



USER MANUAL

Front carry - inward facing
Front carry - outward facing
Back carry

Stature height approx. from: 55 cm

Max. weight: 15 kg

Age approx.: 4 weeks - 3 yrs

CEN TR 16512

Haven

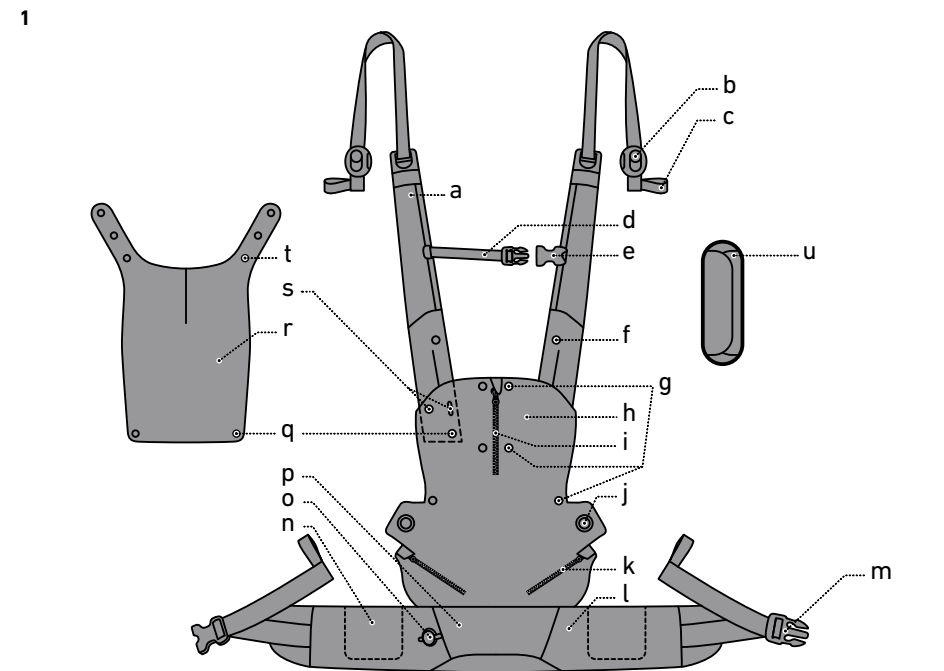

- 2**
> ~4 weeks
min. ~55 cm
max. 15 kg
- 3**
> ~5 months
min. ~67 cm
max. 15 kg
- 4**
> ~9 months
min. ~70 cm
max. 15 kg

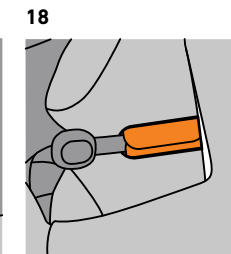
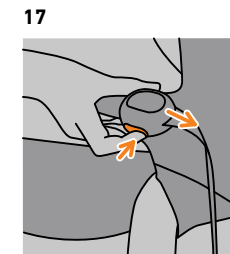
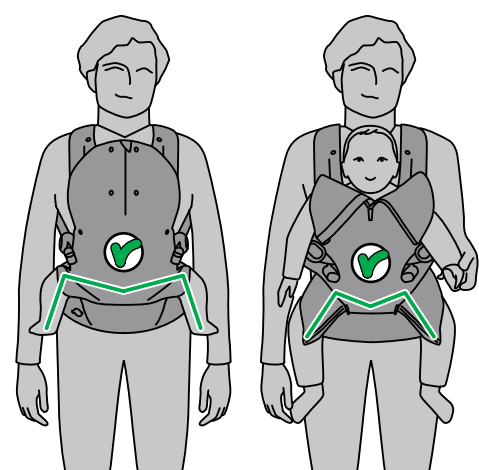
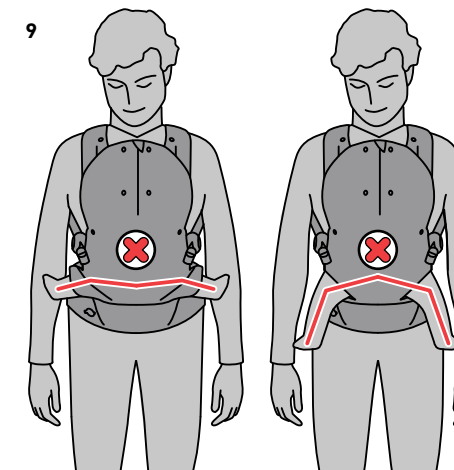
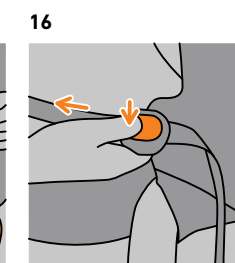
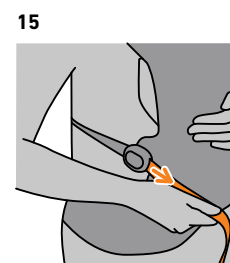
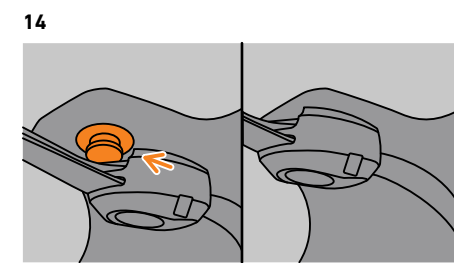
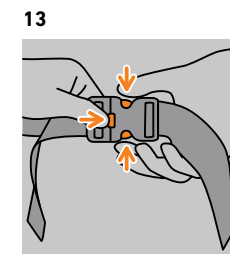
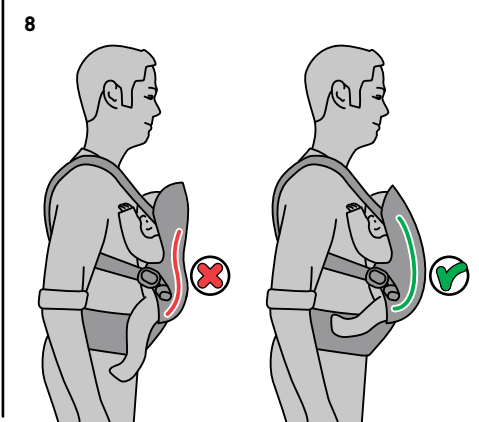
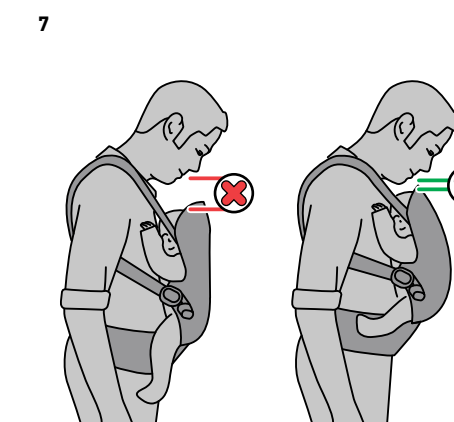
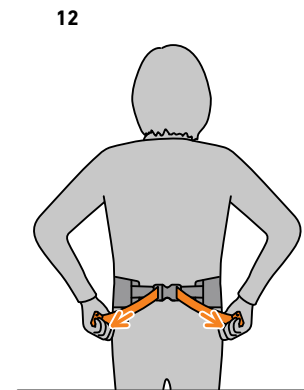
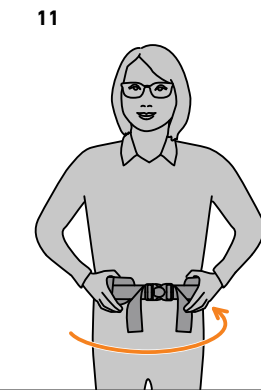
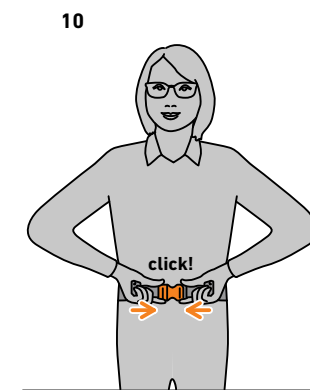
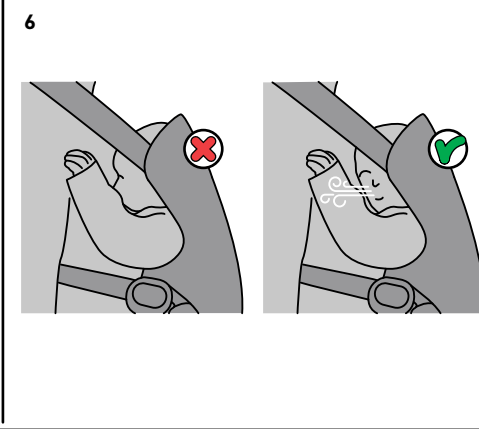
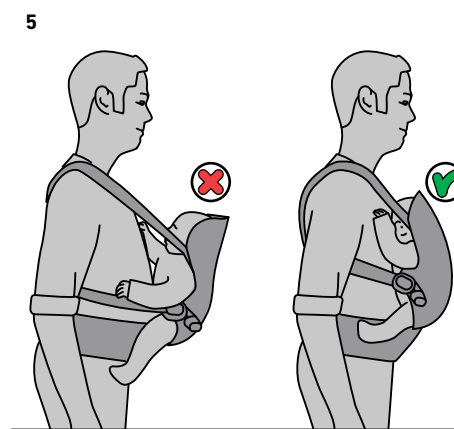
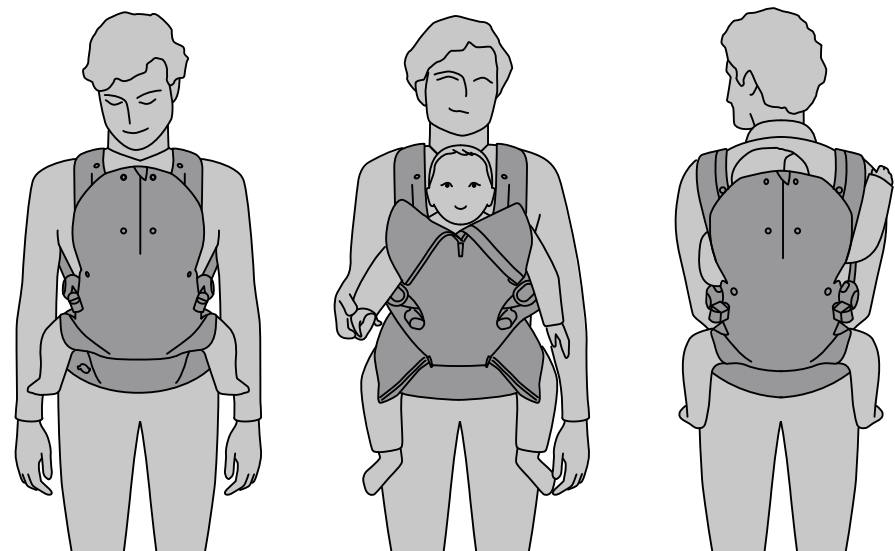

FRONT CARRY INWARD-FACING

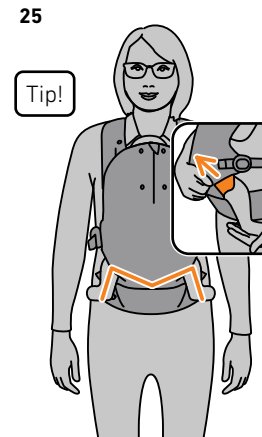
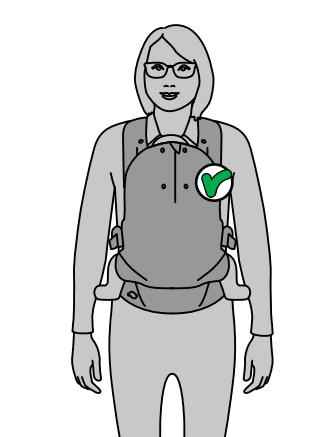
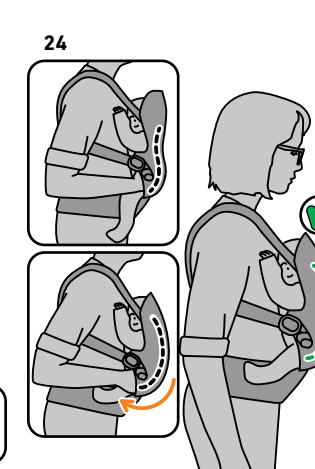
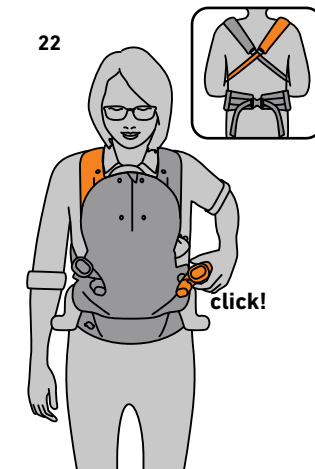
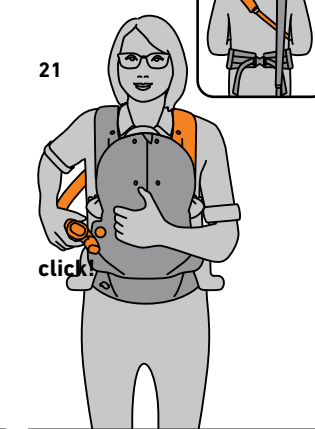
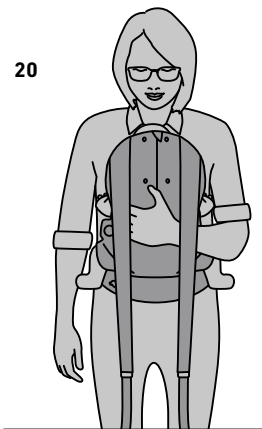

FRONT CARRY OUTWARD-FACING

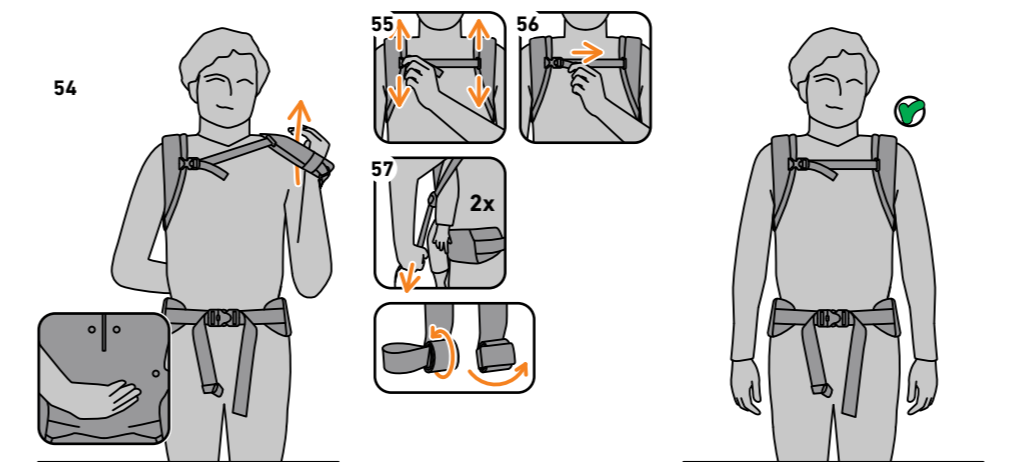
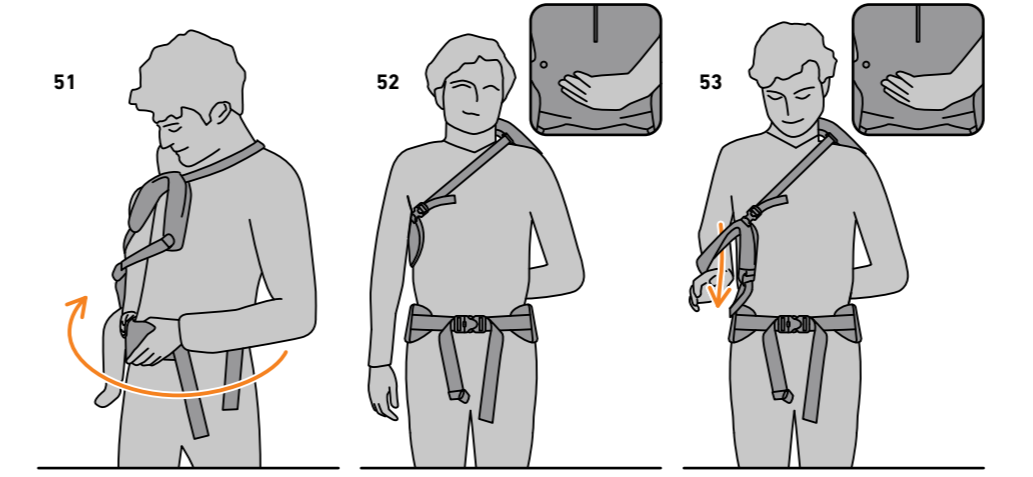
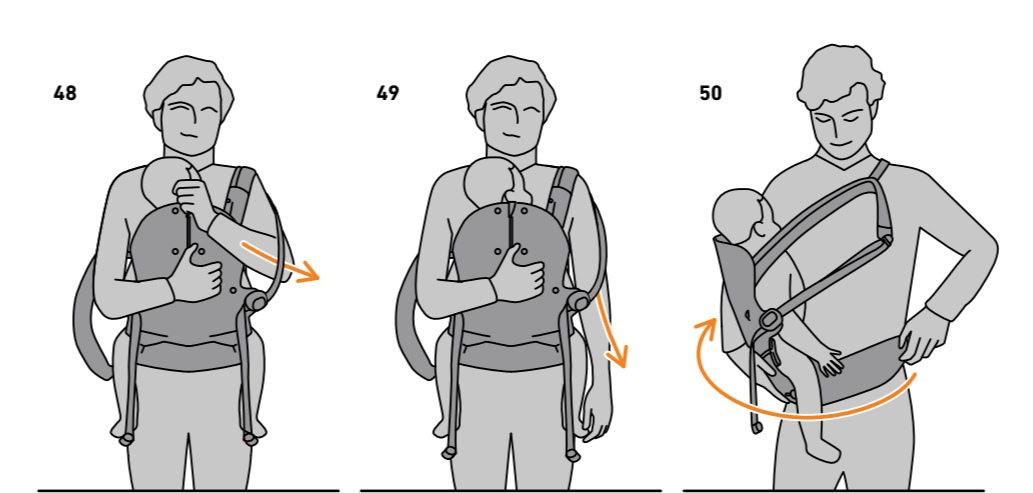
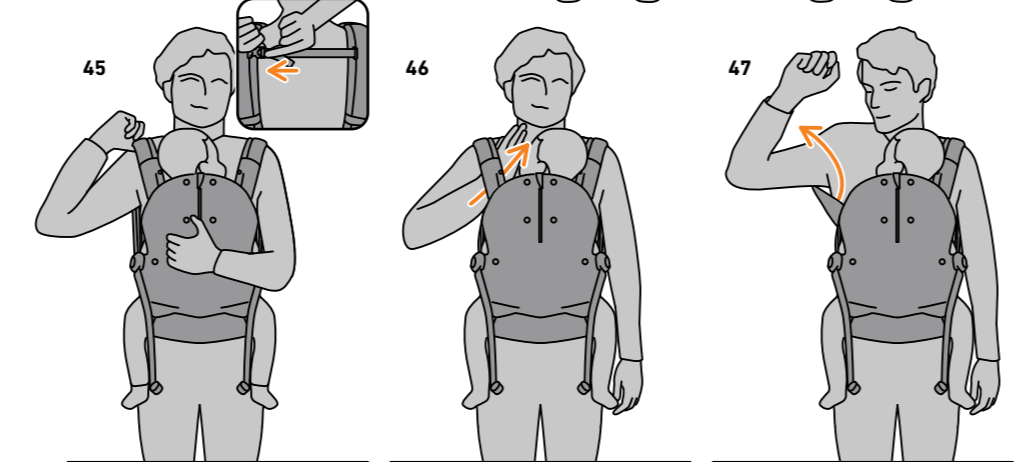
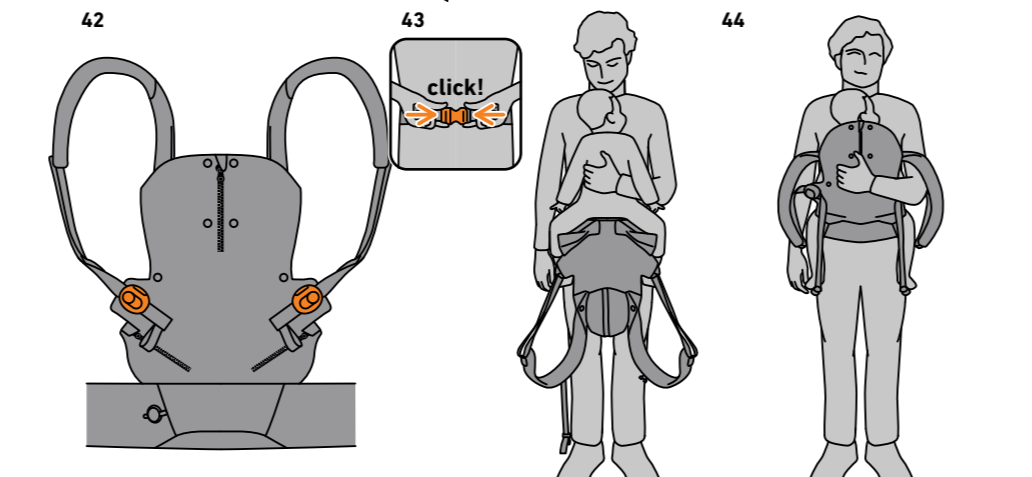
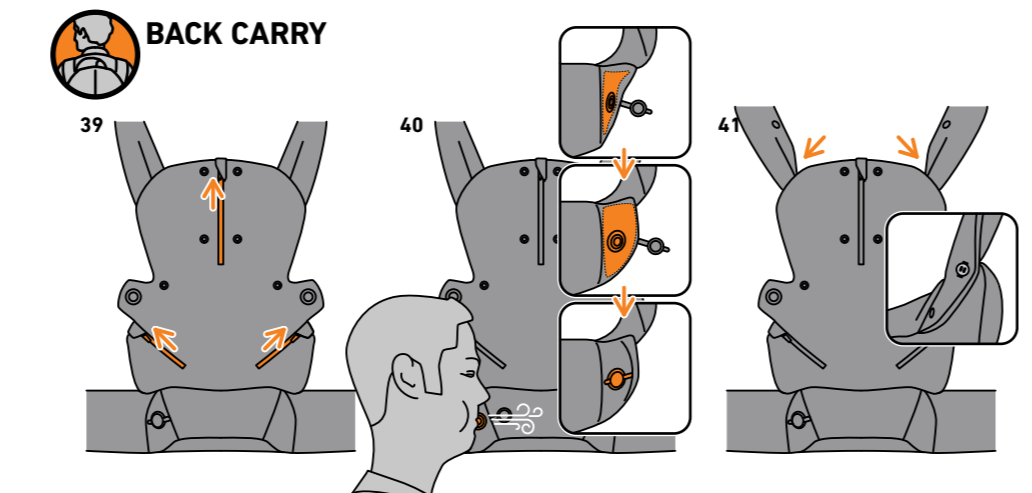
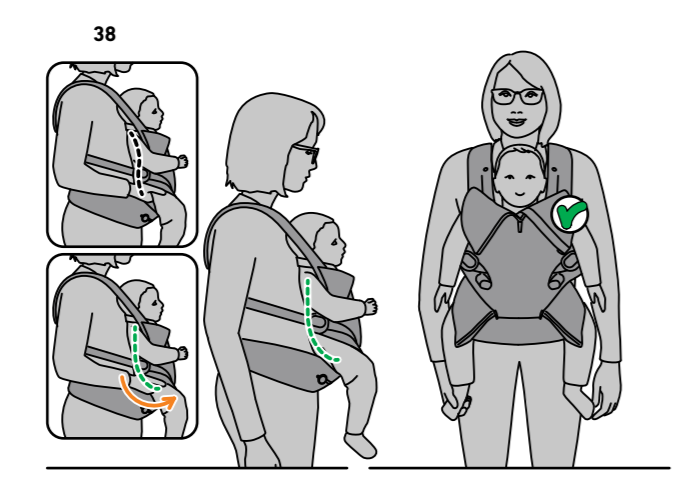
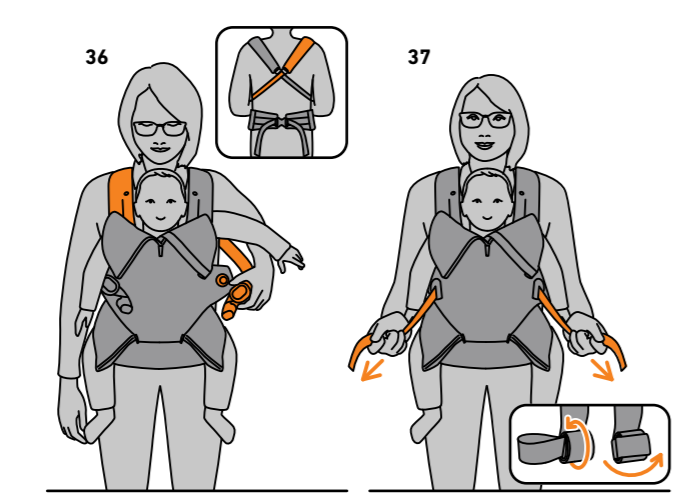
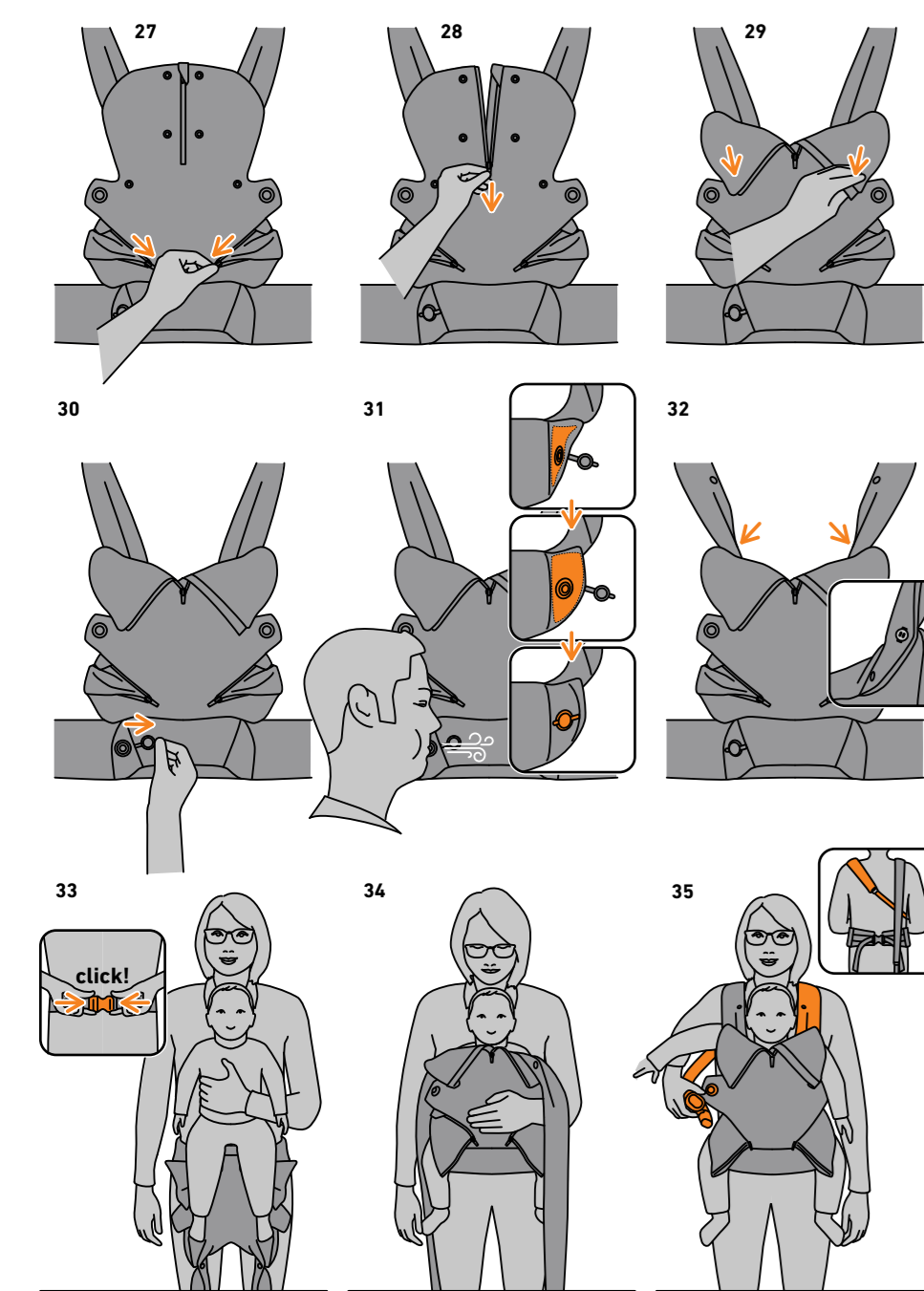

CARE INSTRUCTIONS

- Use a laundry bag
- Gentle wash (30°C)
- Do not bleach
- Do not tumble dry
- Do not iron
- Do not dry clean
- Dry flat

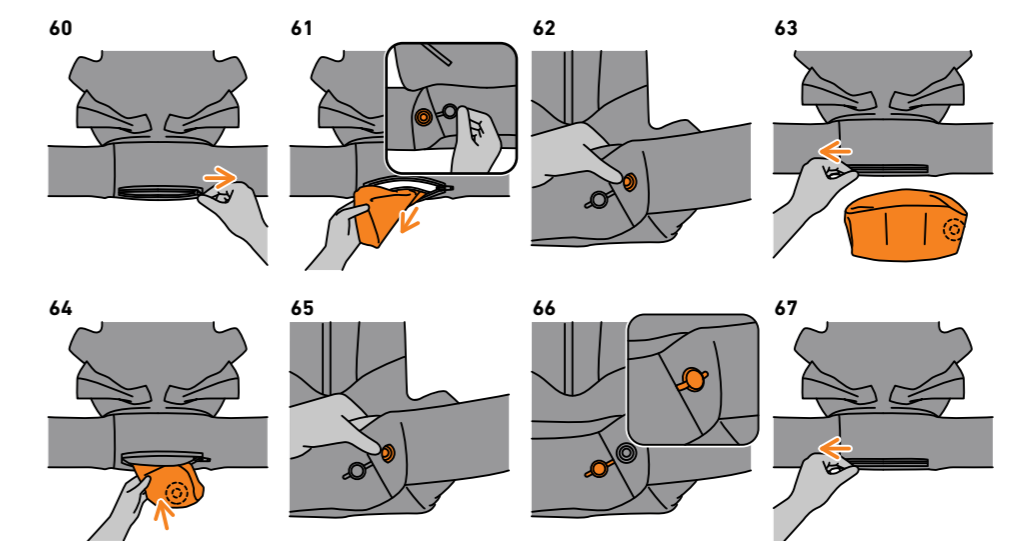
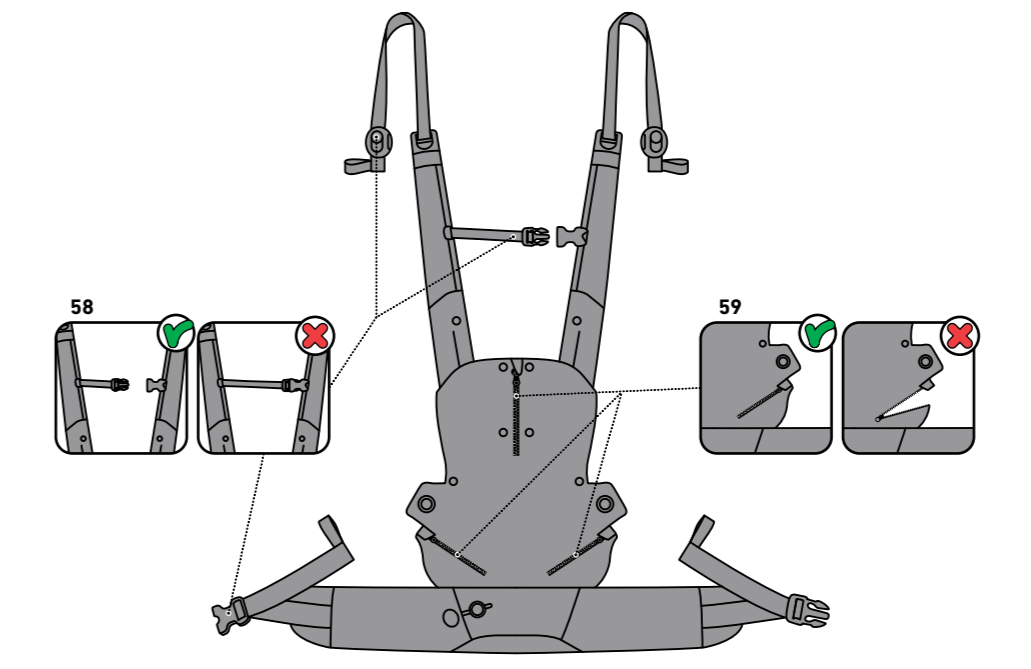

	12		97
	17		102
	22		107
	27		112
	32		117
	37		122
	42		127
	47		132
	52		137
	57		142
	62		147
	67		152
	72		161
	77		166
	82		171
	87		
	92		

! IMPORTANT! READ CAREFULLY AND KEEP FOR FUTURE REFERENCE.

Congratulations on your new baby!

Thank you for choosing BeSafe Haven. We have developed our babycarrier with great care and in close consultation with babywearing experts to ensure a joyful and safe experience for you and your baby. It is important that you read this user manual BEFORE using your baby carrier. Incorrect use could endanger your child.

Parts of the baby carrier

• Shoulder strap (2x)	(1a)	• Waist belt	(1l)
• Shoulder strap buckle	(1b)	• Waist belt buckle	(1m)
• Strap loop	(1c)	• Storage pocket	(1n)
• Chest strap	(1d)	• Air valve	(1o)
• Chest strap buckle	(1e)	• Air cushion	(1p)
• Sun canopy top snap	(1f)	• Sun canopy bottom snap	(1q)
• Head support snap	(1g)	• Sun canopy	(1r)
• Head support	(1h)	• Shoulder strap narrowing button and button hole	(1s)
• Head support zipper	(1i)	• Sun canopy adjustment snap	(1t)
• Shoulder strap buckle button	(1j)	• Comfort pad	(1u)
• Leg support zipper	(1k)		

Usage of the Baby carrier

- This carrier is intended to be used by 1 child within the age of 4 weeks and up to a maximum weight of 15 kg.
- Front carry inward-facing: 4 weeks to approximately 3 years. (2)
- Front carry outward-facing: 5 months to approximately 3 years. (3) Do not use the baby carrier in the outward-facing position until they can hold their head upright. Always monitor your baby for overstimulation when carrying outward-facing.
- Back carry: 9 months to approximately 3 years. (4)

Safe baby wearing

To enjoy a safe baby wearing journey always keep your attention on your baby and check the following points.

Tight

- The baby carrier should be comfortably tight, with the tummy and chest of the baby held close against your body. (5)
- Loose fabric or buckles can allow your baby to slump, which can make it difficult for them to breathe.

Always in view & open airway

- You should be able to see your baby's face by glancing down. (6)
- Make sure that the fabric of your baby carrier is not in the way of their head and face. (6)
- Your baby should not be in a position where their chin is pushed onto their chest, as this can restrict breathing. Make sure you can put at least one finger between the chin and chest. (6)

Close enough to kiss

- Your baby should be positioned as high on your chest as you find comfortable.
- If you tip your head forward, you should be able to kiss their forehead or the top of their head. (7)

Supported back

- Your baby's back should be supported in its natural position. (8)
- To check if the back is well supported: place a hand on their back and gently press. The baby should not uncurl or move closer to you.

Healthy hip position

- To promote a healthy hip development, it is important to support your baby's hips and thighs up to the knee. The baby's legs should be in a 'M' position with their knees higher than their bottom. (9)

How to put on, tighten & open the waist belt

1. Place the waist belt around the waist area, with the inside of the waist belt facing you.
2. Close the waist belt buckle in front. It is locked when you hear a click. (10)
3. Tighten by pulling on both straps.
4. Rotate the waist belt until the waist belt buckle is in the back. (11)
5. Tighten extra when necessary to make it tight enough. (12)
6. To open the waist belt buckle, press all three buttons simultaneously and release. (13)

How to use the shoulder strap buckles

1. To close the shoulder strap buckles, slide the top part onto the bottom part from the side. (14)
 2. To tighten the shoulder straps, pull the straps away from the shoulder strap buckle. (15)
 3. To loosen the shoulder straps, press the button on top of the shoulder strap buckle. (16)
 4. To disconnect the shoulder strap buckle, push the button at the bottom side of the buckle and pull the buckle forward to disconnect the shoulder strap buckle. (17)
- Tip! Use the extra comfort pad around the straps for added comfort. (18)

Front carry inward-facing with crossed (X) straps, > 4 weeks

- Tip! Practise the following steps with a doll or teddy bear until you feel confident.

1. The front carry inward-facing position works without the air cushion, so keep the air cushion empty in this position.
2. Place the waist belt around your waist. Connect the waist belt buckle in front. It is locked when you hear a click. Rotate the waist belt until the waist belt buckle is in the back. Tighten the waist belt.
3. Place your baby facing you. (19)
4. Fit the main body of the baby carrier over the back of your baby. (20)
5. Take the right shoulder strap, cross it behind your back and connect it with the left shoulder belt buckle. (21)
6. Do the opposite for the left shoulder strap. (22)
7. Both buckles are locked when you hear a click.
8. Tighten the shoulder straps. (23)
9. Check and correct baby's posture with a pelvic tuck: place your hands inside the babycarrier low on your baby's back. Move your hands down and towards you and rotate baby's bottom so that baby's crotch is angled towards you and the knees are raised. The spine of the baby should have a natural 'C' curve. (24)

- Tip! For small infants you can open the leg support zippers slightly, to ensure knee-to-knee support. (25)
- Tip! Use the sun canopy as a visual input shield, to calm your baby down and make it go to sleep more easily. (26)
- To take the baby out follow the steps in reverse order. Always keep a hand on your baby.

Front carry outward-facing with crossed (X) straps, > 5 months

- Tip! Practise the following steps with a doll or teddy bear until you feel confident.
1. Open both leg support zippers and the head support zipper. (27, 28)
 2. Fold the head support down and close the two head support snaps. (29)
 3. The front carry outward-facing position works with the air cushion, so fill the air cushion in this position with air.
 4. Open the cap of the air valve. Inflate the air cushion by blowing air into the valve with your mouth. Keep the back of the air valve clear from the backside to avoid obstruction of the air flow. Close the cap. (30, 31)
 5. Connect the shoulder strap narrowing buttons to create extra room for your baby's head. (32)
 6. Place the waist belt around your waist. Connect the waist belt buckle in front. It is locked when you hear a click. Rotate the waist belt until the waist belt buckle is in the back.
 7. Place your baby facing away from you. (33)
 8. Fit the main body of the baby carrier over the belly of your baby. (34)
 9. Take the right shoulder strap, cross it behind your back and connect it with the left shoulder belt buckle. (35)
 10. Do the opposite for the left shoulder strap. (36)
 11. Both buckles are locked when you hear a click.
 12. Tighten the shoulder straps. (37)
 13. Check and correct baby's posture with a pelvic tuck: place your hands inside the baby carrier low on your baby's back. Move your hands down and away from you and rotate baby's bottom so that baby's crotch is angled away from you and the knees are raised. The spine of the baby should have a natural 'C' curve. (38)
- To take the baby out follow the steps in reverse order. Always keep a hand on your baby.

Back carry with parallel (H) straps, > 9 months

- Tip! Practise the following steps with a doll or teddy bear until you feel confident.
1. Close the leg support zippers and the head support zipper. (39)
 2. The back carry position works with the air cushion, so fill the air cushion in this position with air.
 3. Open the cap of the air valve. Inflate the air cushion by blowing air into the valve with your mouth. Keep the back of the air valve clear from the backside to avoid obstruction of the air flow. Close the cap. (40)
 4. Connect the shoulder strap narrowing buttons to create extra room for your baby's head. (41)
 5. Connect the shoulder strap buckles to the main body, without crossing them. Do not tighten the shoulder straps yet. (42)
 6. Place the waist belt around your waist. Connect the waist belt buckle in front. It is locked when you hear a click. Rotate the waist belt until the waist belt buckle is in the back. (43)
 7. Place your baby facing you. (43)
 8. Fit the main body of the baby carrier over the back of your baby. (44)
 9. Place the shoulder straps over your shoulders and close the chest strap buckle on your back. (45)
 10. Slide your right hand under the right shoulder strap and push your arm out at the top. (46, 47)
 11. Put your left elbow under the left shoulder strap and slide your arm out. (48, 49)
 12. Carefully rotate your child around your body, always holding the child with one arm. (50, 51, 52)
 13. Slide the shoulder straps over your shoulder at each side, make sure that the shoulder straps are not twisted. (53, 54)
 14. Move the chest strap up or down it sits comfortably on your chest. Tighten the chest strap. (55, 56)
 15. Tighten the shoulder straps. (57)
- To take the baby out follow the steps in reverse order. Always keep a hand on your baby.

Care instructions

- Gentle wash
- Do not bleach
- Do not tumble dry
- Do not iron
- Do not dry clean
- Dry flat
- Wash with similar colours.
- Before washing close all zippers and open all buckles (58, 59).
- Before washing remove the air cushion (60-67).
- BeSafe recommends using a laundry bag.

How to remove the air cushion

1. Open the zipper on the inside of the waist belt. (60)
2. Open the cap of the air valve. (61)
3. Take the air cushion out of the waist belt. (61)
4. Push the air valve through the opening in the fabric. (62)
5. Remove the air cushion completely. (63)

How to insert the air cushion

1. Insert the air cushion in its pocket in the waist belt. (64)
2. Push the air valve through the opening in the fabric. (65)
3. Close the cap of the air valve. (66)
4. Close the zipper. (67)

! Warning

- Your balance may be adversely affected by your movement and that of your child.
- Take care when bending or leaning forward or sideways.
- This carrier is not suitable for use during sporting activities.
- Constantly monitor your child and ensure the mouth and nose are unobstructed when using the carrier.
- For low birthweight babies and children with medical conditions, seek advice from a health professional before using the product.
- Check that the child does not fall out when it becomes more active
- Be aware of hazards in the domestic environment e.g. heat sources, spilling of hot drinks.
- Stop using the carrier if parts are missing or damaged.
- Check that the child does not become too hot, while using this baby carrier.
- Check that the child does not become too cold, while using this baby carrier.
- Read all instructions before assembling and using the baby carrier.
- Keep the instructions for future use.
- Check to assure all buckles, snaps, straps, and adjustments are secure before each use.
- Check for ripped seams, torn straps or fabric and damaged fasteners before each use.
- Ensure proper placement of the child in the product including leg placement.
- Premature infants, infants with respiratory problems, and infants under 4 months are at greatest risk of suffocation.
- Never use a baby carrier when balance or mobility is impaired because of exercise, drowsiness, or medical conditions.
- Never use a baby carrier while engaging in activities such as cooking and cleaning which involve a heat source or exposure to chemicals.
- Never wear a baby carrier while driving or being a passenger on a motor vehicle.
- Keep this carrier away from children when it's not in use.
- Only use the product for one child.

! Fall hazard

- WARNING To prevent hazards from falling ensure that your child is securely positioned in the carrier/sling
- Infants can fall through a wide leg opening or out of carrier.
- Adjust the leg openings to fit baby's legs snugly.
- Before each use, make sure all fasteners are secure.
- Take special care when leaning or walking.
- Never bend at waist; bend at knees.

! Suffocation hazard

- WARNING Ensure your child's chin is not resting on his/her chest as his/her breathing might be restricted which could lead to suffocation.
- Infants under 4 months can suffocate in this product if his/her face is pressed tightly against your body.
- Do not strap baby too tight against your body.
- Allow room for head movement.
- Keep the infant's face free from obstructions at all times.
- The child must face towards you until he or she can hold his/her head upright.

Guarantee

- Should this product prove faulty within 24 months of purchase due to materials or manufacturing fault, please return it to the original place of purchase.
- The guarantee is only valid when you use this product appropriately and with care. Please contact your retailer, they will decide if the product will be returned to the manufacturer for repair. Replacement or return cannot be claimed. The guarantee is not extended through repair.
- The guarantee expires: when there is no receipt, when defects are caused by incorrect and improper use, when defects are caused by abuse, misuse or negligence.
- The guarantee is not valid in case of normal wear-and-tear, dirt, color fading due to daily use, in case of damages because of improper use or in case of other faults which are not manufacturing or materials faults.
- For the purchase of spare parts because of normal wear-and-tear, a reasonable cost will be charged.

! VIKTIG! LES NØYE OG OPPBEVAR FOR FREMTIDIG BRUK.

Gratulerer med den nye babyen din!

Takk for at du valgte BeSafe Haven. Vi har utviklet dette produktet med den største grundighet og i tett samarbeid med eksperter på babybæring for å sikre en positiv og trygg opplevelse for både deg og babyen din. Det er viktig at du leser denne brukerhåndboken FØR du bruker dette produktet. Feil bruk kan være farlig for barnet ditt.

Bæreselens deler

• Skulderstropp (2x)	(1a)	• Midjebelte	(1l)
• Skulderstroppspenne	(1b)	• Midjebeltespenne	(1m)
• Stroppeløkke	(1c)	• Oppbevaringslomme	(1n)
• Bryststropp	(1d)	• Luftventil	(1o)
• Bryststroppspenne	(1e)	• Luftpute	(1p)
• Solskjerm øvre feste	(1f)	• Solskjerm nedre feste	(1q)
• Hodestøttefeste	(1g)	• Solskjerm	(1r)
• Hodestøtte	(1h)	• Knapp og knapphull for innsmalning av skulderstroppen	(1s)
• Hodestøtteglidelås	(1i)	• Solskjerm justeringsfeste	(1t)
• Skulderstropp spenne	(1j)	• Komfortpolstring	(1u)
• Glidelås for beinstøtte	(1k)		

Bruk av bæreselen

- Denne bæreselen er tiltenkt brukt fo 1 barn fra 4 ukers alder og opp til en maksimalvekt på 15 kg.
- Innovervendt frontbæring: Fra 4 uker til omtrent 3 år. (2)
- Utovervendt frontbæring: Fra 5 måneder til omtrent 3 år. (3) Ikke bruk bæreselen i toverrettet posisjon før babyen kan holde hodet sitt oppe på egen hånd. Følg alltid godt med på barnet så det ikke blir overstimulert ved toverrettet bæring.
- Ryggbæring: Fra 9 måneder til omtrent 3 år. (4)

Trygg babybæring

For at babybæringen skal foregå på en trygg måte må du alltid være oppmerksom på babyen din, og sjekke følgende punkter.

Tett

- Bæreselen skal sitte tett og godt, med babyens mage og bryst liggende inntil kroppen din. (5)
- Løst stoff eller løse spenner kan gjøre at babyen din siger sammen, noe som kan gjøre det vanskelig for barnet å puste.

Alltid synlig og åpne luftveier

- Du skal kunne se babyens ansikt når du titter ned. (6)
- Forsikre deg om at bæreselens tekstil ikke dekker babyens hode og ansikt. (6)
- Babyen din skal ikke befinne seg i en posisjon der babyens hake trykkes inn i dent bryst, da dette kan begrense muligheten for å puste. Forsikre deg om at du kan plassere minst én finger mellom haken og brystet. (6)

Nær nok til å kysse

- Babyen din skal være posisjonert så høyt på brystet ditt som du synes er komfortabelt.
- Hvis du bøyer hodet fremover skal du kunne kysse den på pannen eller på toppen av hodet. (7)

Støttet rygg

- Babyens rygg skal være støttet i dens naturlige posisjon. (8)
- For å kontrollere at ryggen har god støtte kan du gjøre følgende: legg en hånd på babyens rygg og trykk forsiktig. Babyen skal ikke rette seg ut eller bevege seg mot deg.

Sunn hofteposisjon

- For å fremme sunn utvikling av hoftene er det viktig at babyens hofter og lår støttes opp til kneet. Babyens bein skal være i en 'M'-posisjon, der knærne er høyere enn baken. (9)

Hvordan du tar på, strammer og åpner midjebeltet

1. Plasser midjebeltet rundt midjeområdet, med innsiden av midjebeltet mot deg.
2. Lukk midjebeltespennen foran. Den er låst når du hører et klikk. (10)
3. Stram ved å trekke i begge stroppene.
4. Roter midjebeltet til midjebeltespennen er på baksiden. (11)
5. Stram til ekstra når det er nødvendig for å gjøre det stramt nok. (12)
6. Trykk samtidig på alle tre knappene for å åpne midjebeltespennen. (13)

Hvordan du bruker skulderstroppspennene

1. For å lukke skulderstroppspennene må du skyve den øvre delen ned i den nedre delen fra siden. (14)
2. For å stramme skulderstroppene må du trekke stroppene bort fra skulderstroppspennen. (15)
3. For å løse skulderstroppene må du trykke på knappen på skulderstroppspennen. (16)
4. For å åpne skulderstroppspennen må du trykke på knappen på undersiden av spennen, og deretter trekke spennen forover for å åpne skulderstroppspennen. (17)

- Tips! Bruk den ekstra komfortpolstringen rundt stroppene for ekstra komfort. (18)

Innovervendt frontbæring med kryssede (X) stropper, > 4 uker

- Tips! Øv på de følgende trinnene med en dukke eller teddybjørn til du føler deg sikker.

1. Den innovervendte frontbæringsposisjonen fungerer uten luftputen, så la luftputen være tom i denne posisjonen.
2. Plasser midjebeltet rundt midjen din. Koble sammen midjebeltespennen foran. Den er låst når du hører et klikk. Roter midjebeltet til midjebeltespennen er på baksiden. Stram til midjebeltet.
3. Plasser babyen din så den er vendt mot deg. (19)
4. Før hoveddelen av bæreselen over ryggen til babyen din. (20)
5. Ta den høyre skulderstroppen, kryss den bak ryggen din og koble den til den venstre skulderbeltespennen. (21)
6. Gjør det motsatte med den venstre skulderstroppen. (22)
7. Begge spennene er låst når du hører et klikk.
8. Stram skulderstroppene. (23)
9. Kontroller og korrigjer babyens holdning ved et hofteløft: plasser hendene dine inne i bæreselen nederst på babyens rygg. Beveg hendene dine nedover og mot deg og roter babyens bak slik at babyens skritt er vinklet mot deg og knærne er hevet. Babyens ryggmarg skal ha en naturlig 'C'-kurve. (24)

- Tips! For små nyfødte kan du åpne beinstøtteglidelåsene noe, for å sørge for kne-til-kne-støtte. (25)
- Tips! Bruk solskjermen som en beskyttelse mot visuelle stimuli, for å roe ned babyen din og lette innsovningen. (26)
- For å ta ut babyen følges trinnene i motsatt rekkefølge. Ha alltid en hånd på babyen din.

Utovervendt frontbæring med kryssede (X) stropper, > 5 måneder

- Tips! Øv på de følgende trinnene med en dukke eller teddybjørn til du føler deg sikker.

1. Åpne begge beinstøtteglidelåsene og hodestøtteglidelåsen. (27, 28)
2. Brett hodestøtten ned og lukk de to hodestøttelåsene. (29)
3. Den utoverrettede frontbæringsposisjonen fungerer med luftputen, så la luftputen være fylt med luft i denne posisjonen.
4. Åpne luftventilens kork. Blås opp luftputen ved å blåse luft i ventilen med munnen din. Pass på å holde luftventilens bakside fri fra baksiden så ikke luftstrømmen blokkeres. Lukk korken. (30, 31)
5. Fest knappene for innsmalning av skulderstroppen for å lage ekstra rom for babyens hode. (32)
6. Plasser midjebeltet rundt midjen din. Koble sammen midjebeltespennen foran. Den er låst når du hører et klikk. Roter midjebeltet til midjebeltespennen er på baksiden.
7. Plasser babyen din så den er vendt mot deg. (33)
8. Før hoveddelen av bæreselen over magen til babyen din. (34)
9. Ta den høyre skulderstroppen, kryss den bak ryggen din og koble den til den venstre skulderbeltespennen. (35)
10. Gjør det motsatte med den venstre skulderstroppen. (36)
11. Begge spennene er låst når du hører et klikk.
12. Stram skulderstroppene. (37)
13. Kontroller og korrigjer babyens holdning ved et hofteløft: plasser hendene dine inne i bæreselen nederst på babyens rygg. Beveg hendene dine nedover og bort fra deg og roter babyens rumpe slik at babyens skritt er vinklet fra deg og knærne er hevet. Babyens ryggmarg skal ha en naturlig 'C'-kurve. (38)

- For å ta ut babyen følges trinnene i motsatt rekkefølge. Ha alltid en hånd på babyen din.

Ryggbæring med parallelle (H) stropper, > 9 måneder

- Tips! Øv på de neste trinnene med en dukke eller teddybjørn til du føler deg sikker.

1. Lukk beinstøtteglidelåsene og hodestøtteglidelåsen. (39)
2. Ryggbæringsposisjonen fungerer med luftputen, så la luftputen være fylt med luft i denne posisjonen.
3. Åpne luftventilens kork. Blås opp luftputen ved å blåse luft i ventilen med munnen din. Pass på å holde luftventilens bakside fri fra baksiden så ikke luftstrømmen blokkeres. Lukk korken. (40)
4. Fest knappene for innsmalning av skulderstroppen for å lage ekstra rom for babyens hode. (41)
5. Koble skulderstroppspennene til hoveddelen av selen uten å krysse dem. Ikke stram skulderstroppene enda. (42)
6. Plasser midjebeltet rundt midjen din. Koble sammen midjebeltespennen foran. Den er låst når du hører et klikk. Roter midjebeltet til midjebeltespennen er på baksiden. (43)
7. Plasser babyen din så den er vendt mot deg. (43)
8. Før hoveddelen av bæreselen over ryggen til babyen din. (44)
9. Plasser skulderstroppene over skuldrene dine og lukk bryststroppspennen på ryggen din. (45)
10. Før den høyre hånden din under den høyre skulderstroppen og skyv ut armen øverst. (46, 47)
11. Plasser den venstre albuen under den venstre skulderstroppen og skyv ut armen. (48, 49)
12. Roter barnet ditt forsiktig rundt kroppen din, hold alltid barnet fast med en arm. (50, 51, 52)
13. Skyv skulderstroppene over skuldrene dine på begge sider, og pass på at ikke skulderstroppene er vridd. (53, 54)
14. Beveg bryststroppen opp eller ned til den sitter komfortabelt over brystet ditt. Stram bryststroppen. (55, 56)
15. Stram skulderstroppene. (57)

- For å ta ut babyen følges trinnene i motsatt rekkefølge. Ha alltid en hånd på babyen din.

Vaskeanvisninger

- Skånevask
- Ikke bruk blekemidler
- Må ikke tørkes i tørketrommel
- Må ikke strykes
- Må ikke tørrenses
- Tørk liggende
- Vask med lignende farger.
- Lukk alle glidelåser og spenner før vask. (58, 59)
- Før vasking må luftputen tas ut. (60-67)
- BeSafe anbefaler bruk av en vaskepose.

Hvordan man tar ut luftputen

1. Åpne glidelåsen på innsiden av midjebeltet. (60)
2. Åpne luftventilens kork. (61)
3. Ta luftputen ut av midjebelte. (61)
4. Skyv luftventilen gjennom åpningen i stoffet. (62)
5. Ta luftputen helt ut. (63)

Hvordan man setter inn luftputen

1. Sett luftputen inn i dens lomme i midjebeltet. (64)
2. Skyv luftventilen gjennom åpningen i stoffet. (65)
3. Lukk luftventilens kork. (66)
4. Lukk glidelåsen. (67)

! OBS

- Du kan miste balansen som følge av dine og barnets bevegelser.
- Vær forsiktig når barnet lener seg framover eller til siden.
- Ikke bruk bæreselen når Du driver sport.
- Følg alltid med på barnet og forsikre deg om at munnen og nesen alltid er frie ved bruk av bæreselen.
- For barn med lav fødselsvekt og barn med medisinske tilstander bør du først konsultere medisinsk personell før du bruker produktet.
- Sjekk at ikke barnet faller ut etterhvert som det blir mer aktivt.
- Vær oppmerksom på farer i hjemmemiljøet, f.eks. varmekilder, søl av varme drikker.
- Stopp bruken av bæreselen hvis deler mangler eller er skadde.
- Sjekk at ikke barnet blir for varmt ved bruk av denne bæreselen.
- Sjekk at ikke barnet blir for kald ved bruk av denne bæreselen.
- Les alle instruksjonene før montering og bruk av bæreselen.
- Ta vare på bruksanvisningen til senere bruk.
- Sjakk at alle spenner, klikklåser, stropper og justeringer er sikre før hver bruk.
- Sjekk for revnede sømmer, avrevne stropper eller materialer og skadde festeanordninger for hver bruk.
- Sørg for at barnet er korrekt plassert i produktet, inkludert bein plassering.
- For tidlig fødte barn, spedbarn med åndedrettsproblemer og spedbarn under 4 måneder har størst risiko for kvelning.
- Bruk aldri en bæresele hvis balansen eller bevegelseevnene er påvirket på grunn av trening, trøtthet eller medisinske tilstander.
- Bruk aldri en bæresele under aktiviteter som matlaging og rengjøring som inkluderer bruk av en varmekilde eller eksponering for kjemikalier.
- Bruk aldri en bæresele mens du kjører eller er passasjer i et motorkjøretøy.
- Hold denne bæreselen utenfor rekkevidde for barn når den ikke er i bruk.
- Bruk bare produktet til ett barn.

! FALLFARE

- ADVARSEL: For å forhindre at farer faller, må du forsikre deg om at barnet ditt er godt plassert i bæreren / slyngen
- Spedbarn kan falle gjennom en bred beinåpning eller ut av bæreselen.
- Juster beinåpningen slik at de sitter tett rundt babyens bein.
- Før hver bruk må du forsikre deg om at alle festeanordninger er sikre.
- Vær spesielt oppmerksom hvis du bøyer deg eller går.
- Bøy deg aldri ved midjen, bøy knærne.

! KVELNINGSFARE

- ADVARSEL: Forsikre deg om at barnets hake ikke hviler på dets brystkasse, da dette kan begrense pusten og føre til kvelning.
- Spedbarn under 4 måneder kan kveles i dette produktet hvis hans/hennes ansikt presses tett inntil kroppen din.
- Ikke spenn fast barnet for tett inntil kroppen din.
- La det være rom for hodebevegelser.
- Sørg for at spedbarnets ansikt alltid er fri for hindringer.
- Barnet må være vendt mot deg til det kan holdet hodet sitt oppe på egen hånd.

Garanti

- Hvis dette produktet innen 24 måneder skulle ha material- eller produksjonsfeil, vennligst returner det til stedet der det ble kjøpt.
- Produktet må/skal brukes i henhold til bruksanvisning for at garantien skal være gyldig. Ta kontakt med forhandler, som vil vurdere om stolen skal sendes til reparasjon. Retur eller ny stol kan ikke kreves. Garantien forlenges ikke ved reparasjon.
- Garantien bortfaller ved manglende kjøpsbevis, feilbruk eller ved feil på produktet som er forårsaket av vanskjøtsel.
- Garantien omfatter ikke normal slitasje, at stoffet falmer, blir skittent eller skader forårsaket av feilaktig bruk eller andre skader som ikke skyldes produksjons- eller materialfeil.
- Slitedeler / sliddele selges til en rimelig pris.

! VIKTIGT! LÄS NOGGRANT OCH SPARA FÖR FRAMTIDA BRUK.

Gratis till ert nya barn!

Tack för att ni valt en BeSafe Haven. Vi har utvecklat denna produkt med största noggrannhet tillsammans med flera experter inom området för bärselar. Allt för att säkerställa en bekväm och säker upplevelse för er och ert barn. Det är viktigt att du läser anvisningen INNAN du använder produkten. Felaktig användning kan utgöra en fara för ditt barn.

Benämning av delar i BeSafe Haven

• Skulderbälte (2x)	(1a)	• Midjebälte	(1l)
• Skulderbälteslås	(1b)	• Midjebältets centrallås	(1m)
• Bältesremsbana	(1c)	• Förvaringsficka	(1n)
• Bröstbälte	(1d)	• Luftventil	(1o)
• Bröstbälteslås	(1e)	• Luftkudde	(1p)
• Solskyddets fäste	(1f)	• Solskyddets fäste	(1q)
• Huvudstödsfäste	(1g)	• Solskydd	(1r)
• Huvudstöd	(1h)	• Skulderbältets avsmalningsknapp	
• Huvudstödet blixtlås	(1i)	• och knapphål	(1s)
• Skulderbältets centrallås knapp	(1j)	• Solskyddets justerfäste	(1t)
• Benstödet blixtlås	(1k)	• Komfort kudde	(1u)

Användning av BeSafe Haven (bärselen)

- Denna bärsela är tänkt att användas av ett barn från 4 veckors ålder och upp till en maximal vikt av 15 kg.
- Bärandes på framsidan med ansiktet mot bröstet: 4 veckor till ca 3 år. (2)
- Bärandes på framsidan med ansiktet utåt: 5 månader till ca 3 år. (3) Använd aldrig bärselen med barnets huvud utåt innan barnet orkar hålla uppe sitt eget huvud utan stöd. Övervaka alltid barnet för risk av överstimulering när barnet bärs utåt.
- Bärandes på ryggen: 9 månader till ca 3 år. (4)

Bär barnet säkert

För att ha en säker transport av ditt barn, behåll alltid uppmärksamheten på barnet och säkerställ följande punkter.

Åtsittande

- Bärselen ska vara åtsittande med barnets mage och bröst stramt intill din kropp. (5)
- Lösna kläder och spännen kan orsaka tomrum som barnet kan sjunka ner i vilket kan leda till att barnet får svårt att andas.

Alltid klar sikt och öppna luftvägar

- Du bör se ditt barns ansikte när du tittar ner. (6)
- Säkerställ att alla delar från bärselen är fria från barnets huvud och ansikte. (6)
- Barnet ska inte hamna i en position som forcerar hakan ner mot bröstet då detta kan försvåra andningen. Säkerställ att ni får in minst ett finger mellan haka och bröst på barnet. (6)

Nära nog för en puss

- Barnet bör placeras över ditt bröst så du finner det komfortabelt.
- Om du tippar ditt huvud nedåt bör du kunna nå barnets huvud eller panna med dina läppar. (7)

Stöd i ryggen

- Barnets rygg ska få ett stöd i dess naturliga position. (8)
- För att säkerställa att så blir fallet: placera en hand på barnets rygg och pressa försiktigt. Barnets rygg ska då inte böjas eller förflyttas närmare dig.

Korrekt höftplacering

- För att främja en hälsosam utveckling av höftleder är det viktigt att ge barnets höfter stöd. Barnets ben bör därför placeras i en "M-formation" med knäna högre upp än rumpen. (9)

Hur man sätter på, spänner åt och öppnar midjebältet

1. Placera midjebältet runt din midja med insidan av midjebältet mot dig.
2. Lås midjebältet medan den är på din framsida. Det är låst när du hör ett klick. (10)
3. Strama åt midjebältet genom att dra i båda remmarna.
4. Roterar midjebältet på produkten så bälteslåset hamnar bak på ryggen. (11)
5. Strama åt ytterligare vid behov. (12)
6. För att öppna bälteslåset, tryck på alla tre knappar samtidigt. (13)

Hur man använder skulderbälteslåsen

1. För att stänga skulderbälteslåset, skjut topdelen på bottendelen från sidan. (14)
2. För att spänna åt axelremmarna, dra remmarna framåt bort från bälteslåset. (15)
3. För att släppa på åtstramningen, tryck på knappen på ovasidan av skulderbälteslåset. (16)
4. För att frigöra skulderbälte helt, tryck på knappen på undersidan och dra skulderbälteslåset framåt. (17)

- Tips! Använd den medföljande komfort kudden runt remmarna för ökad komfort. (18)

Bärandes på framsidan med ansiktet mot bröstet med kryssade remmar, > 4 veckor

- Tips! Öva på detta med docka eller teddybjörn tills ni känner er säkra.

1. Denna position på barnet fungerar utan luftkudden, håll därför luftkudden tom när ni använder denna position.
2. Placera midjebältet runt din midja. Lås midjebältet medan den är på framsidan. Det är låst när du hör ett klick. Roterar midjebältet på produkten så bälteslåset hamnar bak på ryggen. Strama åt midjebältet vid behov.
3. Placera barnet med magen mot ditt bröst. (19)
4. Placera bärselens ryggstycke över ryggen på barnet. (20)
5. Ta bärselens högra rem, kryssa den över ryggen och klicka fast den i det vänstra midjebälteslåset. (21)
6. Gör motsvarande för den vänstra remmen. (22)
7. Båda bälteslåsen är låsta när ni hör klicket.
8. Strama åt axelremmarna. (23)
9. Kontrollera och säkerställ barnets ställning genom att utföra ett "bäckenstop": placera dina händer inuti bärselen lågt över ditt barns rygg. För händerna nedåt och mot dig, rotera barnets rumpa så dess skrev vinklas mot dig och knäna höjs något. Ryggraden på barnet kommer då få sina naturliga "C-kurva". (24)

- Tips! För de minsta barnen kan ni öppna upp benstödet blixtlås något för att säkerställa bra "knä till knä" stöd. (25)
- Tips! Använd solskyddet till att förhindra barnet från att överexponeras från omgivningen, lugna barnet och enklare få hen att somna. (26)
- För att ta ut barnet ur bärselen, utför alla moment i omvänd ordning. Håll alltid en hand på barnet.

Bärandes på framsidan med ansiktet utåt med kryssade remmar, > 5 månader

- Tips! Öva på detta med docka eller teddybjörn tills ni känner er säkra.
1. Öppna båda benstöds blixtlåsen samt huvudstödet blixtlås. (27, 28)
 2. Fäll huvudstödet nedåt och lås det på plats med hjälp av huvudstödsfästena. (29)
 3. När barnet blir buret på framsidan med ansiktet utåt skall bärselen användas med luftkudden, fyll därför luftkudden med luft.
 4. Öppna locket till luftventilen. Blås upp luftkudden genom att blåsa in luft. Håll baksidan av luftkudden fri från bärselen så inget förhindrar luftens flöde in i luftkudden. Stäng sedan locket för luftventilen. (30, 31)
 5. Fäst skulderbältenas avsmalningsknappar för att frigöra mer plats åt barnets huvud. (32)
 6. Placera midjebältet runt din midja. Lås midjebältet medan den är på framsidan. Det är låst när du hör ett klick. Roterar midjebältet på produkten så bälteslåset hamnar bak på ryggen. Strama åt midjan vid behov.
 7. Placera barnet över ditt bröst med ansiktet utåt. (33)
 8. Placera bärselens ryggstycke över barnets mage. (34)
 9. Ta bärselens högra rem, kryssa den över ryggen och klicka fast den i det vänstra midjebälteslåset. (35)
 10. Gör motsvarande för den vänstra remmen. (36)
 11. Båda bälteslåsen är låsta när ni hör klicket.
 12. Strama åt axelremmarna. (37)
 13. Kontrollera och säkerställ barnets ställning genom att utföra ett "bäckenstop": placera dina händer inuti bärselen lågt över ditt barns rygg. För händerna nedåt och bort från dig, rotera barnets rumpa så dess skrev vinklas bort från dig och knäna höjs något. Ryggraden på barnet kommer då få sina naturliga "C-kurva". (38)
- För att ta ut barnet ur bärselen, utför alla moment i omvänd ordning. Håll alltid en hand på barnet.

Bärandes på ryggen med remmarna parallellt fästa > 9 månader

- Tips! Öva på detta med docka eller teddybjörn tills ni känner er säkra.
1. Stäng båda benstödsblixtlåsen samt huvudstödsblixtlåset. (39)
 2. När barnet bärs på ryggen skall bärselen användas med luftkudden, fyll därför luftkudden med luft.
 3. Öppna locket till luftventilen. Blås upp luftkudden genom att blåsa in luft. Håll baksidan av luftkudden fri från bärselen så inget förhindrar luftens flöde in i luftkudden. Stäng sedan locket för luftventilen. (40)
 4. Fäst skulderbältenas avsmalningsknappar för att frigöra mer plats åt barnets huvud. (41)
 5. Innan ni placerar bärselen runt er kropp, börja med att fästa båda skulderbältena i sina fästpunkter utan att korsa remmarna. Spänn inga remmar ännu. (42)
 6. Placera midjebältet runt din midja. Lås midjebältet medan den är på framsidan. Det är låst när du hör ett klick. Roterar midjebältet på produkten så bälteslåset hamnar bak på ryggen. Strama åt midjebältet vid behov. (43)
 7. Placera barnet med dess ansikte mot dig. (43)
 8. Placera bärselens ryggstycke över ryggen på barnet. (44)
 9. För in dina armar i axelremmarna och lås bröstremmen på ryggen. (45)
 10. Skjut din högra arm ut genom den högra axelremmen och för ut armen längst upp. (46, 47)
 11. För din vänstra armbåge under den vänstra axelremmen och för ut armen ur axelremmen. (48, 49)
 12. Roterar försiktigt bärselen med barnet i runt din kropp, ha alltid en hand/arm på barnet. (50, 51, 52)
 13. För axelremmarna över dina axlar på båda sidor och trä in båda armar på plats, säkerställ att inga remmar vridits fel. (53, 54)
 14. För bröstremmen upp eller ner tills den är bekvämt placerad över ditt bröst. Strama åt bröstremmen. (55, 56)
 15. Strama åt axelremmarna. (57)
- För att ta ut barnet ur bärselen, utför alla moment i omvänd ordning. Håll alltid en hand på barnet.

Skötselråd

- Skonsam tvätt
- Använd inget blekmedel
- Använd inte torktumlare
- Använd inte strykjärn
- Använd inte kemtvätt
- Låt torka på plan yta
- Tvätta endast tillsammans med liknande färger
- Före tvätt, stäng alla blixtlås och öppna alla lås (58, 59)
- Före tvätt, avlägsna luftkudden. (60-67)
- BeSafe rekommenderar användning av tvättpåse

Hur man avlägsnar luftkudden

1. Öppna blixtlåset på insidan av midjebältet. (60)
2. Öppna locket på luftventilen. (61)
3. Plocka bort luftkudden ur midjebältet. (61)
4. Tryck ut luftventilen genom öppningen i tyget. (62)
5. Avlägsna luftkudden helt. (63)

Hur man placerar luftkudden på plats

1. Placera luftkudden på dess plats i midjebältet. (64)
2. Tryck luftventilen genom öppningen i tyget. (65)
3. Stäng locket på luftventilen. (66)
4. Stäng blixtlåset. (67)

! VARNING

- Din balans kan påverkas av dina och barnets rörelser.
- Var försiktig när du böjer dig nedåt eller framåt.
- Använd inte bärselen då du utövar sport.
- Håll konstant koll på ditt barn och säkerställ att näsa och mun alltid har fria andningsvägar när ni använder bärselen.
- För prematura barn och barn med medicinska åkommor, sök råd hos medicinska experter innan ni använder denna produkt.
- Säkerställ att barnet inte kan trilla ut när hen blir mer aktiv.
- Var vaksam över risker i vardagen, så som varma plattor, varma drycker osv.
- Använd ej denna produkt om några delar är trasiga eller saknas.
- Säkerställ att barnet inte blir för varmt i bärselen.
- Säkerställ att barnet inte blir för kallt i bärselen.
- Läs alla instruktioner innan ni börjar använda bärselen.
- Spara manualen för framtida bruk.
- Kontrollera alla lås, spännen, remmar för att säkerställa att allt är ok innan användning.
- Kontrollera att inga sömmar eller andra tygdelar är trasiga före användning.
- Säkerställ korrekt placering av barnet i produkten inkluderat benens placering.
- Prematura, spädbarn med andningsproblem och spädbarn under fyra månader är de barn som löper störst risk att kvävas
- Använd aldrig bärselen när balansen eller rörligheten blivit påverkad av träning, dåsigheit eller av medicinska skäl.
- Använd aldrig bärselen i samband med matlagning eller städning då barnet har en förhöjd risk att då utsättas för en värmekälla alt kemikalier.
- Använd aldrig en bärsele som ett substitut till bilbarnstol. Varken som förare eller passagerare.
- Håll bärselen borta från barn när den inte används.
- Använd endast denna produkt med ett barn.

! Fallrisker

- Varning: För att undvika faror, säkerställ att barnet alltid är bältad i produkten.
- Spädbarn kan ramla genom en bred benöppning eller ur bärselen.
- Anpassa öppningen för benen så det passar just ditt barn perfekt.
- Före varje användning, säkerställ att alla fästpunkter är säkrade.
- Var extra uppmärksam och försiktig när ni lutar er framåt eller går.
- Böj er aldrig från midjan, böj istället på era knän.

! Kvävningsrisken

- WARNING: Säkerställ att barnets haka inte vilar på hens bröst då risken finns att barnets andning blir påverkad och kan leda till kvävning.
- Spädbarn under fyra månader har en ökad risk att kvävas i denna produkt ifall hens ansikte pressas mot din kropp. Säkerställ fria andningsvägar.
- Spänn inte fast barnet för hårt mot din kropp.
- Frigör utrymme för barnet att röra på sitt huvud.
- Håll alltid barnets ansikte fritt från hinder som kan hota fria andningsvägar.
- Barnet måste alltid vara vänt mot dig tills dess att hen kan hålla uppe sitt huvud utan stöd.

Garanti

- Skulle produkten inom 24 månader gå sönder på grund av tillverknings- eller materialfel, vänligen vänd dig till din återförsäljare.
- Garantin gäller endast om produkten används som den är avsedd och med omsorg. Kontakta din återförsäljare som beslutar om produkten ska returneras till tillverkaren för reparation. Ersättning eller retur kan ej åberopas. Garantin förlängs ej genom reparation.
- Garantin gäller ej: om kvitto saknas, om felet orsakats av felaktig användning, om felet orsakats av yttre våld, felanvändning eller av misskötsel.
- Garantin gäller ej vid normalt slitage, smuts, färgblekning pga dagligt bruk, pga skador via felaktigt användande eller andra fel som inte är tillverknings- eller materialfel.
- Vid köp av reservdelar för att laga normalt slitage kommer det endast debiteras en rimlig kostnad.

! TÄRKEÄÄ! LUE HUOLELLISESTI JA SÄILYÄ TULEVAA TARVETTA VARTEN.

Onnittelut vauvan syntymän johdosta!

Kiitos, että valitsit BeSafe Havenin. Olemme kehittäneet tämän tuotteen huolellisesti konsultoiden lastenkantovälineiden mmattilaisia, varmistaaksemme Teille ja Teidän lapselle mukavan ja turvallisen kokemuksen. Lue tämä käyttöohje huolellisesti ennen kuin otat tuotteen käyttöön. Tuotteen vääränlainen käyttö voi vaarantaa lapsen turvallisuuden.

Kantorepun eri osat

• Olkavyö (2x)	(1a)	• Lantiovyö	(1l)
• Olkavyön solki	(1b)	• Lantiovyön solki	(1m)
• Vyön silmukka	(1c)	• Säilytystasku	(1n)
• Rintavyö	(1d)	• Ilmaventtiili	(1o)
• Rintavyön solki	(1e)	• Ilmatyyny	(1p)
• Aurinkolipan ylempi kiinnitys	(1f)	• Aurinkolipan alempi kiinnitys	(1q)
• Päätuen kiinnityssolki	(1g)	• Aurinkolippa	(1r)
• Päätuki	(1h)	• Olkavyön kavennusnappi sekä napinreikä	(1s)
• Päätuen vetoketju	(1i)	• Aurinkolipan säätöihna	(1t)
• Olkavyön soljen painike	(1j)	• Tyyny	(1u)
• Jalkatuen vetoketju	(1k)		

Kantovälineen käyttö

- Tämä kantoväline on tarkoitettu käytettäväksi yhdellä lapsella, joka on iältään vähintään 4 viikkoa ja jonka enimmäispaino on enintään 15 kg.
- Kantoreppu edessä, kasvot kantajaan päin: 4 viikon iästä noin 3 ikävuoteen asti. (2)
- Kantoreppu edessä, kasvot menosuuntaan päin: 5 kk iästä noin 3 ikävuoteen asti. (3) Älä koskaan käytä kantoreppua kasvot menosuuntaan ennen kuin lapsi osaa itse tukea päätään. Tarkkaile lasta yleistimulaation varalta kantaessasi lasta kasvot menosuuntaan.
- Kantoreppu selän puolella: 9 kk iästä aina 3 ikään asti. (4)

Lapsen turvallinen kantaminen

Jotta kantaminen olisi turvallista, pidä huomio aina lapsessa ja tarkista seuraavat kohdat.

Tiukkuus

- Kantoreppu tulisi kiristää mukavan tiukasti kiinni siten, että lapsen vatsa ja rinta tulevat tiukasti kantajan vartaloa vasten. (5)
- Löysäksi jätetty kangas tai kiristämätön vyö voivat aiheuttaa lapsen painumisen, mikä voi hankaloittaa lapsen hengitystä.

Aina näkökentässä & avoin hengitystila

- Sinun tulisi nähdä lapsen kasvot vilkaisemalla alaspäin. (6)
- Tarkista, että kantorepun kangas ei ole lapsen pään tai kasvojen edessä. (6)
- Lapsen ei koskaan tulisi olla kantorepussa sellaisessa asennossa, että leuka painautuu rintaa vasten. Tämä saattaa vaikeuttaa lapsen hengittämistä. Tarkista, että lapsen leuan ja rinnan väliin mahtuu vähintään yksi sormi. (6)

Suukotusetäisyydellä

- Lapsen tulisi olla niin korkealla rintaa vasten kuin mahdollista ja kantajalle on mukavaa.
- Lapsen tulisi olla kantorepussa niin, että jos lasket päätät alas yletyt suukottamaan häntä otsalle. (7)

Tuettu selkä

- Lapsen selkä tulisi tukea sen normaaliin asentoon.(8)
- Tarkistaaksesi onko lapsen selkä kunnolla tuettu, paina lapsen selkää varovasti kädellä. Lapsen ei pitäisi päästä liikkumaan tai kantorepussa lähemmäksi sinua.

Terveellinen lantion asento

- Terveen lonkkakehityksen varmistamiseksi on tärkeää että vauvan lantio ja reidet ovat tuettuna aina polvitaipeseen asti. Lapsen jalkojen tulisi olla M-asennossa siten että lapsen polvet ovat korkeammalla kuin lapsen takapuoli. (9)

Kuinka puot päälle, kiristät & avaat lantiovyön

- Kiinnitä lantiovyö vyötärön ympärille siten, että vyön sisäpinta tulee vartaloa vasten.
- Kiinnitä lantiovyön solki oman vatsan kohdalle. Kuulet napsahduksen kun lukko lukittuu. (10)
- Kiristä vetämällä kummastakin hihnasta.
- Käännä kantoreppua siten että lantiovyön solki tulee selkäpuolelle. (11)
- Kiristä lisää jos ei lantiovyö tunnu istuvan tukevasti. (12)
- Avataksesi lantiovyön paina samanaikaisesti soljen kaikkia kolmea painiketta. (13)

Kuinka käytät olkavöiden solkia

- Lukitaksesi olkavöiden soljet liu'uta soljen yläosa alaosaan päälle. (14)
- Kiristäaksesi olkavyöt, vedä vöiden kristyshihnoja. (15)
- Löysääksesi olkavöiden hihnoja paina soljen päällä olevaa painiketta. (16)
- Avaa olkavöiden solki painamalla soljen kyljessä olevaa painiketta ja vedä solkea eteenpäin. (17)

- Vinkki! Käytä lisätyn vöiden ympärillä parantaaksesi käyttömukavuutta. (18)

Kantoreppu edessä kasvot kantajaan päin kantohihnat ristiin kykettynä, >4 viikkoa

- Vinkki! Harjoittele seuraavat asennusvaiheet nukan tai pehmolelun avulla kunnes osaat ne kunnolla.

- Kantoreppu edessä ja lapsi kasvot kantajaan päin -vaihe toimii ilman ilmatyynyä, joten sitä ei tässä vaiheessa tarvitse täyttää.
- Kiinnitä lantiovyö vyötärön ympärille siten, että vyön sisäpinta tulee vartaloasi vasten. Kuuluu napsahdus kun lukko lukittuu. Käännä kantoreppua siten että lantiovyön solki tulee selkäpuolelle. Kiristä lantiovyö.
- Aseta lapsi reppuun kasvot itseesi päin. (19)
- Nosta kantorepun kangas lapsen selän yli. (20)
- Ota oikea olkavyö ja vedä se ristiin selän puolella ja kiinnitä vasempaan olkavyön solkeen. (21)
- Te päinvastainen toimenpide vasemman olkavyön kanssa. (22)
- Kuuluu napsahdus kun lukot lukittuvat.
- Kiristä olkavyöt. (23)
- Tarkista ja korjaa lapsen asento kantorepussa: Laita kädet kantorepun sisään lapsen alaselälle. Siirrä kätesi alemmaksi ja muuta lapsen asentoa siten, että lapsen polvet nousevat ylemmäksi ja lapsen selkä asettuu luonnolliseen C-asentoon. (24)

- Vinkki! Pienten lasten kohdalla voidaan jalkatuen vetoketjua avata hiukan, jotta voidaan varmistaa tuki polvesta polveen. (25)
- Vinkki! Käytä aurinkosuojaa visuaalisena suojana rauhoittaaksesi lastasi ympäristön hälinältä. (26)
- Nostaaksesi lapsen pois kantorepusta tee toimenpiteet käänteisessä järjestyksessä. Muista aina tukea lasta toisella kädellä.

Kantoreppu edessä kasvot menosuuntaan, kantohinat ristiin kytkettynä > 5 kk

- Vinkki! Harjoittele seuraavat asennusvaiheet nukan tai pehmolelun avulla kunnes osaat ne kunnolla.

- Avaa kummatkin jalkatuen sekä pääntuen vetoketjut. (27, 28)
- Taita pääntuki alas ja kiinnitä nepparit. (29)
- Kantoreppu edessä kasvot menosuuntaan toimii ilmatyynyn kanssa, joten täytä ilmatyyny.
- Avaa venttiilin suojakupu. Puhalla ilmatyyny täyteen ilmaa ja sulje venttiilin suojakupu. (30, 31)
- Yhdistä olkavöiden kavennuksen nepparit saadaksesi lisätilaa lapsen päälle. (32)
- Kiinnitä lantiovyö vyötärön ympärille siten, että vyön sisäpinta tulee vartaloasi vasten. Kuuluu napsahdus kun lukko lukittuu. Käännä kantoreppua siten että lantiovyön solki tulee selkäpuolelle. Kiristä lantiovyö.
- Aseta lapsi kantoreppuun kasvot ulospäin. (33)
- Nosta kantoreppu lapsen vatsan päälle. (34)
- Ota oikea olkavyö ja vedä se ristiin selän puolella ja kiinnitä vasempaan olkavyön solkeen. (35)
- Te päinvastainen toimenpide vasemman olkavyön kanssa. (36)
- Kuuluu napsahdus kun lukot lukittuvat.
- Kiristä olkavyöt. (37)
- Tarkista ja korjaa lapsen asento kantorepussa: Laita kädet kantorepun sisään lapsen alaselälle. Siirrä kätesi alemmaksi ja muuta lapsen asentoa siten, että lapsen polvet nousevat ylemmäksi ja lapsen selkä asettuu luonnolliseen C-asentoon. (38)

- Nostaaksesi lapsen pois kantorepusta tee toimenpiteet käänteisessä järjestyksessä. Muista aina tukea lasta toisella kädellä.

Kantoreppu selän puolella vyöt suorassa (H) >9 kk

- Vinkki! Harjoittele seuraavat asennusvaiheet nukan tai pehmolelun avulla kunnes osaat ne kunnolla.

- Sulje jalkatuen sekä pääntuen vetoketjut. (39)
- Kun kantoreppu asennetaan selän puolella tulee lantiovyön imatyyny täyttää. Täytä ilmatyyny.
- Avaa venttiilin suojakupu. Puhalla ilmatyyny täyteen ilmaa ja sulje venttiilin suojakupu. (40)
- Yhdistä olkavöiden kavennuksen nepparit saadaksesi lisätilaa lapsen päälle. (41)
- Kiinnitä olkavyöt kantoreppuun vetämättä olkavöitä ristiin. Älä kiristä vielä olkavöitä. (42)
- Kiinnitä lantiovyö vyötärön ympärille siten, että vyön sisäpinta tulee vartaloasi vasten. Kuuluu napsahdus kun lukko lukittuu. Käännä kantoreppua siten että lantiovyön solki tulee selkäpuolelle.
- Aseta lapsi reppuun kasvot sinuun päin. (43)
- Nosta kantorepun kangas lapsen selän yli. (44)
- Vedä olkavyöt olkapäiden yli ja kiinnitä rinnan yli tuleva hihna selän puolella. (45)
- Pujota oikea käsi oikean olkahihnan alle ja nosta kätesi sen yli. (46, 47)
- Pujota vasen kyynärpää vasemman olkahihnan alle ja vedä käsi sen alta. (48, 49)
- Varovasti kierrä lapsi vartalon ympäri selän puolelle koko ajan tukien lasta toisella kädellä. (50, 51, 52)
- Nosta olkavyöt olkapäiden yli kummallakin puolella. Tarkista, että vyöt eivät ole kierteellä. (53, 54)
- Siirrä rinnan yli tuleva hihna siten että se on mukavalla korkeudella ja kiristä se. (55, 56)
- Kiristä olkavyöt. (57)

- Nostaaksesi lapsen pois kantorepusta tee toimenpiteet käänteisessä järjestyksessä. Muista aina tukea lasta toisella kädellä.

Hoito-ohjeet

- Hienopesu
- Ei valkaisua
- Ei rumpukuivausta
- Ei silitystä
- Ei kuivapesua
- Laakakuivatus
- Pestävä samanväristen kanssa.
- Ennen pesua avaa kaikki soljet ja sulje kaikki vetoketjut. (58, 59)
- Poista lantiovyön ilmatyyny ennen pesua. (60-67)
- BeSafe suosittelee pesupussin käyttöä.

Ilmatyynyn poistaminen

1. Avaa lantiovyön sisäpinnassa oleva vetoketju. (60)
2. Avaa ilmatyynyn venttiili. (61)
3. Poista ilmatyyny lantiovyöstä. (61)
4. Paina venttiili kankaan läpiviennin läpi. (62)
5. Poista ilmatyyny paikoiltaan. (63)

Ilmatyynyn takaisinasennus

1. Aseta ilmatyyny paikoilleen lantiovyön taskuun. (64)
2. Pujota ilmatyynyn venttiili kankaan läpiviennistä. (65)
3. Sulje venttiili. (66)
4. Sulje vetoketju. (67)

! HUOMIO

- Tasapainosi saattaa vaarantua oman tai lapsen liikkeen takia.
- Ole varovainen, kun kumarrut tai kyykistyt eteenpäin tai sivusuuntaan.
- Älä käytä kantoreppua urheilun aikana.
- Valvo jatkuvasti käyttäessäsi kantoreppua, että lapsen suu ja nenä ovat esteettömät eikä lapsen hengitys vaikeudu.
- Mikäli lapsi on hyvin pieni tai hänellä on jokin sairaus, konsultoi kantorepun käytöstä omaa lastenlääkäriäsi.
- Varo, ettei lapsi pääse putoamaan repusta kun hän kasvaa ja muuttuu aktiivisemmaksi.
- Ota huomioon katoreppua käyttäessäsi kodin ja ympäristön vaarat, kuten kuumat lämmönlähteet tai kuumen juoman läikkyminen.
- Lopeta katorepun käyttö heti jos jokin sen osa puuttuu tai on vahingoittunut.
- Tarkista aina kantoreppua käytettäessä, ettei lapselle tule liian kuuma.
- Tarkista aina kantoreppua käytettäessä, ettei lapselle tule liian kylmä.
- Lue nämä ohjeet huolellisesti ennen kuin otat tuotteen käyttöön.
- Säilytä ohjeet tulevaa käyttöä varten.
- Tarkista ennen jokaista käyttöä, että kaikki hihnat, nepparit ja säädöt ovat kunnossa.
- Tarkista ennen jokaista käyttöä, että kaikki saumat, kankaat ja hihnat ovat kunnossa.
- Varmista jokaisella käyttökerralla, että lapsi asianmukaisesti ja oikein aseteltu kantoreppuun.
- Keskoset, vastasyntyneet joilla hengitysvaikeuksia ja alle 4 kuukautta vanhat lapset ovat suurimmassa riskissä tukehtua.
- Älä koskaan käytä kantoreppua kun tasapaino tai liikuntakyky on rajoittunut liikunnan, päihteiden tai sairauden vuoksi.
- Älä koskaan käytä kantoreppua sellaisten aktiviteettien yhteydessä, kuten siivous ja ruoanlaitto, jossa lapsi voi altistua kemikaaleille tai kuumille nesteille.
- Älä koskaan käytä kantolaitetta kun ajat autoa tai olet liikkuvan moottoriajoneuvon kyydissä.
- Säilytä kantoreppu lasten ulottumattomissa kun se ei ole käytössä.
- Käytä istuina vain yhdelle lapselle.

! PUTOAMISVAARA

- VAROITUS: Välttyäksesi mahdollisista varatilanteilta varmista aina, että lapsi kunnolla kiinnitettynä.
- Lapsi voi pudota liian suuresta jalka-aukosta tai kantorepusta.
- Säädä kantorepun jalka-aukot lapsen jaloille sopiviksi.
- Tarkista aina ennen käyttöä, että kaikki kiinnikkeet ovat kunnolla lukittuneet.
- Ole erityisen varoainen kun kävelet tai nojaat.
- Älä koskaan taivuta selällä; Taivuta polvien varaan.

! TUKEHTUMISVAARA

- HUOMIO: Varmista, että lapsen leuka ei lepää hänen rintaa vasten ja hengitysiet ovat vapaat.
- Alle 4 kuukautta vanhat lapset voivat tukehtua kantoreppuun mikäli heidän kasvot painetaan tiukasti kantajan vartaloa vasten.
- Älä koskaan kiristä lasta liian tiukasti omaa vartaloa vasten.
- Jätä hiukan tilaa pään liikkumiselle.
- Pidä lapsen kasvot kaiken aikaa vapaana.
- Lasta tulee kuljettaa selkä menosuuntaan kunnes hän osaa kannatella päätään itse ilman tukea.

Takuu

- Mikäli tuotteessa ilmenee 24 kk sisällä ostopäivästä materiaali- tai valmistusvirhe, ole yhteydessä myyjäliikkeeseen.
- Takuu on voimassa vain, kun tuotetta käytetään asianmukaisesti ja huolellisesti. Ota yhteyttä jälleenmyyjäsi, hän päättää palautetaanko tuote valmistajalle korjausta varten. Tuotetta ei vaihdeta uuteen eikä rahoja palauteta. Tehdyt korjaukset eivät pidennä takuuaikaa.
- Takuu ei ole voimassa: mikäli kuitti ei ole tallella, mikäli virheet johtuvat vääränlaisesta käytöstä, mikäli virheet johtuvat laiminlyönnistä, väärinkäytöstä tai huolimattomuudesta.
- Takuu kattaa valmistus- ja materiaali- virheet. Takuu ei kata normaalia kulumista, kankiden haalistumista tai tuotteen vahingoittumista vääränlaisen käytön johdosta.
- Muiden kuin takuunalaisten virheiden korjaamisesta peritään korjaushinnaston mukainen korvaus

! WICHTIG! BITTE SORGFÄLTIG LESEN UND FÜR SPÄTERES NACHLESEN UNBEDINGT AUFBEWAHREN.

Herzlichen Glückwunsch zu Ihrem neuen Familienmitglied!

Vielen Dank, dass Sie sich für BeSafe Haven entschieden haben. Dieses Produkt wurde mit großer Sorgfalt und in enger Zusammenarbeit mit Trage-Experten entwickelt, um Ihnen und Ihrem Baby freudige und sichere Erlebnisse zu ermöglichen. Es ist wichtig, dass Sie diese Bedienungsanleitung VOR der Anwendung des Produktes lesen. Eine Fehlanwendung könnte für Ihr Kind gefährlich sein.

Bestandteile der Babytrage

• Schultergurt (2x)	(1a)	• Hüftgurt	(1l)
• Schultergurtschnalle	(1b)	• Hüftgurtschnalle	(1m)
• Gurtschlaufe	(1c)	• Stautasche	(1n)
• Brustgurt	(1d)	• Luftventil	(1o)
• Brustgurtschnalle	(1e)	• Luftkissen	(1p)
• Oberer Druckknopf des Sonnenschutzes	(1f)	• Unterer Druckknopf des Sonnenschutzes	(1q)
• Kopfstützenknopf	(1g)	• Sonnenschutz	(1r)
• Kopfstütze	(1h)	• Schultergurt-Verengungsknopf und Knopfloch	(1s)
• Kopfstützen-Reißverschluss	(1i)	• Sonnenschutz-Anpassungsknopf	(1t)
• Schultergurtschnallenknopf	(1j)	• Komfort-Polster	(1u)
• Beinstützen-Reißverschluss	(1k)		

Nutzung der Babytrage

- Diese Babytrage ist für die Nutzung mit einem Kind ab einem Alter von 4 Wochen bis zum Maximalgewicht von 15 kg vorgesehen.
- Frontrageweise mit Blick nach innen: ab 4 Wochen bis ca. 3 Jahre. (2)
- Frontrageweise in Blickrichtung: ab 5 Monate bis ca. 3 Jahre. (3) Nutzen Sie die Babytrage nicht in Frontrageweise in Blickrichtung bevor Ihr Baby den Kopf selbstständig aufrecht halten kann. Halten Sie bei dieser Trageweise stets Kontakt mit Ihrem Kind und kontrollieren Sie, dass keine Reizüberflutung stattfindet.
- Rückentrageweise: ab 9 Monate bis ca. 3 Jahre. (4)

Sicheres Tragen

Um ein sicheres Trageerlebnis genießen zu können, sollten Sie Ihre Aufmerksamkeit stets auf Ihr Baby richten und die folgenden Punkte kontrollieren:

Gespannt

- Spannen Sie die Gurte der Babytrage so, dass die Trage bequem eng sitzt und Bauch und Brust Ihres Baby nah an Ihrem Körper sind. (5)
- Locker sitzende Gurte oder Stoff kann zum Zusammensacken Ihres Babys führen, wodurch Atemschwierigkeiten entstehen können.

Stets in Sicht & mit offenen Atemwegen

- Es sollte Ihnen stets möglich sein, das Gesicht Ihres Babys durch einen kurzen Blick nach unten sehen zu können. (6)
- Gehen Sie sicher, dass der Stoff Ihrer Babytrage nicht im Weg des Kopfes und Gesichtes ist. (6)
- Achten Sie darauf, dass das Kinn Ihres Babys niemals auf seine/ihre Brust gedrückt ist, da dies zu Atemschwierigkeiten führen kann. Stellen Sie sicher, dass jederzeit mindestens ein Finger zwischen Kinn und Brust passt. (6)

Nah genug zum Küssen

- Platzieren Sie Ihr Baby so hoch auf Ihrer Brust, wie es für Sie komfortabel ist.
- Wenn Sie Ihren Kopf runterbeugen, sollten Sie stets den Kopf Ihres Babys küssen können. (7)

Gestützter Rücken

- Der Rücken Ihres Babys sollte in seiner natürlichen Form gestützt werden. (8)
- So kontrollieren Sie, ob der Rücken Ihres Babys richtig gestützt ist: legen Sie eine Hand auf den Rücken Ihres Babys und drücken Sie sanft. Wenn sich Ihr Baby nicht streckt oder näher an Sie ran bewegt, ist der Rücken richtig gestützt.

Gesunde Hüftposition

- Für eine gesunde Hüftentwicklung ist es wichtig, dass die Hüfte und Oberschenkel Ihres Babys bis zu den Knien gestützt sind. Bei der so genannten Anhock-Spreizhaltung bilden die Beine eine "M"-Form und die Knie sind höher als der Po. (9)

Wie Sie den Hüftgurt anlegen, straffen und öffnen

1. Legen Sie sich den Hüftgurt um Ihre Hüften, wobei die Innenseite des Hüftgurtes zu Ihnen gewandt ist.
2. Schließen Sie die Hüftgurtschnalle vor Ihnen. Sie ist sicher geschlossen, wenn Sie ein "Klick" hören. (10)
3. Straffen Sie den Hüftgurt, indem Sie an beiden Bändern ziehen.
4. Drehen Sie den Hüftgurt um Sie herum, bis die Hüftgurtschnalle hinter Ihnen ist. (11)
5. Wenn nötig, straffen Sie den Gurt noch einmal, bis er sicher sitzt. (12)
6. Um die Hüftgurtschnalle zu öffnen, müssen alle drei Knöpfe zeitgleich gedrückt werden. (13)

Wie Sie die Schultergurtschnallen verwenden

1. Um die Schultergurtschnalle zu schließen, schieben Sie den oberen Teil seitlich auf den unteren Teil. (14)
 2. Um die Schultergurte zu straffen, ziehen Sie die Bänder weg von der Schultergurtschnalle. (15)
 3. Um die Schultergurte zu lockern, drücken Sie den Knopf auf der Schultergurtschnalle. (16)
 4. Um die Schultergurtschnalle zu öffnen, drücken Sie den Knopf auf der unteren Seitenfläche der Schnalle und schieben Sie den oberen Teil der Schnalle nach vorne. (17)
- Tipp! Bringen Sie die Komfort-Polster für zusätzlichen Komfort um die Bänder an. (18)

Frontrageweise mit Blick nach innen mit gekreuzten (X) Schultergurten, > 4 Wochen

- Tipp! Üben Sie die nachfolgenden Schritte mit einer Puppe oder einem Teddybär, bis Sie sich sicher fühlen.
1. Bei der Frontrageweise mit Blick nach innen wird das Luftkissen nicht verwendet. Überprüfen Sie daher vorher, dass das Luftkissen leer ist.
 2. Legen Sie sich den Hüftgurt um Ihre Hüften. Schließen Sie die Hüftgurtschnalle vor Ihnen. Sie ist sicher geschlossen, wenn Sie ein "Klick" hören. Drehen Sie den Hüftgurt um Sie herum, bis die Hüftgurtschnalle hinter Ihnen ist. Straffen Sie den Gurt, bis er sicher sitzt.
 3. Positionieren Sie Ihr Baby zu Ihnen gewandt. (19)
 4. Legen Sie den Hauptteil der Babytrage um den Rücken Ihres Babys. (20)
 5. Nehmen Sie den rechten Schultergurt über Ihre Schulter, kreuzen Sie ihn über Ihren Rücken und verbinden Sie ihn mit der linken Schultergurtschnalle. (21)
 6. Folgen Sie den gleichen Schritten spiegelverkehrt für den linken Schultergurt. (22)
 7. Beide Schnallen sind sicher geschlossen, wenn Sie jeweils ein "Klick" hören.
 8. Straffen Sie die Schultergurte. (23)
 9. Überprüfen und korrigieren Sie die Haltung Ihres Babys mit dem so genannten "Hüft-Anhocken": positionieren Sie Ihre Hände in der Babytrage im unteren Rückenbereich Ihres Babys. Bewegen Sie Ihre Hände nach unten und zu Ihnen und drehen Sie dabei den Po Ihres Babys so, dass der Schritt zu Ihnen angewinkelt ist und die Knie nach oben kommen. Die Wirbelsäule Ihres Babys sollte so eine natürliche "C"-Kurve haben. (24)
- Tipp! Für kleine Babys können Sie die Beinstützen-Reißverschlüsse leicht öffnen, sodass die Beine von Knie bis Knie gestützt sind. (25)
 - Tipp! Nutzen Sie den Sonnenschutz auch als Schutz vor Reizeinflüssen, sodass Ihr Baby einfacher zur Ruhe kommen und einschlafen kann. (26)
 - Folgen Sie den Schritten in umgekehrter Reihenfolge, um Ihr Baby aus der Babytrage zu nehmen. Halten Sie Ihr Baby dabei jederzeit mit einer Hand.

Fronttrageweise in Blickrichtung mit gekreuzten (X) Schultergurten, > 5 Monate

- Tipp! Üben Sie die nachfolgenden Schritte mit einer Puppe oder einem Teddybär, bis Sie sich sicher fühlen.
1. Öffnen Sie beide Beinstützen-Reißverschlüsse und den Kopfstützen-Reißverschluss. (27, 28)
 2. Falten Sie die Kopfstütze nach unten und befestigen Sie diese mit beiden Kopfstützenknöpfen. (29)
 3. Für die Fronttrageweise in Blickrichtung wird das Luftkissen genutzt, blasen Sie dieses also auf.
 4. Öffnen Sie den Verschluss des Luftventils. Blasen Sie das Luftkissen auf, indem Sie mit Ihrem Mund Luft in das Ventil pusten. Achten Sie dabei darauf, dass die Rückseite des Ventils nicht im Kontakt mit der Rückseite des Luftkissens ist, damit der Luftstrom nicht behindert wird. Schließen Sie den Verschluss des Ventils. (30, 31)
 5. Falten Sie die Schultergurte in der Breite und schließen Sie die Schultergurt-Verengungsknöpfe, um Ihrem Baby zusätzlichen Platz für den Kopf zu gewähren. (32)
 6. Legen Sie sich den Hüftgurt um Ihre Hüften. Schließen Sie die Hüftgurtschnalle vor Ihnen. Sie ist sicher geschlossen, wenn Sie ein "Klick" hören. Drehen Sie den Hüftgurt um Sie herum, bis die Hüftgurtschnalle hinter Ihnen ist. Straffen Sie den Gurt, bis er sicher sitzt.
 7. Positionieren Sie Ihr Baby von Ihnen weg gewandt. (33)
 8. Legen Sie den Hauptteil der Babytrage über den Bauch Ihres Babys. (34)
 9. Nehmen Sie den rechten Schultergurt über Ihre Schulter, kreuzen Sie ihn über Ihren Rücken und verbinden Sie ihn mit der linken Schultergurtschnalle. (35)
 10. Folgen Sie den gleichen Schritten spiegelverkehrt für den linken Schultergurt. (36)
 11. Beide Schnallen sind sicher geschlossen, wenn Sie jeweils ein "Klick" hören.
 12. Straffen Sie die Schultergurte. (37)
 13. Überprüfen und korrigieren Sie die Haltung Ihres Babys mit dem so genannten "Hüft-Anhocken": positionieren Sie Ihre Hände in der Babytrage im unteren Rückenbereich Ihres Babys. Bewegen Sie Ihre Hände nach unten und von Ihnen weg und drehen Sie dabei den Po Ihres Babys so, dass der Schritt von Ihnen weg angewinkelt ist und die Knie nach oben kommen. Die Wirbelsäule Ihres Babys sollte so eine natürliche "C"-Kurve haben. (38)
- För att ta ut barnet ur bärselen, utför alla moment i omvänd ordning. Håll alltid en hand på barnet.

Rückentrageweise mit parallelen (H) Schultergurten, > 9 Monate

- Tipp! Üben Sie die nachfolgenden Schritte mit einer Puppe oder einem Teddybär, bis Sie sich sicher fühlen.
1. Schließen Sie beide Beinstützen-Reißverschlüsse und den Kopfstützen-Reißverschluss. (39)
 2. Für die Rückentrageweise wird das Luftkissen genutzt, blasen Sie dieses also auf.
 3. Öffnen Sie den Verschluss des Luftventils. Blasen Sie das Luftkissen auf, indem Sie mit Ihrem Mund Luft in das Ventil pusten. Achten Sie dabei darauf, dass die Rückseite des Ventils nicht im Kontakt mit der Rückseite des Luftkissens ist, damit der Luftstrom nicht behindert wird. Schließen Sie den Verschluss des Ventils. (40)
 4. Falten Sie die Schultergurte in der Breite und schließen Sie die Schultergurt-Verengungsknöpfe, um Ihrem Baby zusätzlichen Platz für den Kopf zu gewähren. (41)
 5. Schließen Sie die Schultergurtschnallen ohne die Schultergurte zu kreuzen. Straffen Sie die Schultergurte noch nicht. (42)
 6. Legen Sie sich den Hüftgurt um Ihre Hüften. Schließen Sie die Hüftgurtschnalle vor Ihnen. Sie ist sicher geschlossen, wenn Sie ein "Klick" hören. Drehen Sie den Hüftgurt um Sie herum, bis die Hüftgurtschnalle hinter Ihnen ist. (43)
 7. Positionieren Sie Ihr Baby zu Ihnen gewandt. (43)
 8. Legen Sie den Hauptteil der Babytrage um den Rücken Ihres Babys. (44)
 9. Legen Sie die Schultergurte über Ihre Schultern und schließen Sie den Brustgurt auf Ihrem Rücken. (45)
 10. Schieben Sie Ihre rechte Hand unter dem rechten Schultergurt durch und nach oben heraus. (46, 47)
 11. Bringen Sie Ihren linken Ellenbogen unter den linken Schultergurt und schieben Sie Ihren Arm nach draußen. (48, 49)
 12. Drehen Sie Ihr Kind vorsichtig um Sie herum; halten Sie Ihr Kind dabei jederzeit mit einem Arm. (50, 51, 52)
 13. Bringen Sie die Schultergurte auf beiden Seiten über Ihre Schultern und vergewissern Sie sich, dass die Schultergurte nicht verdreht sind. (53, 54)
 14. Bringen Sie den Brustgurt in eine bequeme Position, indem Sie ihn nach oben oder unten schieben. Straffen Sie den Brustgurt. (55, 56)
 15. Straffen Sie die Schultergurte und den Hüftgurt. (57)
- Folgen Sie den Schritten in umgekehrter Reihenfolge, um Ihr Baby aus der Babytrage zu nehmen. Halten Sie Ihr Baby dabei jederzeit mit einer Hand.

Waschanleitung

- Schonwäsche
- Nicht bleichen
- Nicht im Trockner trocknen
- Nicht bügeln
- Nicht chemisch reinigen
- Liegend trocknen
- Mit ähnlichen Farben waschen
- Öffnen Sie vor dem Waschen alle Reißverschlüsse, Schnallen und Knöpfe. (58, 59)
- Entfernen Sie vor dem Waschen das Luftkissen. (60 -67)
- BeSafe empfiehlt die Verwendung eines Wäschesacks

Wie Sie das Luftkissen herausnehmen

1. Öffnen Sie den Reißverschluss auf der Innenseite des Hüftgurtes. (60)
2. Öffnen Sie den Verschluss des Luftventils. (61)
3. Nehmen Sie das Luftkissen aus dem Hüftgurt heraus. (61)
4. Drücken Sie das Luftventil durch die Öffnung im Stoff. (62)
5. Entnehmen Sie das Luftkissen vollständig. (63)

Wie Sie das Luftkissen einsetzen

1. Führen Sie das Luftkissen in seine Tasche im Hüftgurt. (64)
2. Drücken Sie das Luftventil durch die Öffnung im Stoff. (65)
3. Schließen Sie den Verschluss des Luftventils. (66)
4. Schließen Sie den Reißverschluss. (67)

! WARNUNG

- Ihr Gleichgewicht kann durch Ihre Bewegung und die Ihres Kindes beeinträchtigt werden.
- Seien Sie vorsichtig beim nach vorne oder seitwärts Beugen oder Lehnen.
- Diese Trage ist nicht zur Anwendung bei sportlichen Aktivitäten geeignet.
- Überwachen Sie Ihr Kind jederzeit und vergewissern Sie sich, dass Mund und Nase bei der Nutzung der Trage unbehindert sind.
- Wenden Sie sich bei Fällen von Babys mit geringem Geburtsgewicht und Kindern mit Erkrankungen an Gesundheitsexperten, bevor Sie das Produkt verwenden.
- Gehen Sie sicher, dass das Kind nicht herausfallen kann, wenn es aktiver wird.
- Seien Sie sich Gefahren in häuslicher Umgebung bewusst, bspw. Wärmequellen oder das Verschütten von Heißgetränken.
- Verwenden Sie die Trage nicht mehr, wenn Teile fehlen oder beschädigt sind.
- Überprüfen Sie stets, dass das Kind bei der Verwendung der Trage nicht überhitzt.
- Überprüfen Sie stets, dass dem Kind bei der Verwendung der Trage nicht zu kalt wird.
- Lesen Sie alle Anweisungen, bevor Sie die Trage zusammensetzen und verwenden.
- Bewahren Sie die Anleitung für zukünftige Anwendungen auf.
- Vergewissern Sie sich vor jeder Anwendung, dass alle Schnallen, Knöpfe, Gurte und Anpassungen abgesichert sind.
- Untersuchen Sie das Produkt vor jeder Anwendung auf gerissene Nähte, zerschlissene Gurte/ Bänder, beschädigten Stoff und schadhafte Verschlüsse.
- Stellen Sie eine korrekte Positionierung des Kindes inklusive Beinpositionierung sicher.
- Frühgeborene, Babys mit Atemwegserkrankungen und Babys unter 4 Monaten sind am meisten von Ersticken gefährdet.
- Nutzen Sie niemals eine Trage, wenn Ihre Balance oder Beweglichkeit auf Grund von körperlicher Anstrengung, Benommenheit oder Erkrankung eingeschränkt ist.
- Nutzen Sie niemals eine Trage während Sie Tätigkeiten wie Kochen oder Reinigen nachgehen, welche Wärmequellen oder Chemikalien involvieren.
- Nutzen Sie niemals eine Trage während Sie ein Fahrzeug fahren oder Mitfahrer sind.
- Halten Sie diese Trage von Kindern fern, wenn sie nicht in Nutzung ist.
- Nutzen Sie das Produkt nur für ein Kind.

! STURZGEFAHR

- ACHTUNG: Stellen Sie stets sicher, dass Ihr Kind gesichert in der Trage/dem Tragetuch sitzt, um Gefahren durch Herausfallen zu vermeiden.
- Babys können aus einer Trage oder durch weite Beinöffnungen herausfallen.
- Passen Sie die Beinöffnungen so an, dass sie den Beinen Ihres Babys genau passen.
- Vergewissern Sie sich vor jeder Anwendung, dass alle Verschlüsse gesichert sind.
- Seien Sie besonders beim Gehen oder zur Seite oder nach Vorne Lehen vorsichtig.
- Beugen Sie sich niemals an der Hüfte, sondern stets an den Knien.

! ERSTICKUNGSGEFAHR

- WARNUNG: Gehen Sie sicher, dass das Kinn Ihres Kindes nicht auf der Brust aufliegt, da dies die Atmung beeinträchtigen kann, was zur Erstickung führen könnte.
- Babys unter 4 Monaten können in diesem Produkt ersticken, wenn sein/ihr Gesicht fest gegen Ihren Körper gepresst wird.
- Straffen Sie Ihr Baby nicht zu eng an Ihren Körper.
- Lassen Sie Bewegungsfreiraum für den Kopf.
- Halten Sie das Gesicht Ihres Babys jederzeit von Behinderungen frei.
- Ihr Kind muss mit Blick nach innen getragen werden, bis er/sie seinen/ihren Kopf selbstständig aufrecht halten kann.

Garantie

- Sollte dieses Produkt innerhalb von 24 Monaten nach dem Kauf aufgrund von Material- oder Herstellungsfehlern nicht mehr funktionieren, wenden Sie sich bitte an Ihren BeSafe Händler.
- Diese Garantie ist nur gültig, wenn das Produkt vorschriftsmäßig und sorgsam behandelt wird. Bitte wenden Sie sich an Ihren BeSafe Händler - er kann Ihnen Ratschläge geben, ob Ihr Produkt zur Reparatur geschickt werden sollte. Es besteht kein Anspruch auf Austausch oder Rückgabe. Die Garantiefrist wird durch Reparaturen nicht verlängert.
- Die Garantie verfällt: wenn kein Kassenbeleg oder Rechnung vorgelegt werden kann, wenn der Fehler durch unsachgemäße oder falsche Handhabung verursacht wurde und/oder wenn der Fehler auf Missbrauch oder Fahrlässigkeit zurückzuführen ist.
- Die Garantie besteht nicht bei Fällen von Verschleißerscheinungen oder Farbverblässungen durch normalen Gebrauch, Schmutz, Beschädigung durch unsachgemäße Verwendung, oder anderen Mängeln, die nicht auf Herstellungs- oder Materialfehler zurückzuführen sind.
- In Fällen von regulären Verschleißerscheinungen können Ersatzteile zu einem angemessenen Preis gekauft werden.

! BELANGRIJK! LEES DEZE HANDLEIDING ZORGVULDIG EN BEWAAR HEM VOOR LATER GEBRUIK.

Gefeliciteerd met de geboorte van uw nieuwe baby!

Bedankt dat u voor BeSafe Haven heeft gekozen. Dit product hebben we met de grootst mogelijke zorg en in nauwe samenwerking met draagexperts ontwikkeld voor plezierig en veilig gebruik door u en uw kind. Het is belangrijk dat u deze gebruiksaanwijzing leest VOORDAT u het product in gebruik neemt. Onjuist gebruik kan uw kind in gevaar brengen.

Onderdelen van de draagzak

• Schouderband (2x)	(1a)	• Heupband	(1l)
• Schouderband gesp	(1b)	• Heupband gesp	(1m)
• Elastiek	(1c)	• Opbergvak	(1n)
• Borstriem	(1d)	• Ventiel	(1o)
• Borstsluiting	(1e)	• Opblaasbaar kussen	(1p)
• Bovenste drukknop voor zonnedoek	(1f)	• Onderste drukknop voor zonnedoek	(1q)
• Drukknoppen voor hoofdsteun	(1g)	• Zonnedoek	(1r)
• Hoofdsteun	(1h)	• Schouderband versmaller en knoopsgat	(1s)
• Rits van hoofdsteun	(1i)	• Zonnedoek verstelling	(1t)
• Tegendeel voor schouderband gesp	(1j)	• Comfortkussen	(1u)
• Beensteun rits	(1k)		

Gebruik van de draagzak

- Deze drager is bedoeld voor gebruik met 1 kind van minimaal 4 weken oud tot een maximum van 15 kg.
- Buikzijdig gebruik met het kind naar u toe gericht: 4 weken tot ca. 3 jaar. (2)
- Buikzijdig gebruik met het kind naar voren gericht: 5 maanden tot ca. 3 jaar. (3) Plaats uw kind pas op deze manier als het hoofd zelfstandig rechtop gehouden kan worden. Beoordeel uw kind niet te veel prikkels krijgt door deze manier van dragen.
- Rugzijdig gebruik: 9 maanden tot ongeveer 3 jaar. (4)

Veilig dragen van de baby

Voor veilig dragen van de baby is het belangrijk dat u op uw kind blijft letten en de volgende punten in acht neemt:

Strak

- De draagzak moet comfortabel strak aansluiten, zodat de buik en borst van de baby dicht bij je lichaam zijn. (5)
- Ruimzittende stof of banden kunnen zorgen dat de baby inzakt, waardoor hij moeilijk kan ademhalen.

Zichtbaar en open luchtwegen

- Wanneer u naar beneden kijkt moet u het gezicht van de baby kunnen zien. (6)
- Zorg dat de stof van de draagzak het hoofd en gezicht van de baby niet afdekt. (6)
- Voorkom dat de kin van de baby op zijn borst wordt gedrukt, zo maakt u ademhaling makkelijk. Zorg dat u altijd een vinger tussen zijn kin en borst kan plaatsen. (6)

Dichtbij genoeg voor kussen

- De baby moet zo hoog op uw borst geplaatst worden als comfortabel is voor beiden.
- Bij voorover knikken van uw hoofd moet het mogelijk zijn de baby op het voorhoofd of bovenop zijn hoofd te kussen. (7)

Rugondersteuning

- De rug van de baby moet in zijn natuurlijke positie ondersteund worden. (8)
- Controleer of de rug van de baby goed ondersteund is door zacht met een hand op zijn rug te drukken. De baby moet niet strekken of dichterbij komen.

Gezonde heuppositie

- Voor bevordering van goede heupontwikkeling is goede ondersteuning van heup en dijen belangrijk. De benen van de baby moeten een 'M'-vorm hebben, waarbij knieën hoger liggen dan de billen. (9)

Gebruik van de heupband

1. Plaats de heupband op je heupen met de binnenzijde naar je toe gericht.
2. Sluit de heupband met de sluiting aan je voorzijde. Bij een hoorbare klik is de band goed gesloten. (10)
3. Trek de band strak door aan beide spanriemen te trekken.
4. Draai de heupband tot de sluiting midden op de rug zit. (11)
5. Span nogmaals indien nodig om de heupband goed strak te laten zitten. (12)
6. Druk alledrie de knoppen van de sluiting gelijktijdig in om deze te ongrendelen. (13)

Gebruik van de gespen van de schouderband

1. Schuif de gesp zijwaarts over het tegendeel om de verbinding te maken. (14)
 2. Trek de spanriem weg van de gesp om de schouderband strakker te spannen. (15)
 3. Druk op de grote knop op de bovenzijde van de gesp om de schouderband losser te spannen. (16)
 4. Druk op de kleinere knop aan de onderzijde van de gesp en beweeg de gesp voorwaarts om de verbinding te verbreken. (17)
- Tip! Plaats het extra comfort kussen rondom de riemen voor meer comfort. (18)

Buikzijdig naar elkaar toegericht dragen, gekruiste (X) banden, > 4 weken

- Tip! Oefen de volgende stappen met een pop of speelgoedbeer tot je je er vertrouwt mee voelt.

1. Deze draagpositie maakt geen gebruik van het opblaasbare kussen, laat deze daarom onopgeblazen.
2. Plaats de heupband op je heupen met de binnenzijde naar je toe gericht. Sluit de heupband met de sluiting aan je voorzijde, bij een hoorbare klik is de band goed gesloten. Draai de heupband tot de sluiting midden op de rug zit. Trek de band strak door aan beide spanriemen te trekken.
3. Plaats de baby voor je. (19)
4. Trek het losse deel van de draagzak omhoog over de rug van de baby. (20)
5. Pak de rechter schouderband en verbindt deze kruislings achter je rug met het linker tegendeel. (21)
6. Doe het tegenovergestelde met de linker schouderband. (22)
7. De gespen zijn gesloten als je een klik hoort.
8. Span de schouderbanden. (23)
9. Controleer en corrigeer de positie van de baby met een bekkenkanteling: plaats je handen binnen de draagzak laag op de rug van de baby. Beweeg je handen tegelijkertijd naar beneden en naar je toe en draai het bekken zodat de billen dichterbij komen en de knieën omhoog gaan. De ruggengraat moet een natuurlijke "C" curve hebben. (24)

- Tip! Voor kleine kinderen kan je de rits van de beensteun deels openen om de benen vanaf de knie te steunen. Het onderbeen moet vrij zijn. (25)
- Tip! Gebruik het zonnedoek als afscherming tegen visuele prikkels. Hiermee blijft de baby rustiger en valt makkelijker in slaap. (26)
- Volg de stappen in omgekeerde volgorde om de baby uit de draagzak te nemen. Gebruik daarbij een hand om de baby te ondersteunen.

Buikzijdig van elkaar gericht dragen met gekruiste (X) banden, > 5 maanden

- Tip! Oefen de volgende stappen met een pop of speelgoedbeer tot je je er vertrouwt mee voelt.
1. Open de ritsen van de beensteunen en hoofdsteun. (27, 28)
 2. Vouw de hoofdsteun naar beneden en klik aan linker- en rechterzijde de drukknoppen voor de hoofdsteun op elkaar. (29)
 3. Deze draagpositie maakt gebruik van het opblaasbare kussen, deze moet daarom gevuld worden.
 4. Open hiervoor de dop op het ventiel en blaas met de mond door het ventiel. Zorg dat de lucht goed in het kussen kan stromen. Stop als niet meer geblazen kan worden en sluit de dop. (30, 31)
 5. Plaats aan linker en rechterzijde de knoop door het knoopsgat om extra ruimte voor het hoofd van de baby te maken. (32)
 6. Plaats de heupband op je heupen met de binnenzijde naar je toe gericht. Sluit de heupband met de sluiting aan je voorzijde, bij een hoorbare klik is de band goed gesloten. Draai de heupband tot de sluiting midden op de rug zit. Trek de band strak door aan beide spanriemen te trekken.
 7. Plaats de baby voor je met het gezicht van je afgekeerd. (33)
 8. Trek het losse deel van de draagzak omhoog over de buik van de baby. (34)
 9. Pak de rechter schouderband en verbindt deze kruislings achter je rug met het linker tegendeel. (35)
 10. Doe het tegenovergestelde met de linker schouderband. (36)
 11. De gespen zijn gesloten als je een klik hoort.
 12. Span de schouderbanden. (37)
 13. Controleer en corrigeer de positie van de baby met een bekkenkanteling: plaats je handen binnen de draagzak laag op de rug van de baby. Beweeg je handen tegelijkertijd naar beneden en van je af en draai het bekken zodat de billen van je af draaien komen en de knieën omhoog gaan. De ruggengraat moet een natuurlijke "C" curve hebben. (38)
- Volg de stappen in omgekeerde volgorde om de baby uit de draagzak te nemen. Gebruik daarbij een hand om de baby te ondersteunen.

Rugzijdig dragen met parallelle (H) banden, > 9 maanden

- Tip! Oefen de volgende stappen met een pop of speelgoedbeer tot je je er vertrouwt mee voelt.

1. Sluit de ritsen van de beensteunen en hoofdsteun. (39)
 2. Deze draagpositie maakt gebruik van het opblaasbare kussen, deze moet daarom gevuld worden.
 3. Open hiervoor de dop op het ventiel en blaas met de mond door het ventiel. Zorg dat de lucht goed in het kussen kan stromen. Stop als niet meer geblazen kan worden en sluit de dop. (40)
 4. Plaats aan linker en rechterzijde de knoop door het knoopsgat om extra ruimte voor het hoofd van de baby te maken. (41)
 5. Verbind de gesp van elke schouderband met het contradeel aan dezelfde zijde, dus zonder de schouderbanden te kruisen. Span de banden nog niet. (42)
 6. Plaats de heupband op je heupen met de binnenzijde naar je toe gericht. Sluit de heupband met de sluiting aan je voorzijde, bij een hoorbare klik is de band goed gesloten. Draai de heupband tot de sluiting midden op de rug zit. Trek de band strak door aan beide spanriemen te trekken. (43)
 7. Plaats de baby voor je met het gezicht naar je toe gericht. (43)
 8. Trek het losse deel van de draagzak omhoog over de rug van de baby. (44)
 9. Plaats de schouderbanden over je schouder en sluit de borstsluiting op je rug. (45)
 10. Steek je rechter hand onder de rechter schouderband en strek je arm. (46, 47)
 11. Steek je linker elleboog onder de linker schouderband en strek je arm. (48, 49)
 12. Draai het kind voorzichtig rond je lichaam. Ondersteun het kind tijdens de gehele beweging met een arm. (50, 51, 52)
 13. Schuif aan elke zijde de schouderband over je schouder. Zorg dat de banden niet gedraaid zijn. (53, 54)
 14. Schuif de borstriem naar een comfortabele positie. Span de borstriem. (55, 56)
 15. Span de schouderbanden. (57)
- Volg de stappen in omgekeerde volgorde om de baby uit de draagzak te nemen. Gebruik daarbij een hand om de baby te ondersteunen.

Wasvoorschriften

- Gebruik een wasprogramma voor kwetsbare stoffen.
- Niet bleken.
- Niet drogen.
- Niet strijken.
- Niet chemisch reinigen.
- Vlakliggend laten drogen.
- Was alleen met gelijkende kleuren.
- Sluit alle ritsen en open alle gespen voordat u gaat wassen. (58, 59)
- Verwijder het opblaasbare kussen voordat u gaat wassen. (60-67)
- BeSafe adviseert het gebruik van een waszak.

Verwijderen van het opblaasbare kussen

1. Open de rits aan de binnenzijde van de heupband. (60)
2. Open de dop van het ventiel. (61)
3. Neem het opblaasbare kussen uit de heupband. (61)
4. Druk het ventiel door de opening in de stof. (62)
5. Verwijder het kussen inclusief ventiel uit de heupband. (63)

Plaatsen van het opblaasbare kussen

1. Plaats het kussen in de holte in de heupband. (64)
2. Druk het ventiel door de opening in de stof. (65)
3. Sluit de dop van het ventiel. (66)
4. Sluit de rits. (67)

! WAARSCHUWING

- U kunt uw evenwicht verliezen door uw eigen bewegingen en die van het kind.
- Kijk uit als u zich bukt of voorover buigt.
- Gebruik de draagzak niet tijdens sportactiviteiten.
- Kijk bij gebruik van de draagzak voortdurend of de mond en neus van het kind niet afgedekt worden.
- Win advies in bij een medisch professional voordat de draagzak in gebruik wordt genomen als het kind prematuur is of een andere medische indicatie heeft.
- Zorg dat het kind niet uit de draagzak valt als het actiever wordt.
- Let op met gevaren in de huiselijke omgeving zoals warmtebronnen of morsen van hete vloeistoffen.
- Gebruik van de draagzak is niet toegestaan als onderdelen missen of beschadigd zijn.
- Houd in de gaten dat het kind niet te warm wordt in de draagzak.
- Houd in de gaten dat het kind niet te veel afkoelt in de draagzak.
- Lees alle gebruiksinstructies voor samenstellen en ingebruikname van de draagzak.
- Bewaar deze gebruiksinstructies voor raadpleging in de toekomst.
- Controleer voor elk gebruik of de knoppen, klemmen, gespen en banden naar behoren functioneren.
- Controleer voor elk gebruik op gescheurde naden, banden en beschadigde gespen. Gebruik de carrier niet bij defecten.
- Zorg voor juiste plaatsing van het kind en de benen in de draagzak.
- Premature kinderen, kinderen met ademhalingsproblemen en kinderen jonger dan 4 maanden lopen een groot risico op verstikking wanneer zij in de draagzak worden geplaatst.
- Gebruik de draagzak niet wanneer het evenwicht of de mobiliteit van de volwassene is aangetast vanwege inspanning, slaperigheid of medische aandoeningen.
- Gebruik de draagzak niet tijdens activiteiten waar hitte of chemicaliën bij betrokken zijn, zoals koken of schoonmaken.
- Gebruik de draagzak nooit in een auto of op een motorfiets.
- Houd de draagzak buiten bereik van kinderen als deze niet in gebruik is.
- Gebruik de draagzak alleen maar voor één kind.

! Valgevaar

- Waarschuwing: Zorg dat je kind goed gezekeerd is, om te voorkomen dat je kind zich verwond door uit de drager te vallen.
- Kinderen kunnen uit de draagzak vallen als de beensteun te ver wordt opengeritst.
- Kies de opening van beensteun zodanig dat de bovenbenen tot in de knie worden ondersteund.
- Controleer voor elk gebruik of alle bevestigingsdelen veilig vast zitten.
- Voorkom vallen tijdens leunen of lopen.
- Voorkom benkelling van het kind, buig bij gebruik van de draagzak altijd door de knieën met rechte rug.

! Verstikkingsgevaar

- WAARSCHUWING: Zorg dat de kin van het kind zijn borst niet raakt. Door verkleining van de luchtwegen kan verstikkingsgevaar optreden.
- Kinderen jonger dan 4 maanden kunnen stikken als hun gezicht zeer dicht tegen uw lichaam is gedrukt.
- Plaats het kind niet te strak tegen uw eigen lichaam.
- Geef het kind ruimte voor hoofdbewegingen.
- Het gezicht van het kind moet in alle gevallen vrij zijn van obstructies.
- Buikzijdig naar elkaar gericht dragen is nodig totdat het kind zelfstandig zijn hoofd overeind kan houden.

Garantie

- Indien materiaal- of productiefouten aan dit product zich voordoen binnen 24 maanden na aankoop moet u het product aanbieden bij de winkel van aankoop.
- De garantie is alleen geldig bij normaal zorgvuldig gebruik. Raadpleeg uw verkoper; hij of zij zal besluiten of het zijte naar de fabrikant voor reparatie wordt gestuurd. Vervanging of het terugstorten van het aankoopbedrag kunnen niet geëist worden. De garantie wordt niet verlengd door reparatie.
- De garantie vervalt; als er geen aankoopbon is, als fouten zijn veroorzaakt door oneigenlijk gebruik of nalatigheid.
- De garantie is niet geldig in het geval van normale slijtage, vuil, kleurvervaging door dagelijks gebruik en in geval van onjuist gebruik of fouten die niet veroorzaakt worden door fouten in productie of materiaalgebruik.
- Voor de aankoop van reserve onderdelen vanwege normale slijtage zullen kosten in rekening worden gebracht.

! IMPORTANT! À LIRE ATTENTIVEMENT ET À CONSERVER POUR RÉFÉRENCE ULTÉRIEURE.

Félicitations pour votre nouveau bébé!

Merci d'avoir choisi le BeSafe Haven. Nous avons développé ce produit avec le plus grand soin et en concertation étroite avec des experts en portage afin de vous garantir une expérience joyeuse et en toute sécurité pour vous et votre bébé. Il est important que vous lisiez ce manuel d'utilisation AVANT d'utiliser ce produit. Une utilisation incorrecte pourrait mettre votre enfant en danger.

Parties du porte-bébé

• Bretelle	(1a)	• Ceinture	(1l)
• Boucle de bretelle	(1b)	• Boucle de ceinture	(1m)
• Boucle de sangle	(1c)	• Poche de rangement	(1n)
• Sangle de poitrine	(1d)	• Valve d'air	(1o)
• Boucle de sangle de poitrine	(1e)	• Coussin d'air	(1p)
• Haut du pare soleil	(1f)	• Bas du pare soleil	(1q)
• Appui tête	(1g)	• Pare soleil	(1r)
• Support de tête	(1h)	• Bretelle avec bouton de réglage	(1s)
• Fermeture à glissière haute	(1i)	• Réglage du pare-soleil	(1t)
• Bouton de la boucle de harnais	(1j)	• Coussin de confort	(1u)
• Fermeture à glissière basse	(1k)		

Utilisation du porte-bébé

- Ce porte bébé est destiné à être utilisé par 1 enfant, à partir de l'âge de 4 semaines et jusqu'au poids de 15 kg.
- Portage avant vers l'intérieur: de 4 semaines à environ 3 ans. (2)
- Portage avant vers l'extérieur: de 5 mois à environ 3 ans. (3) N'utilisez pas le porte-bébé dans une position tournée vers l'extérieur jusqu'à ce qu'il puisse tenir sa tête droite. Surveillez toujours votre bébé pour la stimulation lorsque vous le portez vers l'extérieur.
- Portage arrière : 9 mois à environ 3 ans. (4)

Porter le bébé en toute sécurité

Pour que votre bébé soit en sécurité, gardez toujours votre attention sur lui et vérifiez les points suivants.

Serrer

- Le porte-bébé doit être bien ajusté, le ventre et la poitrine du bébé bien serrés contre le corps. (5)
- Un tissu ou des boucles lâches peuvent permettre à votre bébé de s'affaïsser, ce qui peut nuire à sa respiration.

Toujours en vue et voies respiratoires ouvertes

- Vous devriez pouvoir voir le visage de votre bébé en baissant les yeux. (6)
- Assurez-vous que le tissu de votre porte-bébé ne gêne pas leur tête et leur visage. (6)
- Votre bébé ne devrait pas être dans une position où son menton est poussé sur sa poitrine, car cela pourrait limiter sa respiration. Assurez-vous de pouvoir mettre au moins un doigt entre le menton et la poitrine. (6)

Etre assez proche pour pouvoir l'embrasser

- Votre bébé devrait être placé aussi haut que possible sur votre poitrine.
- Si vous penchez la tête en avant, vous devriez pouvoir embrasser leur front ou le haut de leur tête. (7)

Dos soutenu

- Le dos de votre bébé devrait être soutenu dans sa position naturelle. (8)
- Pour vérifier si le dos est bien soutenu: placez une main sur leur dos et appuyez doucement. Le bébé ne doit pas se dérouler ou se rapprocher de vous.

Position de la hanche

- Pour favoriser un développement sain de la hanche, il est important de soutenir les hanches et les cuisses de votre bébé jusqu'au genou. Les jambes du bébé doivent être en position «M» avec les genoux plus hauts que les fesses. (9)

Comment mettre, serrer et ouvrir la ceinture

1. Placez la ceinture autour de la taille, l'intérieur de la ceinture faisant face à vous.
2. Fermez la boucle de ceinture à l'avant. Il est verrouillé lorsque vous entendez un clic. (10)
3. Serrez en tirant sur les deux sangles.
4. Faites pivoter la ceinture jusqu'à ce que la boucle de la ceinture soit à l'arrière. (11)
5. Resserrer si nécessaire pour le rendre suffisamment serré. (12)
6. Pour ouvrir la boucle de ceinture, appuyez simultanément sur les trois boutons et relâchez-les. (13)

Comment utiliser les boucles de harnais

1. Pour fermer les boucles de harnais, faites glisser la partie supérieure du côté vers le bas. (14)
 2. Pour serrer les bretelles du harnais, écartez-les de la boucle. (15)
 3. Pour desserrer les bretelles du harnais, appuyez sur le bouton en haut de la boucle. (16)
 4. Pour déconnecter la boucle du harnais, appuyez sur le bouton situé en bas de la boucle et tirez la boucle vers l'avant. (17)
- A noter! Utilisez le coussin de confort supplémentaire autour des bretelles pour un confort accru. (18)

Portage avant enfant tourné vers l'intérieur, avec bretelles croisées (X), > 4 semaines

- A noter! Pratiquez les étapes suivantes avec une poupée ou un ours en peluche jusqu'à ce que vous vous sentiez confiant.

1. La position de portage avant tournée vers l'intérieur fonctionne sans le coussin d'air, laissez donc le coussin d'air vide dans cette position.
2. Placez la ceinture autour de votre taille. Connectez la boucle de ceinture à l'avant. Elle est verrouillée lorsque vous entendez un clic. Faites pivoter la ceinture jusqu'à ce que la boucle de la ceinture soit à l'arrière. Serrez la ceinture.
3. Placez votre bébé face à vous. (19)
4. Ajustez la partie principale du porte-bébé sur le dos de votre bébé. (20)
5. Prenez la bretelle droite, croisez-la derrière le dos et reliez-la à la boucle de la ceinture gauche. (21)
6. Faites l'inverse pour la bretelle gauche. (22)
7. Les deux boucles sont verrouillées lorsque vous entendez un clic.
8. Serrez les bretelles. (23)
9. Vérifiez et corrigez la posture du bébé à l'aide de la région pelvienne: placez vos mains à l'intérieur du porte-bébé, à plat sur le dos de votre bébé. Déplacez vos mains vers le bas et vers vous et faites pivoter le bas de votre bébé de sorte que son entrejambe soit incliné vers vous et que les genoux soient relevés. La colonne vertébrale du bébé devrait avoir une courbe en forme de «C» naturelle. (24)

- A noter! Pour les nourrissons de petite taille, vous pouvez ouvrir légèrement les fermetures à glissière de soutien des jambes pour assurer un soutien de genou à genou. (25)
- A noter! Utilisez le pare-soleil comme bouclier visuel pour calmer votre bébé et le faire dormir plus facilement. (26)
- Pour sortir le bébé, suivez les étapes dans l'ordre inverse. Gardez toujours une main sur votre bébé.

Portage avant, enfant tourné vers l'extérieur avec des sangles croisées (X), > 5 mois

- A noter! Pratiquez les étapes suivantes avec une poupée ou un ours en peluche jusqu'à ce que vous vous sentiez confiant.
1. Ouvrez les deux fermetures à glissière basses de soutien des jambes et la fermeture à glissière haute du soutien de la tête. (27, 28)
 2. Repliez l'appui-tête et fermez les deux boutons-pression. (29)
 3. Le portage avant avec enfant tourné vers l'extérieur fonctionne avec le coussin d'air, remplissez donc le coussin d'air dans cette position avec de l'air.
 4. Ouvrez le capuchon de la valve à air. Gonflez le coussin d'air en soufflant de l'air dans la valve avec votre bouche. Gardez l'arrière de la vanne d'air dégagé pour éviter toute obstruction du flux d'air. Fermez le bouchon. (30, 31)
 5. Connectez les boutons de rétrécissement de la bretelle pour créer un espace supplémentaire pour la tête de votre bébé. (32)
 6. Placez la ceinture autour de votre taille. Connectez la boucle de ceinture à l'avant. Elle est verrouillée lorsque vous entendez un clic. Faites pivoter la ceinture jusqu'à ce que la boucle de la ceinture soit à l'arrière.
 7. Placez votre bébé face à vous. (33)
 8. Ajustez la partie principale du porte-bébé sur le ventre de votre bébé. (34)
 9. Prenez la bretelle droite, croisez-la derrière le dos et reliez-la à la boucle de la ceinture gauche. (35)
 10. Faites l'inverse pour la bretelle gauche. (36)
 11. Les deux boucles sont verrouillées lorsque vous entendez un clic.
 12. Serrer les bretelles. (37)
 13. Vérifiez et corrigez la posture du bébé à l'aide de la région pelvienne: placez vos mains à l'intérieur du porte-bébé, à plat sur le dos de votre bébé. Déplacez vos mains vers le bas et loin de vous et faites pivoter le bas de bébé de sorte que son entrejambe soit éloigné de vous et que les genoux soient relevés. La colonne vertébrale du bébé devrait avoir une courbe en forme de «C» naturelle. (38)
- Pour sortir le bébé, suivez les étapes dans l'ordre inverse. Gardez toujours une main sur votre bébé.

Portage arrière (dos) avec sangles parallèles (H), > 9 mois

- A noter! Pratiquez les étapes suivantes avec une poupée ou un ours en peluche jusqu'à ce que vous vous sentiez confiant.
1. Fermez les fermetures à glissière basses du support de jambe et la fermeture à glissière haute du soutien de la tête. (39)
 2. La position de portage arrière fonctionne avec le coussin d'air, remplissez donc le coussin d'air dans cette position avec de l'air.
 3. Ouvrez le capuchon de la valve à air. Gonflez le coussin d'air en soufflant de l'air dans la valve avec votre bouche. Gardez l'arrière de la vanne d'air dégagé pour éviter toute obstruction du flux d'air. Fermez le bouchon. (40)
 4. Connectez les boutons de rétrécissement de la bretelle pour créer un espace supplémentaire pour la tête de votre bébé. (41)
 5. Connectez les boucles de la bretelle à la partie principale sans les croiser. Ne pas encore serrer les bretelles. (42)
 6. Placez la ceinture autour de votre taille. Connectez la boucle de ceinture à l'avant. Elle est verrouillée lorsque vous entendez un clic. Faites pivoter la ceinture jusqu'à ce que la boucle de la ceinture soit à l'arrière. (43)
 7. Placez votre bébé face à vous. (43)
 8. Ajustez la partie principale du porte-bébé sur le dos de votre bébé. (44)
 9. Placez les bretelles sur vos épaules et fermez la boucle de la ceinture dans votre dos. (45)
 10. Glissez votre main droite sous la bretelle droite et poussez votre bras vers le haut. (46, 47)
 11. Placez votre coude gauche sous la bretelle gauche et faites glisser votre bras vers l'extérieur. (48, 49)
 12. Faites pivoter doucement votre enfant autour de votre corps en le tenant toujours avec un bras. (50, 51, 52)
 13. Faites glisser les bretelles sur votre épaule de chaque côté, assurez-vous qu'elles ne soient pas vrillées. (53, 54)
 14. Déplacez la sangle thoracique vers le haut ou le bas, elle repose confortablement sur votre poitrine. Serrez la sangle de poitrine. (55, 56)
 15. Serrer les bretelles. (57)
- Pour sortir le bébé, suivez les étapes dans l'ordre inverse. Gardez toujours une main sur votre bébé.

Instructions d'entretien

- Lavage doux
- Ne pas javelliser
- Ne pas sécher en machine
- Ne pas repasser
- Ne pas nettoyer à sec
- Séchage à plat
- Laver avec des couleurs similaires.
- Avant de laver, fermez toutes les fermetures éclair et ouvrez toutes les boucles. (58-59)
- Avant le lavage, enlevez le coussin d'air. (60-67)
- BeSafe recommande l'utilisation d'un sac à linge.

Comment enlever le coussin d'air

1. Ouvrez la fermeture éclair à l'intérieur de la ceinture. (60)
2. Ouvrez le capuchon de la valve à air. (61)
3. Retirez le coussin d'air de la ceinture. (61)
4. Poussez la valve à air à travers l'ouverture dans le tissu. (62)
5. Retirez le coussin d'air complètement. (63)

Comment insérer le coussin d'air

1. Insérez le coussin d'air dans sa poche dans la ceinture. (64)
2. Poussez la valve à air à travers l'ouverture dans le tissu. (65)
3. Fermez le bouchon de la valve à air. (66)
4. Fermez la fermeture éclair. (67)

! AVERTISSEMENT

- L'équilibre de la personne peut être affecté par tout mouvement qu'elle et l'enfant peuvent faire.
- Faites attention lorsque vous vous penchez en avant ou sur le côté.
- Le porte-enfant n'est pas adapté aux activités sportives.
- Surveillez constamment votre enfant et assurez-vous que sa bouche et son nez ne sont pas obstrués lors de l'utilisation du porte-bébé.
- Pour les bébés de faible poids à la naissance et les enfants souffrant de problèmes de santé, demandez conseil à un professionnel de la santé avant d'utiliser le produit.
- Vérifiez que l'enfant ne tombe pas quand il devient plus actif
- Soyez conscient des dangers dans l'environnement domestique, par exemple sources de chaleur, renversement de boissons chaudes.
- Arrêtez d'utiliser le porte bébé si des pièces sont manquantes ou endommagées.
- Vérifiez que l'enfant ne devienne pas trop chaud pendant l'utilisation de ce porte-bébé.
- Vérifiez que l'enfant ne devienne pas trop froid pendant l'utilisation de ce porte-bébé.
- Lisez toutes les instructions avant de monter et d'utiliser le porte-bébé.
- Conservez les instructions pour une utilisation future.
- Vérifiez que toutes les boucles, les boutons-pression, les sangles et les réglages sont bien fixés avant chaque utilisation.
- Vérifiez que les coutures, les bretelles ou le tissu ne soient pas déchirées et que les fixations ne soient pas endommagées avant chaque utilisation.
- Assurez-vous que l'enfant est correctement placé dans le produit, y compris les jambes.
- Les nourrissons prématurés, les nourrissons ayant des problèmes respiratoires et les nourrissons de moins de 4 mois sont les plus exposés au risque d'asphyxie.
- N'utilisez jamais un porte-bébé lorsque l'équilibre ou la mobilité sont altérées à cause de l'exercice, de la somnolence ou de problèmes de santé.
- Ne jamais utiliser un porte-bébé lors d'activités telles que la cuisine et le nettoyage qui impliquent une source de chaleur ou l'exposition à des produits chimiques.
- Ne portez jamais de porte-bébé lorsque vous conduisez ou que vous êtes passager dans un véhicule motorisé.
- Gardez ce support hors de la portée des enfants lorsqu'il n'est pas utilisé.
- Utilisez ce produit seulement avec un enfant.

! DANGER DE CHUTE

- AVERTISSEMENT: pour éviter les risques de chute, assurez-vous que votre enfant est correctement positionné dans le porte-bébé.
- Les nourrissons peuvent tomber par une large ouverture au niveau des jambes ou hors du porte-bébé.
- Ajustez les ouvertures au niveau des jambes pour s'adapter parfaitement aux jambes de bébé.
- Avant chaque utilisation, assurez-vous que toutes les attaches sont bien fixées.
- Faites particulièrement attention lorsque vous vous penchez ou marchez.
- Ne jamais plier la taille; plier les genoux.

! DANGER DE SUFFOCATION

- AVERTISSEMENT: Assurez-vous que le menton de votre enfant ne repose pas sur sa poitrine car sa respiration pourrait être limitée, ce qui pourrait provoquer une suffocation.
- Les nourrissons de moins de 4 mois peuvent s'étouffer avec ce produit si leur visage est fermement pressé contre votre corps.
- Ne pas attacher bébé trop serré contre votre corps.
- Laissez de la place pour le mouvement de la tête.
- Gardez le visage du nourrisson libre de toute obstruction en tout temps.
- L'enfant doit faire face vers vous jusqu'à ce qu'il puisse tenir la tête droite.

Garantie

- Si ce produit devait être défectueux dans les 24 mois suivant son achat en raison d'un vice de matériau ou de fabrication, veuillez le retourner à votre revendeur.
- La garantie est uniquement valide si vous utilisez ce produit de façon appropriée et avec soin. Veuillez contacter votre revendeur. Il décidera si le produit doit être retourné au fabricant pour être réparé. Aucun remplacement ou retour ne peut être exigé. La garantie n'est pas prolongée suite à une réparation.
- La garantie est caduque : lorsqu'il n'y a pas de reçu, lorsque les défauts sont provoqués par une utilisation erronée ou impropre, lorsque les défauts sont provoqués par une mauvaise utilisation, par une utilisation à mauvais escient ou par négligence.
- La garantie n'est pas valable en cas d'usure normale, de saleté, de décoloration due à une utilisation quotidienne, en cas de dommages dus à une mauvaise utilisation ou en cas d'autres défauts qui ne sont pas des défauts de fabrication ou de matériaux.
- Pour l'achat de pièces de rechange à cause d'une usure normale, un coût raisonnable sera facturé.

! IMPORTANTE! LÉELO DETALLADAMENTE Y CONSÉRVALO PARA PODERLO CONSULTAR MÁS ADELANTE.

Enhorabuena por tu nuevo bebé!

Gracias por elegir BeSafe Haven. Hemos desarrollado este producto con gran cuidado y en estrecha consulta con expertos en portabebés para garantizar una experiencia cómoda y segura para ti y para tu bebé. Es importante que leas este manual del usuario ANTES de utilizar este producto. El uso incorrecto podría poner en peligro a tu bebé.

Partes de la mochila portabebés

• Tirante (2x)	(1a)	• Cinturón abdominal	(1l)
• Hebilla del tirante	(1b)	• Hebilla del cinturón abdominal	(1m)
• Presilla de la cinta	(1c)	• Bolsillo de almacenamiento	(1n)
• Cinta del pecho	(1d)	• Válvula de aire	(1o)
• Hebilla de la cinta del pecho	(1e)	• Cojín de aire	(1p)
• Broche superior de la capota	(1f)	• Broche inferior de la capota	(1q)
• Broche del soporte para la cabeza	(1g)	• Capota	(1r)
• Soporte para la cabeza	(1h)	• Botón de estrechamiento y ojal del tirante	(1s)
• Cremallera del soporte para la cabeza	(1i)	• Broche de ajuste para la capota	(1t)
• Botón de la hebilla del tirante	(1j)	• Almohadilla acolchada	(1u)
• Cremallera del soporte para las piernas	(1k)		

Utilización de la mochila portabebés

- Esta mochila portabebés está diseñada para que la utilice 1 bebé de a partir de 4 semanas y hasta un peso máximo de 15 kg.
- Posición frontal mirando hacia dentro: 4 semanas hasta 3 años aproximadamente. (2)
- Posición frontal mirando hacia fuera: 5 meses hasta 3 años aproximadamente. (3) No utilices la mochila portabebés en la posición hacia afuera hasta que pueda mantener la cabeza erguida. Protege siempre a tu bebé de la sobreestimulación cuando lo portees mirando hacia fuera.
- Posición trasera: 9 meses hasta 3 años aproximadamente. (4)

Porteo seguro de tu bebé

Para disfrutar de un porteo seguro vigila siempre a tu bebé y comprueba los puntos siguientes.

Ajuste

- La mochila portabebés debe ajustarse de manera cómoda, manteniendo la tripa y el pecho del bebé pegados a tu cuerpo. (5)
- Los tejidos sueltos o las hebillas pueden provocar que tu bebé se atragante, lo que puede dificultarle la respiración.

Siempre a la vista y manteniendo las vías respiratorias despejadas

- Debes poder ver la cara de tu bebé mirando hacia abajo. (6)
- Asegúrate de que la tela de tu mochila portabebés no le obstruye la cabeza ni la cara. (6)
- Tu bebé no debe estar en una posición en la que la barbilla toque su pecho, ya que esto puede dificultarle la respiración. Asegúrate de que puedes meter por lo menos un dedo entre la barbilla y el pecho. (6)

Suficientemente cerca como para darle un beso

- Tu bebé debe ir colocado a una altura de tu pecho con la que te encuentres cómoda.
- Si inclinas la cabeza hacia adelante, deberías poder darle un beso en la frente o en la parte superior de la cabeza. (7)

Apoyo en la espalda

- La espalda de tu bebé debe ir apoyada con su posición natural. (8)
- Para comprobar si la espalda va bien sujeta: coloca una mano sobre su espalda y presiona suavemente. El bebé no debería desencorvarse ni acercarse a ti.

Posición saludable de la cadera

- Para favorecer un desarrollo saludable de la cadera, es importante apoyar las caderas y los muslos de tu bebé a la altura de la rodilla. Las piernas del bebé deben estar en una posición de «M» con las rodillas más altas que las nalgas. (9)

Cómo ponerse, apretar y abrir el cinturón abdominal

1. Coloca el cinturón abdominal alrededor de la cintura, con la cara interna del cinturón hacia ti.
2. Cierra la hebilla del cinturón por delante. Estará bloqueada cuando se oiga un clic. (10)
3. Apriétalo tirando de ambas correas.
4. Gira el cinturón hasta que su hebilla quede a tu espalda. (11)
5. Apriétalo más cuando sea necesario de manera que quede suficientemente ajustado. (12)
6. Para abrir la hebilla del cinturón, aprieta los tres botones simultáneamente y libéralo. (13)

Cómo utilizar las hebillas de los tirantes

1. Para cerrar las hebillas de los tirantes pasa la parte superior sobre la parte inferior desde el lateral. (14)
 2. Para apretar los tirantes, tira de las correas alejándolas de la hebilla del tirante. (15)
 3. Para aflojar los tirantes, presiona el botón de la parte superior de la hebilla del tirante. (16)
 4. Para desenganchar la hebilla del tirante, aprieta el botón de la parte inferior de la hebilla y tira de la hebilla hacia delante para desengancharla de la hebilla del tirante. (17)
- ¡Consejo! Para mayor comodidad, utiliza las almohadillas acolchadas adicionales alrededor de los tirantes. (18)

Posición frontal mirando hacia dentro con tirantes cruzados (X), > 4 semanas

- ¡Consejo! Practica los siguientes pasos con un muñeco o un peluche hasta que te sientas segura(o).

1. La posición frontal mirando hacia dentro funciona sin el cojín de aire. Lleva, por tanto, el cojín vacío, sin aire, en esta posición.
2. Coloca el cinturón abdominal alrededor de tu cintura. Cierra la hebilla del cinturón por delante. Estará bloqueada cuando se oiga un clic. Gira el cinturón hasta que su hebilla quede a tu espalda. Aprieta el cinturón abdominal.
3. Coloca a tu bebé mirando hacia ti. (19)
4. Echa el cuerpo de la mochila portabebés sobre la espalda de tu bebé. (20)
5. Coge el tirante derecho, crúzalo por detrás de tu espalda y acóplalo a la hebilla del tirante izquierdo. (21)
6. Haz lo contrario con el tirante izquierdo. (22)
7. Ambas hebillas estarán bloqueadas cuando se oiga un clic.
8. Aprieta los tirantes. (23)
9. Comprueba y corrige la postura del bebé con un pliegue pélvico: coloca las manos dentro de la mochila portabebés por debajo de la espalda de tu bebé. Mueve las manos hacia abajo y hacia ti y gira las nalgas del bebé de manera que su entrepierna esté en ángulo hacia ti y las rodillas estén elevadas. La columna del bebé debería tener una curva «C» natural. (24)

- ¡Consejo! Para bebés pequeños puedes abrir las cremalleras de las piernas ligeramente, para asegurar un apoyo de rodilla a la rodilla. (25)
- ¡Consejo! Utiliza la capota como protector visual, para calmar a tu bebé y ayudarlo a que se duerma con más facilidad. (26)
- Para sacar al bebé sigue los pasos en orden inverso. Mantén siempre una mano sobre el bebé.

Posición frontal mirando hacia fuera con tirantes cruzados (X), > 5 meses

- ¡Consejo! Practica los siguientes pasos con un muñeco o un peluche hasta que te sientas segura(o).
1. Abre las dos cremalleras de las piernas y la cremallera del soporte para la cabeza. (27, 28)
 2. Dobra el soporte para la cabeza y abrocha sus dos broches. (29)
 3. La posición frontal mirando hacia fuera funciona con el cojín de aire, por tanto, para esta posición, llénalo de aire.
 4. Abre el tapón de la válvula de aire. Infla el cojín soplando aire en la válvula con la boca. Mantén la parte posterior de la válvula de aire separada de la parte trasera para evitar la obstrucción del flujo de aire. Pon el tapón. (30, 31)
 5. Acopla los botones de estrechamiento de los tirantes para crear más espacio para la cabeza del bebé. (32)
 6. Coloca el cinturón abdominal alrededor de tu cintura. Cierra la hebilla del cinturón por delante. Estará bloqueada cuando se oiga un clic. Gira el cinturón hasta que su hebilla quede a tu espalda.
 7. Coloca a tu bebé mirando hacia fuera. (33)
 8. Ajusta el cuerpo de la mochila portabebés sobre la tripita de tu bebé. (34)
 9. Coge el tirante derecho, crúzalo por detrás de tu espalda y acóplalo a la hebilla del tirante izquierdo. (35)
 10. Haz lo contrario con el tirante izquierdo. (36)
 11. Ambas hebillas estarán bloqueadas cuando se oiga un clic.
 12. Aprieta los tirantes. (37)
 13. Comprueba y corrige la postura del bebé con un pliegue pélvico: coloca las manos dentro de la mochila portabebés por debajo de la espalda de tu bebé. Mueve las manos hacia abajo y hacia fuera y gira las nalgas del bebé de manera que su entrepierna esté en ángulo hacia fuera y las rodillas estén elevadas. La columna del bebé debería tener una curva «C» natural. (38)
- Para sacar al bebé sigue los pasos en orden inverso. Mantén siempre una mano sobre el bebé.

Posición trasera con tirantes en paralelo (H), > 9 meses

- ¡Consejo! Practica los siguientes pasos con un muñeco o un peluche hasta que te sientas segura(o).
1. Abre las cremalleras de las piernas y la cremallera del soporte para la cabeza. (39)
 2. La posición trasera funciona con el cojín de aire, por tanto, para esta posición, llénalo de aire.
 3. Abre el tapón de la válvula de aire. Infla la almohadilla soplando aire en la válvula con la boca. Mantén la parte posterior de la válvula de aire separada de la parte trasera para evitar la obstrucción del flujo de aire. Pon el tapón. (40)
 4. Acopla los botones de estrechamiento de los tirantes para crear más espacio para la cabeza del bebé. (41)
 5. Acopla las hebillas de los tirantes al cuerpo de la mochila sin cruzarlos. No aprietes los tirantes todavía. (42)
 6. Coloca el cinturón abdominal alrededor de tu cintura. Cierra la hebilla del cinturón por delante. Estará bloqueada cuando se oiga un clic. Gira el cinturón hasta que su hebilla quede a tu espalda. (43)
 7. Coloca a tu bebé mirando hacia ti. (43)
 8. Echa el cuerpo de la mochila portabebés sobre la espalda de tu bebé. (44)
 9. Colócate los tirantes sobre los hombros y cierra la hebilla de la cinta del pecho sobre tu espalda. (45)
 10. Mete tu mano derecha por debajo del tirante derecho y sube el brazo hacia arriba. (46, 47)
 11. Pon tu codo izquierdo debajo del tirante izquierdo y saca el brazo. (48, 49)
 12. Con cuidado, gira al bebé alrededor de tu cuerpo, sujetándolo siempre con un brazo. (50, 51, 52)
 13. Pasa los tirantes por encima de los hombros a cada lado; asegúrate de que los tirantes no están torcidos. (53, 54)
 14. Mueve la cinta del pecho hacia arriba o abajo de manera que se adapte cómodamente a tu pecho. Aprieta la cinta del pecho. (55, 56)
 15. Aprieta los tirantes. (57)
- Para sacar al bebé sigue los pasos en orden inverso. Mantén siempre una mano sobre el bebé.

Instrucciones de cuidado

- Lavado delicado
- No utilizar lejía
- No secar en secadora
- No planchar
- No lavar en seco
- Secar sobre plano
- Lavar a máquina con colores similares.
- Antes del lavado cierra todas las cremalleras y abre todas las hebillas. (58, 59)
- Antes del lavado retira el cojín de aire. (60-67)
- BeSafe recomienda utilizar una bolsa para colada.

Cómo retirar el cojín de aire

1. Abre la cremallera del interior del cinturón abdominal. (60)
2. Abre el tapón de la válvula de aire. (61)
3. Saca el cojín de aire del cinturón abdominal. (61)
4. Empuja la válvula de aire por la abertura del tejido. (62)
5. Retira el cojín por completo. (63)

Cómo insertar el cojín de aire

1. Inserta el cojín de aire en su bolsillo del cinturón abdominal. (64)
2. Empuja la válvula de aire por la abertura del tejido. (65)
3. Pon el tapón de la válvula de aire. (66)
4. Cierra la cremallera. (67)

! ADVERTENCIA

- Su equilibrio puede verse afectado adversamente por su movimiento y el de su hijo.
- Tenga cuidado cuando se dobla hacia delante o hacia atrás.
- Esta mochila no es adecuada para su uso durante actividades deportivas.
- Supervisa constantemente a tu bebé y asegúrate de que la boca y la nariz están despejadas al utilizar la mochila.
- Para bebés de bajo peso o con problemas de salud, consultar a un profesional de la salud antes de utilizar el producto.
- Vigila que el bebé no se caiga cuando esté más activo
- Se consciente de los peligros del entorno doméstico, por ejemplo, fuentes de calor o derrame de bebidas calientes.
- No utilices el portabebés si le faltan piezas o está dañado.
- Vigila que el bebé no pase demasiado calor mientras está en el portabebés.
- Vigila que el bebé no pase demasiado frío mientras está en el portabebés.
- Lee todas las instrucciones antes de armar y utilizar el portabebés.
- Guarda las instrucciones para poder consultarlas más adelante.
- Comprueba para que todas las hebillas, broches, tiras, tirantes y ajustes están bien sujetos antes de cada uso.
- Comprueba que no haya descosidos, tirantes o tejidos rotos ni cierres dañados antes de cada uso.
- Asegúrate de que el bebé va colocado de forma correcta en el producto, inclusive la posición de las piernas.
- Los bebés prematuros, bebés con problemas respiratorios y lactantes menores de 4 meses tienen mayor riesgo de asfixia.
- No utilices nunca un portabebés cuando tu equilibrio o movilidad se vean afectados por ejercicio, somnolencia o condiciones médicas.
- No utilices nunca un portabebés cuando estés ocupada(o) en tareas como cocinar o limpiar, que impliquen una fuente de calor o exposición a productos químicos.
- No utilices nunca un portabebés mientras conduces o viajas como pasajero en un vehículo.
- Mantén este portabebés alejado de los niños cuando no lo estés utilizando.
- Use este producto únicamente con un niño(a).

! PELIGRO DE CAÍDA

- ADVERTENCIA: Para evitar lesiones por caída asegúrese de que el niño(a) se encuentre correctamente posicionado en el porta bebés.
- Los bebés pueden caerse por la amplia abertura de la pierna o del portabebés.
- Ajusta las aberturas de las piernas de manera que se adapten cómodamente a las piernas del bebé.
- Antes de cada uso, asegúrate de que todos los cierres están bien fijados.
- Ten especial cuidado al inclinarte o al caminar.
- No te inclines doblando la espalda; dobla las rodillas.

! PELIGRO DE ASFIXIA

- ADVERTENCIA: Asegúrate de que la barbilla de tu bebé no está tocando su pecho ya que esto puede dificultarle la respiración y puede provocar asfixia.
- Los bebés menores de 4 meses pueden asfixiarse en este producto si van con la cara apretada contra tu cuerpo.
- No aprietes demasiado al bebé contra tu cuerpo.
- Deja espacio para que mueva la cabeza.
- Mantén la cara del bebé libre de obstrucciones en todo momento.
- El bebé debe ir mirando hacia ti hasta que pueda mantener la cabeza erguida.

Garantía

- Si este producto resultase defectuoso dentro de los 24 meses a partir de la fecha de compra debido a defectos en los materiales o en su fabricación, devuélvelo en la tienda donde realizaste la compra.
- La garantía solo será válida si utilizas la silla de manera apropiada y con cuidado. Ponte en contacto con tu distribuidor, quien decidirá si la silla debe ser devuelta al fabricante para su reparación. No se podrán solicitar cambios ni devoluciones. La garantía no se amplía por motivos de reparación.
- La garantía vence cuando no se presenta un recibo, cuando los defectos son causados por un uso indebido e inapropiado, o cuando los defectos se derivan de abuso, uso incorrecto o negligencia.
- La garantía no será válida en caso de daños causados por el uso y desgaste normal del producto, como suciedad, pérdida de color y otros daños causados por el uso cotidiano. Tampoco será válida en caso de daños por uso inapropiado u otras causas que no estén relacionadas con fallas en la manufactura o materiales.
- Para la compra de partes de repuesto que sean necesarias por el desgaste normal, se cobrará un costo razonable.

! IMPORTANTE! LEGGERE ATTENTAMENTE E CONSERVARE PER FUTURO RIFERIMENTO.

Congratulazioni per il tuo nuovo bambino!

Grazie per aver scelto BeSafe Haven. Abbiamo sviluppato questo prodotto con grande cura e in stretta consultazione con esperti di babywearing per garantire un'esperienza gioiosa e sicura per te e il tuo bambino. È importante leggere questo manuale utente PRIMA di utilizzare questo prodotto. L'uso errato può mettere in pericolo il bambino.

Parti del marsupio

• Tracolla (2x)	(1a)	• Cintura	(1l)
• Fibbia tracolla	(1b)	• Fibbia della cintura in vita	(1m)
• Passante per cinturino	(1c)	• Tasca portaoggetti	(1n)
• Cinturino pettorale	(1d)	• Valvola d'aria	(1o)
• Fibbia torace	(1e)	• Cuscino d'aria	(1p)
• Bottone a pressione superiore parasole	(1f)	• Bottone a pressione parasole	(1q)
• Bottone supporto testa	(1g)	• Parasole	(1r)
• Supporto per la testa	(1h)	• Bottone per restringere la tracolla e foro per bottone	(1s)
• Cerniera di supporto per la testa	(1i)	• Scatto di regolazione del parasole	(1t)
• Pulsante fibbia tracolla	(1j)	• Cuscino comfort	(1u)
• Cerniera per supporto gambe	(1k)		

Utilizzo del marsupio

- Questo marsupio è progettato per essere utilizzato da 1 bambino di età compresa tra 4 settimane e un peso massimo di 15 kg.
- Trasporto frontale rivolto verso l'interno: da 4 settimane a circa 3 anni. (2)
- Trasporto frontale rivolto verso l'esterno: da 5 mesi a circa 3 anni. (3) Non utilizzare il marsupio in posizione rivolta verso l'esterno finché il bambino non è in grado di tenere la testa in posizione verticale. Monitorare sempre il bambino per la sovrastimolazione quando si trasporta verso l'esterno.
- Trasporto posteriore: da 9 mesi a circa 3 anni. (4)

Indossare bambino sicuro

Per goderti il babywearing in massima sicurezza con tuo bambino, mantieni sempre la tua attenzione sul bambino e controlla i seguenti punti.

Tensione dell'imbragatura

- Il marsupio dovrebbe essere comodamente stretto, con la pancia e il torace del bambino tenuti vicini al corpo. (5)
- Un tessuto troppo allentato o le fibbie possono consentire al bambino di accasciarsi, il che può rendere difficile la respirazione.

Sempre in vista & circolazione dell'aria

- Dovresti essere in grado di vedere il viso del tuo bambino guardando in basso. (6)
- Accertarsi che il tessuto del marsupio non ostacoli la testa e il viso. (6)
- Il bambino non dovrebbe trovarsi in una posizione in cui il mento viene spinto sul petto, in quanto ciò può limitare la respirazione. Assicurati di poter mettere almeno un dito tra il mento e il torace. (6)

Abbastanza vicino come per poterlo baciare

- Il bambino dovrebbe essere posizionato più in alto sul petto come ritieni comodo.
- Se inclini la testa in avanti, dovresti essere in grado di baciare la fronte o la parte superiore della testa. (7)

Supportato sulla schiena

- La schiena del tuo bambino dovrebbe essere sostenuta nella sua posizione naturale. (8)
- Per verificare se la schiena è ben supportata: posizionare una mano sulla schiena e premere delicatamente. Il bambino non deve distendersi o avvicinarsi a te.

Corretta posizione dell'anca

- Per promuovere uno sviluppo dell'anca sano, è importante sostenere i fianchi e le cosce del bambino fino al ginocchio. Le gambe del bambino dovrebbero essere in posizione "M" con le ginocchia più alte rispetto ai glutei. (9)

Come indossare, stringere e aprire la cintura

1. Posiziona la cintura intorno alla vita, con l'interno della cintura rivolto verso di te.
2. Chiudere la fibbia della cintura davanti. Si blocca quando si sente un clic. (10)
3. Stringere tirando entrambe le cinghie.
4. Ruota la cintura fino a quando la fibbia della cintura è nella parte posteriore. (11)
5. Stringere ulteriormente quando necessario per renderlo abbastanza stretto. (12)
6. Per aprire la fibbia della cintura, premere contemporaneamente tutti e tre i pulsanti e rilasciare. (13)

Come utilizzare le fibbie della tracolla

1. Per chiudere le fibbie della tracolla, far scorrere la parte superiore sulla parte inferiore dal lato. (14)
 2. Per stringere le bretelle, estrarre le cinghie dalla fibbia della tracolla. (15)
 3. Per allentare le bretelle, premere il pulsante sulla parte superiore della fibbia della tracolla. (16)
 4. Per scollegare la fibbia della tracolla, premere il pulsante sul lato inferiore della fibbia e tirare la fibbia in avanti per scollegare la fibbia della tracolla. (17)
- Suggerimento! Usa il cuscinetto extra comfort intorno alle cinghie per un maggiore comfort. (18)

Trasporto frontale rivolto verso l'interno con cinture incrociate (X), > 4 settimane

- Suggerimento! Pratica i seguenti passaggi con una bambola o un orsacchiotto fino a quando non ti senti sicuro.
1. La posizione di trasporto anteriore rivolta verso l'interno funziona senza il cuscino d'aria, quindi tenere il cuscino d'aria vuoto in questa posizione.
 2. Mettere la cintura intorno alla vita. Collegare la fibbia della cintura in vita davanti. Si blocca quando si sente un clic. Ruotare la cintura fino a quando la fibbia della cintura è nella parte posteriore. Stringere la cintura.
 3. Posiziona il tuo bambino di fronte a te. (19)
 4. Adagiare il corpo centrale del marsupio sul retro del bambino. (20)
 5. Prendi la tracolla destra, attraversala dietro la schiena e collegala con la fibbia della tracolla sinistra. (21)
 6. Fare il contrario per la tracolla sinistra. (22)
 7. Entrambe le fibbie sono bloccate quando si sente un clic.
 8. Stringere gli spillacci. (23)
 9. Controlla e correggi la postura del bambino con una piega pelvica: posiziona le mani all'interno del marsupio sulla schiena del bambino. Muovi le mani verso il basso e verso di te e ruota la parte inferiore del bambino in modo che il cavallo del bambino sia inclinato verso di te e le ginocchia sollevate. La colonna vertebrale del bambino dovrebbe avere una curva a "C" naturale. (24)
- Suggerimento! Per i bambini piccoli è possibile aprire leggermente le cerniere del poggiatesta, per garantire un sostegno da ginocchio a ginocchio. (25)
 - Suggerimento! Usa il parasole come scudo visivo, per calmare il tuo bambino e farlo addormentare più facilmente. (26)
 - Per estrarre il bambino dal marsupio, seguire i passaggi in ordine inverso. Tieni sempre una mano sul tuo bambino.

Trasporto frontale rivolto verso l'esterno con cinture incrociate (X), > 5 mesi

- Suggestivo! Pratica i seguenti passaggi con una bambola o un orsacchiotto fino a quando non ti senti sicuro.
1. Aprire entrambe le cerniere del supporto per le gambe e la cerniera del supporto per la testa. (27, 28)
 2. Piegarle il poggiatesta verso il basso e chiudere i due ganci del poggiatesta. (29)
 3. La posizione di trasporto frontale rivolta verso l'esterno funziona con il cuscino d'aria, quindi riempire d'aria il cuscino d'aria in questa posizione.
 4. Aprire il tappo della valvola dell'aria. Gonfiare il cuscino d'aria soffiando aria nella valvola con la bocca. Tenere la parte posteriore della valvola dell'aria libera dalla parte posteriore per evitare l'ostruzione del flusso d'aria. Chiudere il tappo. (30, 31)
 5. Collega i pulsanti di restringimento della tracolla per creare spazio extra per la testa del tuo bambino. (32)
 6. Mettere la cintura intorno alla vita. Collegare la fibbia della cintura in vita davanti. Si blocca quando si sente un clic. Ruotare la cintura fino a quando la fibbia della cintura è nella parte posteriore.
 7. Posizionare il tuo bambino di fronte a te. (33)
 8. Appoggiare il corpo centrale del marsupio sulla pancia del bambino. (34)
 9. Prendi la tracolla destra, attraversala dietro la schiena e collegala con la fibbia della tracolla sinistra. (35)
 10. Fare il contrario per la tracolla sinistra. (36)
 11. Entrambe le fibbie sono bloccate quando si sente un clic.
 12. Stringere gli spallacci. (37)
 13. Controlla e correggi la postura del bambino con una piega pelvica: posiziona le mani all'interno del marsupio sulla schiena del bambino. Sposta le mani verso il basso e lontano da te e ruota la parte inferiore del bambino in modo che il cavallo del bambino sia angolato lontano da te e le ginocchia sollevate. La colonna vertebrale del bambino dovrebbe avere una curva a "C" naturale. (38)
- Per estrarre il bambino dal marsupio, seguire i passaggi in ordine inverso. Tieni sempre una mano sul tuo bambino.

Trasporto posteriore con cinture parallele (H), > 9 mesi

- Suggestivo! Pratica i seguenti passaggi con una bambola o un orsacchiotto fino a quando non ti senti sicuro.
1. Chiudere le cerniere del supporto gambe e la cerniera del supporto testa. (39)
 2. La posizione di trasporto posteriore funziona con il cuscino d'aria, quindi riempire d'aria il cuscino d'aria in questa posizione.
 3. Aprire il tappo della valvola dell'aria. Gonfiare il cuscino d'aria soffiando aria nella valvola con la bocca. Tenere la parte posteriore della valvola dell'aria libera dalla parte posteriore per evitare l'ostruzione del flusso d'aria. Chiudi il tappo. (40)
 4. Collegare i pulsanti di restringimento della tracolla per creare spazio extra per la testa del tuo bambino. (41)
 5. Collegare le fibbie della tracolla al corpo principale, senza incrociarle. Non stringere ancora gli spallacci. (42)
 6. Mettere la cintura intorno alla vita. Collegare la fibbia della cintura in vita davanti. Si blocca quando si sente un clic. Ruotare la cintura fino a quando la fibbia della cintura è nella parte posteriore. (43)
 7. Posizionare il tuo bambino di fronte a te. (43)
 8. Appoggiare la struttura centrale del marsupio sul retro del bambino. (44)
 9. Posizionare gli spallacci sopra le spalle e chiudere la fibbia della fascia toracica sulla schiena. (45)
 10. Fai scorrere la mano destra sotto la tracolla destra e spingi il braccio verso l'alto. (46, 47)
 11. Metti il gomito sinistro sotto la tracolla sinistra ed estrai il braccio. (48, 49)
 12. Ruota con cura il bambino intorno al corpo, tenendolo sempre con un braccio. (50, 51, 52)
 13. Fai scorrere gli spallacci sopra la spalla su ciascun lato, assicurati che gli spallacci non siano attorcigliati. (53, 54)
 14. Sposta la fascia toracica verso l'alto o verso il basso per posizionarla comodamente sul petto. Stringere la fascia toracica. (55, 56)
 15. Stringere gli spallacci. (57)
- Per estrarre il bambino dal marsupio, seguire i passaggi in ordine inverso. Tieni sempre una mano sul tuo bambino.

Istruzioni per la manutenzione

- Lavaggio delicato
- Non usare candeggina
- Non asciugare in asciugatrice
- Non stirare
- Non lavare a secco
- Asciugare steso
- Lavare con colori simili
- Prima di lavare chiudere tutte le cerniere e aprire tutte le fibbie. (58, 59)
- Prima di lavare rimuovere il cuscino d'aria. (60-67)
- BeSafe consiglia di utilizzare un sacchetto per il bucato.

Come rimuovere il cuscino d'aria

1. Aprire la cerniera all'interno della cintura. (60)
2. Aprire il tappo della valvola dell'aria. (61)
3. Rimuovere il cuscino d'aria dalla cintura. (61)
4. Spingere la valvola dell'aria attraverso l'apertura nel tessuto. (62)
5. Rimuovere completamente il cuscino d'aria. (63)

Come inserire il cuscino d'aria

1. Inserire il cuscino d'aria nell'apposita tasca nella cintura. (64)
2. Spingere la valvola dell'aria attraverso l'apertura nel tessuto. (65)
3. Chiudere il tappo della valvola dell'aria. (66)
4. Chiudere la cerniera. (67)

! ATTENZIONE

- Il vostro equilibrio può essere compromesso dal movimento vostro e del bambino.
- Fare attenzione quando ci si piega o ci si china in avanti o lateralmente.
- Non usare il marsupio durante l'attività sportiva.
- Monitora costantemente il tuo bambino e assicurati che bocca e naso non siano ostruiti quando usi il marsupio.
- Per prematuri e neonati con disfunzioni e condizioni di salute non idonee, consultare un medico prima di utilizzare il prodotto.
- Controlla che il bambino non cada quando diventa più attivo.
- Prestare attenzione ai pericoli nell'ambiente domestico, ad es. fonti di calore, fuoriuscita di bevande calde.
- Smettere di usare il supporto in caso di parti mancanti o danneggiate.
- Verificare che la temperatura corporea del bambino non aumenti troppo durante l'utilizzo di questo marsupio.
- Verificare che la temperatura corporea del bambino non diminuisca troppo durante l'utilizzo di questo marsupio.
- Leggere tutte le istruzioni prima di assemblare e utilizzare il marsupio.
- Conservare le istruzioni per un uso futuro.
- Verificare che tutte le fibbie, i bottoni automatici, le cinghie e le regolazioni siano sicuri prima di ogni utilizzo.
- Verificare la presenza di cuciture strappate, cinturini strappati o tessuto e elementi di fissaggio danneggiati prima di ogni utilizzo.
- Garantire il corretto posizionamento del bambino nel prodotto, incluso il posizionamento delle gambe.
- I prematuri, i bambini con problemi respiratori e i bambini di età inferiore a 4 mesi sono a maggior rischio di soffocamento.
- Non usare mai un marsupio quando l'equilibrio o la mobilità sono compromessi a causa di esercizio fisico, sonnolenza o condizioni mediche non idonee.
- Non usare mai un marsupio mentre si svolgono attività come cucinare e pulire che comportano una fonte di calore o l'esposizione a sostanze chimiche.
- Non indossare mai un marsupio mentre si guida o si è passeggeri su un veicolo a motore.
- Tenere il marsupio lontano dalla portata dei bambini quando non è in uso.
- Utilizzare il prodotto solo per un bambino.

! PERICOLO DI CADUTA

- **ATTENZIONE:** per evitare la caduta di pericoli assicurarsi che il bambino sia posizionato saldamente nel marsupio / imbracatura
- I bambini possono cadere attraverso un'apertura troppo ampia per le gambe o fuori dal marsupio.
- Regola le aperture delle gambe per adattarle perfettamente alle gambe del bambino.
- Prima di ogni utilizzo, assicurarsi che tutti i dispositivi di fissaggio siano sicuri.
- Prestare particolare attenzione quando ci si appoggia o si cammina.
- Non piegarsi in avanti mai in vita; piegarsi sulle ginocchia.

! PERICOLO DI SOFFOCAMENTO

- **ATTENZIONE:** Assicurati che il mento del bambino non poggi sul tuo torace in quanto il suo respiro potrebbe essere limitato, il che potrebbe causare soffocamento.
- I bambini di età inferiore a 4 mesi possono soffocare in questo prodotto se il viso è stretto contro il corpo dell'adulto.
- Non allacciare il bambino troppo stretto contro il tuo corpo.
- Lasciare spazio per il movimento della testa.
- Tieni sempre il viso del bambino libero da ostacoli.
- Il bambino deve essere rivolto verso di te finché non riesce a tenere la testa in posizione verticale.

Garanzia

- Se questo prodotto dovesse risultare difettoso entro 24 mesi dall'acquisto a causa di materiali o difetti di fabbricazione, si prega di restituirlo al luogo di acquisto originale.
- La garanzia è valida solo quando il prodotto viene usato in maniera appropriata e con cura. Si prega di contattare il proprio rivenditore, che stabilirà se il prodotto andrà reso al produttore per essere riparato. Non è possibile richiedere una sostituzione o un reso. La garanzia non viene estesa dopo un'eventuale riparazione.
- La garanzia decade: quando non c'è la ricevuta fiscale, quando i difetti sono causati da un uso scorretto e improprio, quando i difetti sono causati da abusi, usi scorretti o negligenza.
- La garanzia non è valida in caso di normale usura, sporco, sbiadimento del colore dovuto all'uso quotidiano, in caso di danni causati da un uso improprio o in caso di altri difetti non di fabbricazione o di materiali.
- Sono disponibili per l'acquisto i pezzi di ricambio a causa della normale usura al costo di listino.

! IMPORTANTE! LEIA CUIDADOSAMENTE E GARDE PARA REFERÊNCIA FUTURA.

Parabéns pelo seu bebê!

Obrigada por escolher o BeSafe Haven Nós desenvolvemos este produto com um enorme cuidado e em estreita parceria com especialistas nesta área, de forma a garantir uma experiência alegre e em segurança para si e o seu bebê. É muito importante que leia este manual ANTES de usar o produto. O uso incorreto do mesmo pode colocar o seu filho em perigo.

Peças do Marsúpio

• Alça dos ombros (2x)	(1a)	• Cinto abdominal	(1l)
• Fivela da alça dos ombros	(1b)	• Fivela do cinto abdominal	(1m)
• Argola da alça	(1c)	• Bolso de armazenamento	(1n)
• Alça do peito	(1d)	• Válvula de ar	(1o)
• Fivela da alça do peito	(1e)	• Almofada de ar	(1p)
• Encaixe superior do pára-sol	(1f)	• Encaixe inferior do pára-sol	(1q)
• Encaixe do apoio de cabeça	(1g)	• Pára-sol	(1r)
• Apoio de cabeça	(1h)	• Botão que estreita a alça de ombros e buraco do botão	(1s)
• Fecho do apoio de cabeça	(1i)	• Encaixe regulador do pára-sol	(1t)
• Botão da fivela da alça de ombros	(1j)	• Almofada	(1u)
• Fecho do suporte das pernas	(1k)		

Uso do Marsúpio

- Este marsúpio deve ser usado em crianças que tenham no mínimo 4 semanas de idade e no máximo 15 kg de peso.
- Transporte frontal com a criança voltada para dentro: desde as 4 semanas até aproximadamente os 3 anos. (2)
- Transporte frontal com a criança voltada para fora: desde os 5 meses até aproximadamente os 3 anos. (3) Não usar este marsúpio nesta posição antes do bebê conseguir segurar bem a cabeça. Interagir sempre com o seu bebê para uma melhor estimulação quando o transporta nesta posição, voltado para fora.
- Transporte às costas: desde os 9 meses até aproximadamente os 3 anos. (4)

Viagem segura com o bebê

Para disfrutar de uma viagem segura com o bebê, mantenha sempre a sua atenção no bebê e siga os seguintes pontos:

Aperto

- O marsúpio deve estar confortavelmente apertado, com a barriga e o peito do bebê apertados contra o seu corpo. (5)
- Tecido ou fivelas soltas podem fazer com que o seu bebê se afunde e isso pode dificultar a sua respiração

Sempre à vista & ao ar livre

- Deve conseguir ver sempre a cara do seu bebê quando olha para baixo. (6)
- Certifique-se de que o tecido do marsúpio não atrapalha a cabeça e a cara do seu bebê. (6)
- O seu bebê não deverá estar numa posição em que o queixo é puxado para o peito, porque isto pode gerar dificuldade na respiração. Garanta que consegue colocar pelo menos um dedo entre o queixo e o peito. (6)

Perto o suficiente para um beijo

- O seu bebê deve estar posicionado tão alto no seu peito, quanto achar que é confortável.
- Se inclinar a cabeça para a frente, deverá conseguir beijar a testa ou topo da cabeça do seu bebê. (7)

Costas apoiadas

- As costas do seu bebé devem estar na sua posição natural. (8)
- Para verificar se as costas estão bem apoiadas: coloque uma mão nas costas do bebé e pressione suavemente. O bebé não deverá desenrolar ou mexer-se para mais perto de si

Posição correta do quadril

- No sentido de promover uma posição correta do quadril, é importante suportar a anca e coxas do seu bebé acima do joelho. As pernas do bebé devem estar numa posição em “M” com os seus joelhos mais altos que a parte inferior. (9)

Como colocar, apertar e abrir o cinto abdominal

1. Coloque o cinto abdominal na zona da cintura, com o interior do mesmo voltado para si.
2. Feche a fivela do cinto abdominal na frente. Está trancada quando ouvir um click. (10)
3. Aperte puxando as duas alças.
4. Rode o cinto abdominal até a fivela estar na parte detrás. (11)
5. Aperte mais se necessário, para que fique apertado o suficiente. (12)
6. Para abrir a fivela do cinto abdominal, pressione os três botões simultaneamente e volte a largar. (13)

Como usar as fivelas das alças de ombros

1. Para fechar as fivelas das alças de ombros, deslize lateralmente a parte de cima para a parte interior. (14)
2. Para apertar as alças de ombros, afaste as correias da fivela da alça de ombros. (15)
3. Para dar folga às alças de ombros, pressione o botão no topo da fivela da alça de ombros. (16)
4. Para soltar a fivela da alça de ombros, pressione o botão na parte inferior da fivela e puxe a fivela para a frente para libertar a mesma da alça. (17)

- Dica: Use a almofada extra à volta das alças para um maior conforto. (18)

Transporte frontal voltado para dentro com correias cruzadas (X): > 4 semanas

- Dica: Pratique os passos seguintes com uma boneca ou urso de peluche até que se sinta confiante.

1. O transporte frontal voltado para dentro funciona sem a almofada de ar, por isso pode deixar a almofada vazia nesta posição.
2. Coloque o cinto abdominal à volta da sua cintura. Unir a fivela do cinto abdominal na frente. Está trancado quando ouvir um click. Rodar o cinto abdominal até a fivela do cinto estar nas costas. Aperte o cinto abdominal.
3. Coloque o bebé de frente para si. (19)
4. Coloque a parte principal do marsúpio nas costas do seu bebé. (20)
5. Pegue na alça de ombros do lado direito, cruze-a atrás das suas costas e encaixe-a com a fivela da alça de ombros do lado esquerdo. (21)
6. Faça a operação inversa para a alça do lado esquerdo. (22)
7. As duas fivelas trancam quando ouvir um click.
8. Aperte as alças de ombros. (23)
9. Verifique e corrija a postura do bebé na dobra pélvica: coloque as suas mãos dentro do marsúpio e nas costas do seu bebé. Mexa as suas mãos para a cima e para baixo e rode a parte inferior do bebé, de forma a que o entre-pernas fique alinhado para si e os joelhos elevados. A coluna do bebé deverá ter a sua curva natural em “C”. (24)

- Dica: No caso dos bebés pequenos, pode abrir um pouco os fechos do suporte de pernas para assegurar o apoio joelho a joelho. (25)
- Dica: Utilize o pára-sol como um escudo visual, no sentido de acalmar o seu bebé e fazê-lo adormecer mais facilmente. (26)
- Para retirar o bebé, siga os passos na ordem inversa. Tenha sempre uma das mãos a segurar o seu bebé.

Transporte frontal voltado para fora com correias cruzadas (X): > 5 meses

- Dica: Pratique os passos seguintes com uma boneca ou urso de peluche até que se sinta confiante.

1. Abra os dois fechos de apoio de pernas e o fecho do apoio de cabeça. (27, 28)
2. Dobre o apoio de cabeça para baixo e aperte os dois encaixes do suporte de cabeça. (29)
3. O transporte frontal voltado para fora funciona com a almofada de ar, pelo que terá que enchê-la de ar nesta posição.
4. Abra a tampa da válvula de ar. Encha a almofada de ar, soprando com a sua boca na válvula. Mantenha a parte detrás da válvula de ar livre para evitar obstrução do fluxo de ar. Feche a tampa. (30, 31)
5. Encaixe os botões de estreitamento da alça de ombros para criar mais espaço para a cabeça do seu bebé. (32)
6. Coloque o cinto abdominal à volta da sua cintura. Unir a fivela do cinto abdominal na frente. Está trancado quando ouvir um click. Rodar o cinto abdominal até a fivela do cinto estar nas costas.
7. Coloque o bebé de frente para si. (33)
8. Coloque a parte principal do marsúpio sobre a barriga do seu bebé. (34)
9. Pegue na alça de ombros do lado direito, cruze-a atrás das suas costas e encaixe-a com a fivela da alça de ombros do lado esquerdo. (35)
10. Faça a operação inversa para a alça do lado esquerdo. (36)
11. As duas fivelas trancam quando ouvir um click.
12. Aperte as alças de ombros. (37)
13. Verifique e corrija a postura do bebé na dobra pélvica: coloque as suas mãos dentro do transportador e nas costas do seu bebé. Mexa as suas mãos para a cima e para baixo e rode a parte inferior do bebé, de forma a que o entre-pernas fique alinhado para si e os joelhos elevados. A coluna do bebé deverá ter a sua curva natural em “C”. (38)

- Para retirar o bebé, siga os passos na ordem inversa. Tenha sempre uma das mãos a segurar o seu bebé.

Transporte nas costas com as correias em paralelo (H) > 9 meses

- Dica: Pratique os passos seguintes com uma boneca ou urso de peluche até que se sinta confiante.

1. Feche os dois fechos de apoio de pernas e o fecho do apoio de cabeça. (39)
2. O transporte na posição de costas funciona com a almofada de ar, pelo que terá que enchê-la de ar nesta posição.
3. Abra a tampa da válvula de ar. Encha a almofada de ar, soprando com a sua boca na válvula. Mantenha a parte detrás da válvula de ar livre para evitar obstrução do fluxo de ar. Feche a tampa. (40)
4. Encaixe os botões de estreitamento da alça de ombros para criar mais espaço para a cabeça do seu bebé. (41)
5. Encaixe as fivelas das alças de ombros ao corpo principal, sem as cruzar. Não aperte as alças ainda. (42)
6. Coloque o cinto abdominal à volta da sua cintura. Unir a fivela do cinto abdominal na frente. Está trancado quando ouvir um click. Rodar o cinto abdominal até a fivela do cinto estar nas costas. (43)
7. Coloque o bebé de frente para si. (43)
8. Ajuste o corpo principal do marsúpio nas costas do seu bebé. (44)
9. Coloque as alças de ombros nos seus ombros e feche a fivela da alça do peito nas suas costas. (45)
10. Deslize a sua mão direita sob a alça de ombros direita e empurre o seu braço para cima. (46, 47)
11. Coloque o seu cotovelo esquerdo sob a alça do ombros esquerda e deslize o seu braço para fora. (48, 49)
12. Rodar gentilmente o bebé à volta do seu tronco, segurando-o sempre com um dos braços. (50, 51, 52)
13. Deslize as alças de ombros de cada lado e por cima de cada ombro e assegure-se que as alças não estão torcidas. (53, 54)
14. Regule a alça do peito para cima e para baixo até assentar confortavelmente no seu peito. Aperte esta alça. (55, 56)
15. Aperte as alças de ombros. (57)

- Para retirar o bebé, siga os passos na ordem inversa. Tenha sempre uma das mãos a segurar o seu bebé.

Instruções de uso

- Lavagem suave
- Não usar lixívia
- Não lavar a seco
- Não passar a ferro
- Não usar na máquina de secar
- Secar em plano
- Lavar com cores semelhantes
- Antes de lavar fechar todos os fechos e abrir todas as fivelas. (58, 59)
- Antes de lavar retirar a almofada de ar. (60-67)
- A BeSafe recomenda que utilize um saco de lavagem.

Como remover a almofada de ar

1. Abrir o fecho no interior do cinto abdominal. (60)
2. Abrir a tampa da válvula de ar. (61)
3. Retirar a almofada de ar do cinto abdominal. (61)
4. Puxar a válvula de ar pela abertura no tecido. (62)
5. Remover a almofada de ar completamente. (63)

Como colocar a almofada de ar

1. Inserir a almofada de ar no seu bolso no cinto abdominal. (64)
2. Puxar a válvula de ar pela abertura no tecido. (65)
3. Fechar a tampa da válvula de ar. (66)
4. Fechar o fecho. (67)

! ATENÇÃO

- O seu equilíbrio pode ser comprometido pelos movimentos da criança ou mesmo pelos seus próprios movimentos.
- Quem transporta o marsúpio deve tomar cuidado quando se inclina para a frente.
- Não utilize o marsúpio enquanto pratica desporto.
- Deve monitorizar constantemente o seu filho e assegurar que a boca e nariz não se encontram obstruídos, aquando o uso deste marsúpio.
- Para bebés com baixo peso de nascença e crianças com limitações médicas, procure aconselhar-se com um profissional de saúde, antes de usar este produto.
- Verifique se a criança não corre o risco de cair, quando estiver mais ativa.
- Esteja ciente dos riscos no ambiente doméstico, por exemplo, fontes de calor, derramamento de bebidas quentes.
- Não utilizar o marsúpio, no caso de algumas partes estarem em falta ou danificadas.
- Verifique se a criança não fica muito quente durante a utilização deste marsúpio.
- Verifique se a criança não fica muito frio durante a utilização deste marsúpio.
- Leia todas as instruções antes de montar e utilizar este produto.
- Guarde as instruções para consultas futuras.
- Antes de cada utilização verifique se as fivelas, botões, alças e ajustadores estão devidamente montados, apertados e seguros.
- Verifique se há costuras rasgadas ou tecido rasgado e elementos de fixação danificados antes de cada utilização.
- Garanta a colocação correta da criança no produto, incluindo a colocação das pernas.
- Bebés prematuros, bebés com problemas respiratórios e bebés com menos de 4 meses correm maior risco de asfixia.
- Nunca utilize um marsúpio quando o equilíbrio ou mobilidade estão condicionados devido a exercício, sonolência ou limitações médicas.
- Nunca utilize um marsúpio enquanto cozinha ou enquanto limpa, utilizando uma fonte de calor ou produtos químicos.
- Nunca utilize um marsúpio se estiver a conduzir ou se for passageiro de algum veículo motor.
- Mantenha este marsúpio fora do alcance das crianças, quando não estiver a ser utilizado.
- Use apenas o produto para uma criança.

! PERIGO DE QUEDA

- AVISO: Para evitar a queda de riscos, verifique se o seu filho está bem posicionado no suporte / suporte
- Os bebés podem cair através de uma abertura larga de pernas ou até mesmo sair do marsúpio.
- Ajuste confortavelmente as aberturas das pernas às pernas do bebé.
- Antes de cada uso, verifique se todos os apertos estão seguros.
- Tome especial cuidado ao inclinar-se ou a caminhar.
- Nunca se dobre pela cintura, dobre os joelhos.

! PERIGO DE ASFIXIA

- ATENÇÃO: Verifique se o queixo do seu filho não está apoiado no peito, pois a respiração dele pode estar restrita, o que pode levar a asfixia.
- Bebés com menos de 4 meses podem sufocar neste produto se o seu rosto estiver pressionado firmemente contra o seu corpo.
- Não aperte o bebé demasiado contra o seu corpo.
- Deixe espaço para os movimentos de cabeça.
- Mantenha sempre o rosto do bebé livre de qualquer obstrução.
- O bebé deve estar virado para si até que ele/ela consiga segurar bem a cabeça.

Garantia

- Se este produto apresentar falhas dentro de 24 meses após a compra devido a materiais ou falha de fabricação, devolva-o no local original da compra.
- A garantia apenas será válida quando este produto for usado de forma apropriada e cuidadosa. Por favor contacte o distribuidor, ele irá decidir se o produto deverá ser devolvido ao produtor para reparação. O produto substituído ou reparado não pode ser reclamado. A garantia não é extensível após reparação.
- A garantia expira: -Quando não existe recibo da compra. -Quando os danos são causados por uso errado ou impróprio. -Quando os danos são causados por mau tratamento, uso indevido ou negligencia.
- A garantia não é válida em caso de desgaste normal, sujidade, desbotamento da cor devido ao uso diário e também em caso de danos causados por uso inadequado ou por outras falhas, que não sejam falhas de fabrico ou de material.
- Para aquisição de peças de reposição devido ao desgaste normal, será cobrado um custo razoável.

! ΣΗΜΑΝΤΙΚΟ! ΔΙΑΒΑΣΤΕ ΠΡΟΣΕΚΤΙΚΑ ΤΙΣ ΟΔΗΓΙΕΣ ΚΑΙ ΦΥΛΑΞΤΕ ΤΙΣ ΓΙΑΤΙ ΜΠΟΡΕΙ ΝΑ ΤΙΣ ΧΡΕΙΑΣΤΕΙΤΕ ΣΤΟ ΜΕΛΛΟΝ.

Συγχαρητήρια για τον ερχομό του νέου σας μωρού!

Ευχαριστούμε που επιλέξατε το BeSafe Haven. Δημιουργήσαμε αυτό το προϊόν με πολλή φροντίδα, με τη συνεργασία ειδικών για να εξασφαλίσουμε μια ευχάριστη και ασφαλή εμπειρία για εσάς και το μωρό σας. Είναι σημαντικό να διαβάσετε αυτό το εγχειρίδιο χρήσης ΠΡΙΝ χρησιμοποιήσετε το προϊόν. Λανθασμένη χρήση μπορεί να βάλει το παιδί σε κίνδυνο .

Μέρη του μάρσιπου

• Ίμάντας ώμου	(1a)	• Ζώνη μέσης	(1l)
• Πόρπη ιμάντα ώμου	(1b)	• Πόρπη ζώνης μέσης	(1m)
• Βρόχος ιμάντα	(1c)	• Τσέπη αποθήκευσης	(1n)
• Ίμάντας στέρνου	(1d)	• Βαλβίδα αέρα	(1o)
• Πόρπη ιμάντα στέρνου	(1e)	• Μαξιλάρι αέρα	(1p)
• Κούμπωμα κουκούλας	(1f)	• Κούμπωμα εφαρμογής κουκούλας	(1q)
• Κούμπωμα στηρίγματος κεφαλής	(1g)	• Κουκούλα ήλιου	(1r)
• Στήριγμα κεφαλής	(1h)	• Ίμάντας ώμου που στενεύει την οπή του κουμπιού	(1s)
• Φερμουάρ στηρίγματος κεφαλής	(1i)	• Κούμπωμα που ρυθμίζει τη κουκούλα	(1t)
• Κουμπί πόρπης ιμάντα ώμου	(1j)	• Ενισχυτικό μαξιλαράκι	(1u)
• Φερμουάρ υποστήριξης ποδιού	(1k)		

Χρήση μάρσιπου

- Ο μάρσιπος ενδείκνυται για χρήση από 1 παιδί ηλικίας από 4 εβδομάδων μέχρι το πολύ 15 κιλά.
- Το παιδί να κοιτάει προς τα μέσα: 4 εβδομάδες- 3 ετών. (2)
- Το παιδί να κοιτάει προς τα έξω: 5 μηνών μέχρι 3 ετών. (3) Μη χρησιμοποιείτε το μάρσιπο με τη θέση κοιτώντας προς τα έξω αν το παιδί δε μπορεί να στηρίζει το κεφάλι μόνο του. Πάντα να παρατηρείτε το μωρό σας για υπερδιέγερση όταν κοιτάζει προς τα έξω.
- Κουβαλώντας το μωρό στη πλάτη: 9 μηνών μέχρι περίπου 3 ετών. (4)

Ασφαλής τοποθέτηση του μωρού

Για να έχετε πάντα μια ασφαλή βόλτα με το μωρό σας στο μάρσιπο, ακολουθήστε τις παρακάτω οδηγίες.

Δέσιμο

- Ο μάρσιπος πρέπει να είναι σφιχτός τόσο όσο η κοιλιά και το στέρνο του μωρού να είναι κοντά στο σώμα σας. (5)
- Χαλαρό ύφασμα ή κουμπώματα μπορεί να επιτρέψουν στα μωρά να καμπουριάσουν, κάτι που θα δυσκολέψει την αναπνοή τους.

Πάντα να παρατηρείτε το παιδί & να έχει ανοιχτούς αεραγωγούς

- Πρέπει να μπορείτε να βλέπετε το πρόσωπο του μωρού σας ριχνοντας μια ματιά προς τα κάτω. (6)
- Βεβαιωθείτε ότι το ύφασμα του μάρσιπου δεν είναι μπλεγμένο στο κεφάλι ή στο πρόσωπο του μωρού. (6)
- Το μωρό σας δε θα πρέπει να είναι σε θέση όπου το σαγόνι του πιέζεται από το στέρνο, διότι μπορεί να προκαλέσει δυσκολία στην αναπνοή. Βεβαιωθείτε ότι μπορεί να περάσει τουλάχιστον ένα δάχτυλο μεταξύ πηγουνιού και στέρνου. (6)

Αρκετά κοντά για φιλήματα

- Το μωρό σας πρέπει να τοποθετείται όσο ψηλά αισθάνεστε εσείς άνετα.
- Αν γείρετε το κεφάλι σας μπροστά, θα πρέπει να μπορείτε να φιλήσετε το μέτωπό του ή τη κορυφή του κεφαλιού του. (7)

Υποστήριξη πλάτης

- Η πλάτη του μωρού θα πρέπει υποστηρίζεται όσο βρίσκεται στη φυσική του θέση. (8)
- Για να ελέγξουμε αν η πλάτη υποστηρίζεται σωστά: τοποθετήστε το χέρι στη πλάτη τους και πιέστε απαλά. Το μωρό δεν θα πρέπει να κουλουριάσει ή να μετακινηθεί πιο κοντά σας.

Σωστή θέση ισχύου

- Για να συμβάλουμε στη σωστή ανάπτυξη των ισχύων, είναι σημαντικό να στηρίζονται σωστά τα ισχία και οι μηροί του μωρού μέχρι το γόνατο. Τα πόδια του μωρού πρέπει να είναι σε θέση "M" με τα γόνατά τους ψηλότερα από την έδρα τους. (9)

Πώς να φορέσετε, να δέσετε & να ανοίξετε τη ζώνη της μέσης

1. Τοποθετήστε τη ζώνη γύρω από τη μέση σας, με το εσωτερικό της ζώνης να είναι στραμμένο προς το μέρος σας.
2. Κλείστε τη πόρπη της ζώνης μπροστά. Έχει κλειδώσει όταν ακούσετε το κλικ. (10)
3. Σφίξτε, τραβώντας και τους δύο ιμάντες.
4. Περιστρέψτε τη ζώνη μέχρι η πόρπη της ζώνης να πάει πίσω. (11)
5. Σφίξτε περισσότερο, αν το θεωρείτε απαραίτητο, μέχρι να είναι αρκετά σφιχτό για το σώμα σας. (12)
6. Για να ανοίξετε το κούμπωμα, πιέστε και τα τρία κουμπιά ταυτόχρονα και απελευθερώστε. (13)

Πώς να χρησιμοποιήσετε τα κουμπώματα στους ιμάντες ώμου

1. Για να κλείσετε τα κουμπώματα, σύρετε το πάνω μέρος της κουμπώματος προς το κάτω μέρος, από το πλάι. (14)
 2. Για να σφίξετε τους ιμάντες ώμου, τραβήξτε τους ιμάντες μακριά από το κούμπωμα. (15)
 3. Για να χαλαρώσετε τους ιμάντες, πατήστε το κουμπί στο πάνω μέρος του κουμπώματος. (16)
 4. Για να ανοίξετε το κούμπωμα, πιέστε το κουμπί στο κάτω μέρος της πόρπης και τραβήξτε την μπροστά για να ανοίξει. (17)
- Tip! Χρησιμοποιήστε το μαξιλαράκι για τις ζώνες για έξτρα άνεση. (18)

Μεταφορά μωρού κοιτώντας προς τα μέσα με χιαστί (X) ιμάντες, > 4 εβδομάδων

- Tip! Κάντε εξάσκηση τα παρακάτω βήματα με μια κούκλα ή ένα λούτρινο αρκουδάκι μέχρι να είστε άνετοι και σίγουροι για την εφαρμογή του.
1. Η θέση που το μωρό κοιτάζει προς τα μέσα λειτουργεί χωρίς το μαξιλάρι αέρα, οπότε αφήστε τη θέση του μαξιλαριού κενή.
 2. Τοποθετήστε τη ζώνη γύρω από τη μέση σας. Ενώστε τη πόρπη της ζώνης της μέσης μπροστά. Κλειδώνει όταν ακούσετε ένα κλικ. Περιστρέψτε τη ζώνη μέχρι η πόρπη της ζώνης της μέσης να είναι στη πλάτη. Σφίξτε τη ζώνη της μέσης.
 3. Τοποθετήστε το μωρό να κοιτάζει εσάς. (19)
 4. Εφαρμόστε το κύριο σώμα του μάρσιπου πάνω από τη πλάτη του μωρού σας. (20)
 5. Πάρτε τον δεξιό ιμάντα, περάστε τον πίσω στη πλάτη σας και ενώστε τον με την αριστερή πόρπη του αριστερού ιμάντα. (21)
 6. Κάντε το αντίθετο για τον αριστερό ιμάντα ώμου. (22)
 7. Οι δύο πόρπες έχουν κλειδώσει όταν ακούσετε ένα κλικ.
 8. Σφίξτε τους ιμάντες ώμου. (23)
 9. Ελέγξτε και διορθώστε τη θέση του μωρού σας πιάνοντας τη λεκάνη του: τοποθετήστε τα χέρια σας μέσα στο μάρσιπο χαμηλά στη πλάτη του μωρού. Μετακινήστε τα χέρια σας προς τα κάτω και προς το μέρος σας και περιστρέψτε την έδρα του μωρού σας έτσι ώστε ο ιμάντας του καρβάνου να γυρίσει προς τα εσάς και τα γόνατα να ανέβουν προς τα πάνω. Η σπονδυλική στήλη πρέπει να σχηματίζει μια φυσική καμπύλη σε σχήμα "C". (24)
- Tip! Για μικρότερα βρέφη μπορείτε να ανοίξετε ελαφρώς τα φερμουάρ της υποστήριξης ποδιών, για να εξασφαλίσετε knee-to-knee στήριξη. (25)
 - Tip! Χρησιμοποιήστε τη κουκούλα σαν κέλυφος, για να ηρεμήσετε τα μωρά σας και να κοιμηθεί πιο εύκολα. (26)
 - Για να βγάλετε το παιδί ακολουθήστε τα βήματα με την αντίστροφη σειρά. Πάντα να κρατάτε το μωρό με το ένα χέρι.

Μεταφορά μωρού κοιτώντας μπροστά με χιαστί (X) ιμάντες > 5 μηνών

- Tip! Κάντε εξάσκηση τα παρακάτω βήματα με μια κούκλα ή ένα λούτρινο μέχρι να είστε άνετοι και σίγουροι για την εφαρμογή του.
1. Ανοίξτε και τα δύο φερμουάρ της υποστήριξης των ποδιών και το φερμουάρ της υποστήριξης κεφαλιού. (27, 28)
 2. Διπλώστε την υποστήριξη κεφαλιού προς τα κάτω και κλείστε τα δύο κουμπώματα της υποστήριξης κεφαλιού. (29)
 3. Η θέση που το μωρό κοιτάει μπροστά λειτουργεί με το μαξιλάρι αέρα, οπότε γεμίστε το μαξιλάρι σε αυτή τη θέση με αέρα.
 4. Ανοίξτε το καπάκι της βαλβίδας αέρα. Γεμίστε το μαξιλάρι αέρα φυσώντας στη βαλβίδα με το στόμα σας. Κρατήστε το πίσω μέρος της βαλβίδας καθαρό από τη πίσω μεριά για να διευκολύνετε τη κυκλοφορία του αέρα. Κλείστε το καπάκι. (30, 31)
 5. Ενώστε τα κουμπιά του ιμάντα ώμου για να δημιουργήσετε επιπλέον χώρο για το κεφάλι του μωρού σας. (32)
 6. Τοποθετήστε τη ζώνη γύρω από τη μέση σας. Συνδέστε τη πόρπη της ζώνης της μέσης μπροστά. Κλειδώνει όταν ακούσετε ένα κλικ. Περιστρέψτε τη ζώνη μέχρι η πόρπη της ζώνης της μέσης να είναι στη πλάτη.
 7. Τοποθετήστε το μωρό να κοιτάζει προς τα έξω. (33)
 8. Εφαρμόστε το κύριο σώμα του μάρσιπου πάνω από τη κοιλιά του μωρού σας. (34)
 9. Πάρτε τον δεξιό ιμάντα ώμου, περάστε τον πίσω στη πλάτη σας και ενώστε τον με την πόρπη του αριστερού ιμάντα ώμου. (35)
 10. Κάντε το αντίθετο για τον αριστερό ιμάντα ώμου. (36)
 11. Οι δύο πόρπες κλειδώνουν όταν ακούσετε ένα κλικ.
 12. Σφίξτε τους ιμάντες ώμου. (37)
 13. Ελέγξτε και διορθώστε τη θέση του μωρού σας πιάνοντας τη λεκάνη του: τοποθετήστε τα χέρια σας μέσα στο μάρσιπο χαμηλά στη πλάτη του μωρού. Μετακινήστε τα χέρια σας προς τα κάτω και προς το μέρος σας και περιστρέψτε την έδρα του μωρού σας έτσι ώστε ο ιμάντας του καβάλου να γυρίσει προς τα εσάς και τα γόνατα να ανέβουν προς τα πάνω. Η σπονδυλική στήλη πρέπει να σχηματίζει μια φυσική καμπύλη σε σχήμα "C". (38)
- Για να βγάλετε το παιδί ακολουθήστε τα βήματα με την αντίστροφη σειρά. Πάντα να κρατάτε το μωρό με το ένα χέρι. (38)

Μεταφορά στη πλάτη με παράλληλους (H) ιμάντες > 9 μηνών

- Tip! Κάντε εξάσκηση τα παρακάτω βήματα με μια κούκλα ή ένα λούτρινο αρκουδάκι μέχρι να είστε άνετοι και σίγουροι για την εφαρμογή του.
1. Κλείστε τα φερμουάρ στη στήριξη των ποδιών και του κεφαλιού. (39)
 2. Η πίσω θέση μεταφοράς λειτουργεί με το μαξιλάρι αέρα οπότε γεμίστε το μαξιλάρι με αέρα.
 3. Ανοίξτε το καπάκι της βαλβίδας αέρα. Γεμίστε το μαξιλάρι αέρα φυσώντας στη βαλβίδα με το στόμα σας. Κρατήστε το πίσω μέρος της βαλβίδας καθαρό από τη πίσω μεριά για να διευκολύνετε τη κυκλοφορία του αέρα. Κλείστε το καπάκι. (40)
 4. Ενώστε τα κουμπιά του ιμάντα ώμου για να δημιουργήσετε επιπλέον χώρο για το κεφάλι του μωρού σας. (41)
 5. Ενώστε τις πόρπες του ιμάντα ώμου στο κυρίως μέρος του μάρσιπου, χωρίς να τις σταυρώσετε. Μη σφίξετε ακόμα τους ιμάντες. (42)
 6. Τοποθετήστε τη ζώνη γύρω από τη μέση σας. Ενώστε τη πόρπη της ζώνης της μέσης μπροστά. Κλειδώνει όταν ακούσετε ένα κλικ. Περιστρέψτε τη ζώνη μέχρι η πόρπη της ζώνης της μέσης είναι στη πλάτη. (43)
 7. Βάλτε το μωρό σας να κοιτάζει προς το μέρος σας. (43)
 8. Εφαρμόστε το κυρίως σώμα του μάρσιπου πάνω από τη πλάτη του μωρού σου. (44)
 9. Τοποθετήστε τους ιμάντες ώμου πάνω από τους ώμους σας και κλείστε το κούμπωμα του ιμάντα στήθους στη πλάτη σου. (45)
 10. Περάστε το δεξί σας χέρι κάτω από τον δεξιό ιμάντα ώμου και πιέστε τον ώμο σας έξω και προς τα πάνω. (46, 47)
 11. Βάλτε τον αριστερό σας αγκώνα κάτω από τον αριστερό ιμάντα ώμου και αφήστε το χέρι σας να γλιστρήσει προς τα έξω. (48, 49)
 12. Περιστρέψτε προσεκτικά το παιδί σας γύρω από το σώμα σας, πάντα κρατώντας το παιδί με το ένα χέρι. (50, 51, 52)
 13. Αφήστε τους ιμάντες ώμου να γλιστρήσουν πάνω από τους ώμους σας δεξιά και αριστερά και σιγουρευτείτε ότι οι ιμάντες ώμου δεν έχουν στρίψει. (53, 54)
 14. Μετακινήστε τον ιμάντα στέρνου πάνω ή κάτω για να τον εφαρμόσετε σωστά. (55, 56)
 15. Σφίξτε τους ιμάντες των ώμων. (57)

- Για να βγάλετε το παιδί ακολουθήστε τα βήματα με την αντίστροφη σειρά. Πάντα να κρατάτε το μωρό με το ένα χέρι..

Οδηγίες φροντίδας

- Συνιστάται πλύσιμο σε ελαφρύ πρόγραμμα.
- Μην χρησιμοποιείτε χλώριο.
- Να μην στεγνώνεται σε στεγνωτήριο
- Να μην σιδερώνεται.
- Δεν συνιστάται στεγνό καθάρισμα.
- Στεγνώστε σε επίπεδη επιφάνεια.
- Να πλένεται με παρόμοια χρώματα.
- Πριν το πλύσιμο να κλείνετε όλα τα φερμουάρ και να ανοίγετε όλα τα κουμπώματα. (58, 59)
- Πριν το πλύσιμο να αφαιρέτε το μαξιλάρι αερισμού. (60-67)
- Η BeSafe προτείνει να πλένεται μέσα σε τσάντα πλυσίματος.

Πώς να αφαιρέσετε το μαξιλάρι αέρα

1. Ανοίξτε το φερμουάρ εσωτερικά στη ζώνη της μέσης. (60)
2. Ανοίξτε το καπάκι της βαλβίδας. (61)
3. Αφαιρέστε το μαξιλάρι από τη ζώνη. (61)
4. Πιέστε τη βαλβίδα μέσω του ανοίγματος που έχει το ύφασμα. (62)
5. Αφαιρέστε εντελώς το μαξιλάρι. (63)

Πώς να τοποθετήσετε το μαξιλάρι αέρα

1. Τοποθετήστε το μαξιλάρι στη τσέπη της ζώνης της μέσης. (64)
2. Πιέστε τη βαλβίδα αέρα μέσω του ανοίγματος που έχει στο ύφασμα. (65)
3. Κλείστε το καπάκι της βαλβίδας. (66)
4. Κλείστε το φερμουάρ. (67)

! ΠΡΟΕΙΔΟΠΟΙΗΣΗ

- Η ισορροπία σας μπορεί να επηρεαστεί από τις κινήσεις του παιδιού ή τις δικές σας.
- Προσέχετε όταν σκύβετε ή τεντώνετε εμπρός ή στο πλάι.
- Μην χρησιμοποιείτε τον μάρσιπο όταν κάνετε σπορ.
- Να παρακολουθείτε συνεχώς το παιδί σας και να εξασφαλίσετε ότι το στόμα και η μύτη είναι ελεύθερα και δεν εμποδίζεται η αναπνοή όσο χρησιμοποιείτε το μάρσιπο.
- Για πρόωρα, λιποβαρή μωρά και παιδιά με ιατρικά θέματα, συμβουλευτείτε το γιατρό σας πριν χρησιμοποιήσετε το προϊόν.
- Ελέγξτε ότι το παιδί δεν μπορεί να πέσει όταν αρχίζει να γίνεται πιο ενεργό στις κινήσεις του.
- Να έχετε επίγνωση των κινδύνων που υπάρχουν τριγύρω σας, όπως εστίες κουζίνας, πηγές θέρμανσης, υλικά σε βρασμό κτλ.
- Μη χρησιμοποιείτε τον μάρσιπο αν μέρη του μάρσιπου λείπουν ή είναι κατεστραμμένα.
- Ελέγξτε ότι το παιδί δεν ζεσταίνεται υπερβολικά όσο είναι μέσα στο μάρσιπο.
- Ελέγξτε ότι το παιδί δεν είναι πολύ κρύο όσο βρίσκονται στο παρέμβυσμα.
- Διαβάστε όλες τις οδηγίες πριν συναρμολογήσετε και χρησιμοποιήσετε το μάρσιπο.
- Κρατήστε τις οδηγίες για μελλοντική χρήση.
- Ελέγξτε και διασφαλίστε ότι όλες οι πόρπες, τα κουμπώματα και οι ιμάντες είναι σωστά ασφαλισμένοι.
- Ελέγξτε για σκισμένα γαζιά, ξηλωμένο ύφασμα ή ιμάντες πριν τον χρησιμοποιήσετε.
- Διασφαλίστε ότι το μωρό έχει τοποθετηθεί σωστά και τα πόδια είναι σε σωστή θέση.
- Πρόωρα μωρά, μωρά με αναπνευστικά προβλήματα και μωρά κατω των 4 μηνών έχουν μεγαλύτερο κίνδυνο ασφυξίας.
- Ποτέ μη χρησιμοποιείτε μάρσιπο αν έχετε υπνηλία, ζαλιζέστε ή βρισκόσθε υπό την επίβλεψη φαρμάκων.
- Ποτέ μη χρησιμοποιείτε μάρσιπο όταν μαγειρεύετε ή κάνετε δουλειές στο σπίτι, διότι εκθέτετε το μωρό σε χημικά και το φέρετε κοντά σε εστίες θέρμανσης.
- Ποτέ μη χρησιμοποιείτε μάρσιπο όταν οδηγείτε ή όταν είστε συνεπιβάτης σε δίκυκλο όχημα.
- Κρατήστε το μάρσιπο μακριά από παιδιά όταν δεν τον χρησιμοποιείτε.
- Χρησιμοποιήστε το προϊόν μόνο για ένα παιδί.

! ΚΙΝΔΥΝΟΣ ΠΤΩΣΗΣ

- ΠΡΟΕΙΔΟΠΟΙΗΣΗ: Για να αποτρέψετε την πτώση των κινδύνων, βεβαιωθείτε ότι το παιδί σας είναι ασφαλώς τοποθετημένο στο φορέα / σφεντόνα
- Τα βρέφη μπορούν να πέσουν από ένα φαρδύ άνοιγμα ποδιού ή έξω από το μάρσιπο.
- Προσαρμόστε το άνοιγμα των ποδιών για να αγκαλιάζουν τα πόδια του μωρού το σώμα σας.
- Πριν από κάθε χρήση, βεβαιωθείτε ότι όλες οι ζώνες είναι ασφαλισμένες.
- Να είστε προσεκτικοί όταν περπατάτε ή όταν σκύβετε.
- Ποτέ μην λυγίζετε τη μέση, λυγίζετε πάντα τα γόνατα.

! ΚΙΝΔΥΝΟΣ ΑΣΦΥΞΙΑΣ

- ΠΡΟΕΙΔΟΠΟΙΗΣΗ: Βεβαιωθείτε ότι το πιγούνι του παιδιού δεν ακουμπάει στο στέρνο του διότι αυτό μπορεί να προκαλέσει δυσκολία στην αναπνοή, και να οδηγήσει σε ασφυξία.
- Βρέφη κάτω των 4 μηνών μπορεί να μην μπορούν να ανασάνουν σωστά αν το πρόσωπό τους πιέζεται και βρίσκεται πολύ κοντά στο σώμα σας.
- Μη δένετε πολύ σφιχτά το μωρό στο σώμα σας.
- Αφήστε χώρο για να κινείται το κεφάλι.
- Διατήρηστε συνεχώς το πρόσωπο του βρέφους ελεύθερο για να αναπνέει σωστά.
- Το παιδί πρέπει να κοιτάει εσάς μέχρι να μπορεί να κρατήσει μόνο του το κεφάλι σε όρθια θέση.

Εγγύηση

- Αν το προϊόν αποδειχθεί ελαττωματικό μέσα σε 24 μήνες από την ημερομηνία αγοράς του, εξαιτίας των υλικών ή κατασκευαστικού λάθους, παρακαλώ επιστρέψτε το με την αρχική συσκευασία αγοράς.
- Η εγγύηση έχει ισχύ μόνο όταν το προϊόν χρησιμοποιείται με κατάλληλο τρόπο και με προσοχή. Παρακαλούμε αναζητήστε τον αντιπρόσωπο, αυτός θα αποφασίσει εάν το κάθισμα θα επιστραφεί στον κατασκευαστή για επισκευή. Δεν μπορεί να απαιτηθεί αντικατάσταση ή επιστροφή. Η εγγύηση δεν επεκτείνεται μέσω της επισκευής.
- Η εγγύηση λήγει: εάν δεν υπάρχει απόδειξη, εάν προκληθούν ελαττώματα από εσφαλμένη ή ακατάλληλη χρήση, ή αν προκληθούν από κακομεταχείριση ή αμέλεια.
- Η εγγύηση δεν είναι σε ισχύ για φυσιολογική φθορά, λεκέδες, εξασθένηση των χρωμάτων λόγω καθημερινής χρήσης, σε περίπτωση βλαβών λόγω εσφαλμένης χρήσης ή σε περίπτωση άλλων ελαττωμάτων τα οποία δεν είναι κατασκευαστικά ελαττώματα.
- Για την αγορά ανταλλακτικών λόγω φυσιολογικής φθοράς από την καθημερινή χρήση, η χρέωση θα είναι λογική.

! ÖNEMLİ! DİKKATLİ BİR ŞEKİLDE OKUYUN VE İLERİDE BAŞVURMAK ÜZERE SAKLAYIN.

Yeni bebeğiniz anneli babalı büyüsün!

BeSafe Haven ürününü seçtiğiniz için teşekkürler. Bu ürünü büyük özenle ve bebek taşıma uzmanlarına danışarak, bebeğiniz ve sizin için eğlenceli ve güvenli bir deneyim sağlamak üzere geliştirdik. Bu ürünü kullanmadan ÖNCE bu kılavuzu okumanız önemlidir. Yanlış kullanım çocuğunuzu tehlikeye atabilir.

Bebek kangurusu parçaları

• Omuz kemeri (2x)	(1a)	• Kalça kemeri	(1l)
• Omuz kemeri tokası	(1b)	• Kalça kemeri tokası	(1m)
• Kemer halkası	(1c)	• Saklama cebi	(1n)
• Göğüs kemeri	(1d)	• Hava valfi	(1o)
• Göğüs kemeri tokası	(1e)	• Hava yastığı	(1p)
• Güneşlik üst çıkıt	(1f)	• Güneşlik alt çıkıt	(1q)
• Baş desteği çıkıtı	(1g)	• Güneşlik	(1r)
• Baş desteği	(1h)	• Omuz kemeri daraltma düğmesi ve düğme deliği	(1s)
• Baş desteği fermuarı	(1i)	• Güneşlik ayar çıkıtı	(1t)
• Omuz kemeri tokası düğmesi	(1j)	• Konfor pedi	(1u)
• Bacak desteği fermuarı	(1k)		

Bebek kangurusu kullanımı

- Bu kanguru 4 haftalıktan itibaren ve maksimum 15 kg'a kadar 1 çocukta kullanmak için tasarlanmıştır.
- İçe bakarak önde taşıma: 4 haftalık ile yaklaşık 3 yaş arasında. (2)
- Dışa bakarak önde taşıma: 5 aylık ile yaklaşık 3 yaş arasında. (3) Bebek kangurusunu bebek başını dik tutabilinceye kadar dışa bakar konumda kullanmayın. Bebeğinizi dışa bakar konumda taşırken aşırı uyarılara karşı her zaman izleyin.
- Sırtta taşıma: 9 aylık ile yaklaşık 3 yaş arasında. (4)

Güvenli bebek taşıma

Bebeğin taşınmasının güvenli olması için her zaman bebeğinize dikkat edin ve aşağıdakileri kontrol edin.

Sıklık

- Bebek kangurusu, rahat biçimde sıkı olmalı, bebeğin karnı ve göğsü vücudunuza değmelidir. (5)
- Gevşek kumaş ve tokalar bebeğinizin kaymasına neden olabilir ve bu durum da onun nefes almasını zorlaştırır.

Her zaman görüş içinde ve solunum yolu açık

- Bebeğinizin yüzünü aşağıya bakarak görebilmelisiniz. (6)
- Bebek kangurusu kumaşının, bebeğinizin kafasını ve yüzünü kapatmadığından emin olun. (6)
- Bebeğiniz, çenesinin göğsüne itildiği bir konumda olmamalı, yoksa nefes almakta zorlanabilir. Çene ile göğüs arasında en az bir parmak boşluk olduğundan emin olun. (6)

Öpecek kadar yakın

- Bebeğiniz, göğsünüze kendinizi rahat hissettiğiniz ölçüde yukarıda olacak biçimde yerleştirilmelidir.
- Başınızı öne doğru eğerseniz, alınını veya başının üstünü öpebilmelisiniz. (7)

Destekli sırt

- Bebeğinizin sırtı doğal pozisyonunda desteklenmelidir. (8)
- Sırtın iyi desteklenip desteklenmediğini kontrol etmek için: bir elinizi sırtına yerleştirip hafifçe bastırın. Bebek gerilmemeli veya size yaklaşmamalıdır.

Sağlıklı kalça pozisyonu

- Kalçaların sağlıklı bir şekilde gelişmesini sağlamak için bebeğinizin kalçasını ve uyluklarını dize kadar desteklemek önemlidir. Bebeğin bacakları, dizleri poposundan daha yüksekte "M" pozisyonunda olmalıdır. (9)

Kalça kemerinin takılması, sıkılması ve açılması

1. Kalça kemerini, kemerin iç kısmı size bakacak şekilde kalça bölgesinin etrafına yerleştirin.
2. Kalça kemeri tokasını önden kapatın. Bir tık sesi duyduğunuzda kilitlenir. (10)
3. Her iki kemeri çekerek sıkın.
4. Kalça kemeri tokası arkaya gelinceye kadar kalça kemerini çevirin. (11)
5. Yeterince sıkı hale gelmesi için gerektiğinde fazladan sıkın. (12)
6. Kalça kemeri tokasını açmak için, üç düğmeye de aynı anda basın ve bırakın. (13)

Omuz kemeri tokalarının kullanılması

1. Omuz kemeri tokalarını kapatmak için üst kısmı yandan alt kısmın üstüne kaydırın. (14)
 2. Omuz kemerlerini sıkamak için kemerleri omuz kemeri tokasından çekerek uzaklaştırın. (15)
 3. Omuz kemerlerini gevşetmek için omuz kemeri tokasının üst tarafındaki düğmeye basın. (16)
 4. Omuz kemeri tokasını çıkarmak için, tokanın alt tarafındaki düğmeye basın ve omuz kemeri tokasını çıkarmak için tokayı ileriye doğru çekin. (17)
- İpucu! Daha fazla konfor için kemerlerin etrafındaki ekstra konfor pedini kullanın. (18)

İçe bakarak önde taşıma, çapraz (X) kemerlerle, > 4 haftalık

- Dica: Pratique os passos seguintes com uma boneca ou urso de peluche até que se sinta confiante.

1. İçe bakarak önde taşıma pozisyonu hava yastığı olmadan çalışır, bu yüzden hava yastığını bu pozisyonda boş tutun.
2. Kalça kemerini kalçanızın etrafına yerleştirin. Kalça kemeri tokasını önden bağlayın. Bir tık sesi duyduğunuzda kilitlenir. Kalça kemeri tokası arkaya gelinceye kadar kalça kemerini çevirin. Kalça kemerini sıkın.
3. Bebeğinizi size bakacak şekilde yerleştirin. (19)
4. Bebek kangurusunun ana gövdesini bebeğinizin sırtına yerleştirin. (20)
5. Sağ omuz kemerini alın, kendi sırtınızda çaprazlayın ve sol omuz kemeri tokasına bağlayın. (21)
6. Sol omuz kemeri için tersini yapın. (22)
7. Bir tık sesi duyduğunuzda iki toka da kilitlenir.
8. Omuz kemerlerini sıkın. (23)
9. Bebeğin duruşunu kalçasından kaldırarak kontrol edin ve düzeltin: ellerinizi bebeğinizin sırtından bebek kangurusunun içine gelecek şekilde yerleştirin. Ellerinizi aşağıya ve kendinize doğru hareket ettirin ve bebeğin poposunu, kasıkları size doğru açılı olacak ve dizler kalkmış şekilde çevirin. Bebeğin omurgası doğal bir 'C' eğrisi şeklinde olmalıdır. (24)

- İpucu! Küçük bebeklerde diz-dize desteğini sağlamak için bacak destek fermuarlarını hafifçe açabilirsiniz. (25)
- İpucu! Güneşliği bebeğinizi sakinleştirmek ve daha kolay uyumasını sağlamak için ışık kalkanı olarak kullanın. (26)
- Bebeği çıkarmak için bu adımları ters sırada uygulayın. Her zaman bir eliniz bebeğinizin üzerinde olsun.

Dışa bakarak önde taşıma, çapraz (X) kemerlerle, > 5 aylık

- İpucu! Kendinizden emin olana kadar aşağıdaki adımları bir bebek veya oyuncak ayı ile çalışın.

1. Hem bacak desteği fermuarlarını hem de baş desteği fermuarını açın. (27, 28)
2. Baş desteğini aşağı katlayın ve iki baş desteği çıkıtını kapatın. (29)
3. Dışa bakarak önde taşıma pozisyonu hava yastığıyla çalışır, bu yüzden hava yastığını bu pozisyonda havayla doldurun.
4. Hava valfinin kapağını açın. Ağzınızla valftan içeri hava üfleterek hava yastığını şişirin. Hava akışının engellenmesini önlemek için hava valfinin arkasını arka taraftan uzak tutun. Kapağı kapatın. (30, 31)
5. Bebeğinizin başına fazladan yer açmak için omuz kemeri daraltma düğmelerini bağlayın. (32)
6. Kalça kemerini kalçanızın etrafına yerleştirin. Kalça kemeri tokasını önden bağlayın. Bir tık sesi duyduğunuzda kilitlenir. Kalça kemeri tokası arkaya gelinceye kadar kalça kemerini çevirin.
7. Bebeğinizi dışa bakacak şekilde yerleştirin. (33)
8. Bebek kangurusunun ana gövdesini bebeğinizin karnına yerleştirin. (34)
9. Sağ omuz kemerini alın, kendi sırtınızda çaprazlayın ve sol omuz kemeri tokasına bağlayın. (35)
10. Sol omuz kemeri için tersini yapın. (36)
11. Bir tık sesi duyduğunuzda iki toka da kilitlenir.
12. Omuz kemerlerini sıkın. (37)
13. Bebeğin duruşunu kalçasından kaldırarak kontrol edin ve düzeltin: ellerinizi bebeğinizin sırtından bebek kangurusunun içine gelecek şekilde yerleştirin. Ellerinizi aşağıya ve dışa doğru hareket ettirin ve bebeğin poposunu, kasıkları sizden dışa doğru açılı olacak ve dizler kalkmış şekilde çevirin. Bebeğin omurgası doğal bir 'C' eğrisi şeklinde olmalıdır. (38)

- Bebeği çıkarmak için bu adımları ters sırada uygulayın. Her zaman bir eliniz bebeğinizin üzerinde olsun.

Paralel (H) kemerlerle sırtta taşıma, > 9 aylık

- İpucu! Kendinizden emin olana kadar aşağıdaki adımları bir bebek veya oyuncak ayı ile çalışın.

1. Bacak desteği fermuarlarını ve baş desteği fermuarını kapatın. (39)
2. Sırtta taşıma pozisyonu, hava yastığıyla çalışır, bu yüzden hava yastığını bu pozisyonda havayla doldurun.
3. Hava valfinin kapağını açın. Ağzınızla valftan içeri hava üfleterek hava yastığını şişirin. Hava akışının engellenmesini önlemek için hava valfinin arkasını arka taraftan uzak tutun. Kapağı kapatın. (40)
4. Bebeğinizin başına fazladan yer açmak için omuz kemeri daraltma düğmelerini bağlayın. (41)
5. Omuz kemeri tokalarını çaprazlamadan ana gövdeye bağlayın. Henüz omuz kemerlerini sıkmayın. (42)
6. Kalça kemerini kalçanızın etrafına yerleştirin. Kalça kemeri tokasını önden bağlayın. Bir tık sesi duyduğunuzda kilitlenir. Kalça kemeri tokası arkaya gelinceye kadar kalça kemerini çevirin. (43)
7. Bebeğinizi size bakacak şekilde yerleştirin. (43)
8. Bebek kangurusunun ana gövdesini bebeğinizin sırtına yerleştirin. (44)
9. Omuz kemerlerini omuzlarınızın üzerine yerleştirin ve göğüs kemeri tokasını sırtınızda kapatın. (45)
10. Sağ elinizi sağ omuz kemerinin altına kaydırın ve kolunuzu üst taraftan dışarı doğru itin. (46, 47)
11. Sol dirseğinizi sol omuz kemerinin altına yerleştirin ve kolunuzu dışarı kaydırın. (48, 49)
12. Çocuğunuzu her zaman bir kolunuzla tutarak dikkatlice vücudunuzun etrafında döndürün. (50, 51, 52)
13. Omuz kemerlerini her iki taraftan omuzunuzun üzerinden kaydırın, omuz kemerlerinin bükülmediğinden emin olun. (53, 54)
14. Göğüs kemerini göğsünüzde rahatça oturur şekilde aşağı veya yukarı hareket ettirin. Göğüs kemerini sıkın. (55, 56)
15. Omuz kemerlerini sıkın. (57)

- Bebeği çıkarmak için bu adımları ters sırada uygulayın. Her zaman bir eliniz bebeğinizin üzerinde olsun.

Bakım talimatları

- Nazikçe yıkayın
- Çamaşır suyu kullanmayın
- Makinede kurutmayın
- Ütülemeyin
- Kuru temizleme yapmayın
- Düz yerde kurutun
- Benzer renklerle birlikte yıkayın.
- Yıkamadan önce bütün fermuarları kapatın ve bütün tokaları açın. (58, 59)
- Yıkamadan önce hava yastığını çıkarın. (60-67)
- BeSafe bir çamaşır torbası kullanılmasını önerir.

Hava yastığının çıkarılması

1. Kalça kemerinin içindeki fermuarı açın. (60)
2. Hava valfinin kapağını açın. (61)
3. Hava yastığını kalça kemerinden çıkarın. (61)
4. Hava valfini kumaştaki deliğin içinden itin. (62)
5. Hava yastığını tamamen çıkarın. (63)

Hava yastığının takılması

1. Hava yastığını kalça kemerindeki cebine yerleştirin. (64)
2. Hava valfini kumaştaki deliğin içinden itin. (65)
3. Hava valfinin kapağını kapatın. (66)
4. Fermuarı kapatın. (67)

! UYARI

- Dengeniz çocuğun ve sizin hareketinizden olumsuz etkilenebilir.
- Öne veya yana doğru eğildiğiniz veya yaslandığınız zaman dikkatli olunuz.
- Bu taşıyıcının spor aktiviteleri sırasında kullanımı uygun değildir.
- Çocuğunuzu sürekli olarak izleyin ve kanguruyu kullanırken ağzın ve burnun örtülmediğinden emin olun.
- Düşük doğum ağırlıklı bebekler ve tıbbi durumu olan çocuklar için, ürünü kullanmadan önce sağlık uzmanından tavsiye alın.
- Çocuğun daha aktif hale geldiğinde düşmeyeceğinden emin olun
- Ev ortamında ısı kaynakları, sıcak içeceklerin dökülmesi gibi tehlikelere dikkat edin.
- Parçalar eksik veya hasarlıysa kanguruyu kullanmayı bırakın.
- Bu bebek kangurusunu kullanırken, çocuğun çok fazla ısınmadığından emin olun.
- Bu bebek kangurusunu kullanırken, çocuğun çok fazla soğumamasına emin olun.
- Bebek kangurusunu monte etmeden ve kullanmadan önce bütün talimatları okuyun.
- İleride kullanmak için talimatları saklayın.
- Her kullanımdan önce bütün tokaların, çıtıtların, kemerlerin ve ayarların güvenli olduğundan emin olmak için kontrol edin.
- Her kullanımdan önce yırtık dikişleri, yırtılmış kayışları veya kumaşı ve hasarlı bağlantı elemanlarını kontrol edin.
- Bacak yerleştirme dahil çocuğun ürüne doğru yerleştirildiğinden emin olun.
- Prematüre bebekler, solunum sorunu olan bebekler ve 4 ayın altındaki bebekler boğulma riski altındadır.
- Egzersiz, uyuşukluk veya tıbbi durumlar nedeniyle denge ya da hareketlilik engellendiğinde bebek kangurusunu asla kullanmayın.
- Isı kaynağı veya kimyasal maddelere maruz kalmayı içeren yemek pişirme ve temizlik gibi faaliyetlerde bulunurken asla bebek kangurusunu kullanmayın.
- Araba sürerken veya motorlu taşıtta yolcu koltuğundayken asla bebek kangurusunu taşımayın.
- Kullanılmadığı zaman bu kanguruyu çocuklardan uzak tutun.
- Ürünü sadece bir çocuk için kullanın.

! DÜŞME TEHLİKESİ

- UYARI: Tehlikelerin düşmesini önlemek için, çocuğunuzun taşıyıcıya / askıya güvenli bir şekilde yerleştirildiğinden emin olun.
- Bebekler geniş bir bacak açıklığından veya kangurudan düşebilirler.
- Bacak açıklıklarını bebeğin bacaklarına tam oturacak şekilde ayarlayın.
- Her kullanımdan önce, bütün bağlantı elemanlarının sağlam olduğundan emin olun.
- Eğilirken veya yürürken özel özen gösterin.
- Asla belinizden eğilmeyin; dizlerden eğilin.

! BOĞULMA TEHLİKESİ

- UYARI: Çocuğunuzun çenesinin göğsüne yaslanmadığından emin olun çünkü bu durumda nefes alması kısıtlanabilir ve boğulmaya yol açabilir.
- Yüzü vücudunuza sıkıca bastırılırsa, 4 ayın altındaki bebekler bu üründe boğulabilir.
- Bebeğinizi vücudunuza çok fazla sıkarak yerleştirmeyin.
- Başını hareket ettirmesi için alan bırakın.
- Bebeğin yüzünü her zaman engellerden koruyun.
- Çocuk başını dik tutana kadar size bakmalıdır.

Garanti

- Bu ürün, malzeme veya imalat hatası nedeniyle satın alma tarihinden itibaren 24 ay içinde arızalanırsa, satın aldığınız orijinal mağazaya iade edin.
- Garanti sadece, koltuğunuzu doğru ve özenli bir şekilde kullanmakta iseniz geçerlidir. Lütfen bayiniz ile irtibata geçiniz, bayiniz, koltuğun, onarım için imalatçı firmaya iade edilip edilmeyeceğine karar verecektir. Değişim veya iade talep edilemez. Onarım, garanti süresini uzatmamaktadır.
- Garantinin geçersiz hale gelmesi için: faturanın bulunmaması, yanlış ya da uygun olmayan kullanımın kusurlara yol açması, suiistimal, hatalı kullanım ya da ihmalin kusurlara yol açması.
- Normal kullanımdan dolayı oluşan yıpranma, kirlenme, günlük kullanımdan renk solması, yanlış kullanımdan kaynaklanan hasarlarda veya üretim hatası olmayan diğer arızalar veya malzeme hatalarında garanti geçerli değildir.
- Günlük kullanımdan kaynaklanan aşınma ve yıpranma nedeniyle yedek parça satın alabilirsiniz.

! FONTOS! FIGYELMESEN OLVASSA EL, ÉS ŐRIZZE MEG KÉSŐBBI FELHASZNÁLÁS ESETÉRE.

Gratulálunk az új baba érkezéséhez!

Köszönjük, hogy a BeSafe Haven termékét választotta! Babahordozó szakértőkkel szoros együttműködésben, körültekintően fejlesztettük ki ezt a terméket, hogy örömteli és biztonságos élményt biztosítsunk Ön és gyermeke számára. Fontos, hogy ezt a használati útmutatót elolvassa mielőtt használja a terméket. A nem megfelelő használat veszélyeztetheti gyermekét.

A babahordozó részei

• Váll öv (2x)	(1a)	• Derék öv	(1l)
• Váll övcsat	(1b)	• Derék övcsat	(1m)
• Övhurok	(1c)	• Tároló zseb	(1n)
• Mellkas öv	(1d)	• Lég szelep	(1o)
• Mellkas övcsat	(1e)	• Légpárna	(1p)
• Napellenző kupola felső patent	(1f)	• Napellenző kupola alsó patent	(1q)
• Fejvédő patent	(1g)	• Napellenző	(1r)
• Fejvédő	(1h)	• Váll övszűkítő gomb és gomblyuk	(1s)
• Fejvédő cipzár	(1i)	• Napellenzőállító patent	(1t)
• Váll övcsat gomb	(1j)	• Kényelmi betét	(1u)
• Lábvédő cipzár	(1k)		

A babahordozó használata

- Ezt a hordozót egy gyermekkel használhatjuk, aki korban legalább 4 hetes. A hordozót maximum 15 kg súlyú gyermekkel használhatjuk.
- Elöl hordozás, a gyermeket befelé fordítva: 4 hetes kortól kb. 3 éves korig. (2)
- Elöl hordozás, a gyermeket kifelé fordítva: 5 hónapos kortól kb. 3 éves korig. (3) Ne helyezze gyermeket a hordozóba kifelé fordítva addig, míg a gyermek nem képes a fejét önállóan tartani. Mindig ellenőrizze a gyermeket kifelé fordítva, hogy túlstimulálódik-e.
- Háton hordozás: 9 hónapos kortól kb. 3 éves korig. (4)

Biztonságos babahordozás

Ahhoz, hogy mindig élvezze a biztonságos hordozás és utazás örömeit, figyeljen gyermekére és járjon el a következők szerint:

Feszesség

- A babahordozó mmindig kényelmesen legyen feszes úgy, hogy a gyermek pocakja és mellkasa az Ön testén támaszkodjon. (5)
- A laza hordozószövet vagy laza csatok lehetővé teszik, hogy a baba belecsússzon a hordozóba és ez akadályozhatja a baba légzését.

Mindig látható és nyílt légút biztosítása

- Ha lenéz gyermekére, mindig látni akell az arcát. (6)
- Bizonyosodjon meg róla, hogy a hordozó anyaga nem zárja el a gyermek fejénél és arcánál a levegő útját. (6)
- A baba sohasem tartózkodhat olyan pózban, ahol az álla a saját mellkasán támaszkodik, mert ez megakadályozhatja a babát a szabad légzésben. (6)

Csóktávolság

- Úgy helyezze el a gyermeket a mellkasán, hogy az kényelmes legyen
- Ha előrebiccenti a saját fejét, akkor el kell, hogy érje a szájával a gyermek homlokát vagy fejének tetejét. (7)

Hátvédelem

- A baba háta az ő természetes pozíciójában védett. (8)
- Ahhoz, hogy ezt tudjuk tgyük a kezünket a baba háta mögé, és gyengéden nyomjuk meg. Akkor helyes a pozíció, ha a gyermek már nem képes hozzánk közelebb kerülni, vagy a hordozóból kikerülni.

Egészséges csípő pozíció

- Ahhoz, hogy egészséges csípő pozícióba kerüljön a gyermek, egészen a gyermek térdéig kell figyelmet szentelnünk az elhelyezésre. A lábak "M" pozícióba helyezéséhez a térdeknek magasabban kell lenniük, mint a gyermek fenekének. (9)

Hogyan kössük be, feszítsük meg és nyissuk ki a derékövet?

1. Helyezze a derékövet a derék köré úgy, hogy a deréköv belseje ön felé nézzen.
2. Kösse be a derék öv csatját. Az akkor záródik, amikor egy kattantást hall. (10)
3. Húzza meg mindkét hevedert.
4. Forgassa el a derékövet, amíg a derék övcsat a háthoz ér. (11)
5. Szükség esetén jól húzza meg, hogy elég szoros legyen. (12)
6. A derék öv csatjának kinyitásához nyomja meg egyszerre mind a három gombot, és aztán engedje el. (13)

Hogyan kell használni a vállpánt csatját?

1. A vállszíj csatjainak bezárásához csúsztassa oldalról a felső részt az alsó részre. (14)
2. A vállszíjak meghúzásához húzza el a hevedereket a vállszíj csatjától. (15)
3. A vállszíjak lazításához nyomja meg a vállszíj csatjának tetején található gombot. (16)
4. A vállszíj csatjának leválasztásához nyomja meg a csat alján található gombot és húzza előre a csatot a vállszíj csatjának leválasztásához. (17)

- Tipp! A további kényelem érdekében használjon kényelmi betétet a hevederek körül. (18)

Elöl hordozás, a gyermeket befelé fordítva, keresztezett övekkel - 4 hetes kortól

- Tipp! Gyakorolja a következő lépéseket egy játékbabával vagy mackóval addig, amíg magabiztosnak nem érzi magát.

1. Az elöl hordozott, befelé néző helyzet a légpárna nélkül működik, tehát tartsa azt üresen ebben a helyzetben.
2. Helyezze a derékövet a derék köré. Csatlakoztassa a derék öv csatját elöl. Akkor záródik, amikor kattantást hall. Forgassa el a derékövet, amíg a derék övcsat hátra kerül. Húzza meg a derékövet.
3. Helyezze a gyermeket be úgy, hogy ön felé nézzen. (19)
4. Helyezze a babahordozó anyagát a csecsemő hátára. (20)
5. Fogja meg a jobb vállszíjat, keresztelje a háta mögött, és csatlakoztassa a bal vállszíj csatjához. (21)
6. Tegye az ellenkezőjét a bal vállpánttal. (22)
7. Akkor rögzítette mindkét csatot, ha kattantást hallott.
8. Feszítse meg a vállpántokat. (23)
9. Ellenőrizze és esetleg javítsa a csecsemő medence- és testtartását: helyezze a kezét a horozó belsejébe a baba hátának alsó felére. Mozgassa a kezét lefelé és maga felé, és forgassa el a baba fenekét úgy, hogy a csecsemő lába maga felé nézzen és a térd felemelkedjen. A csecsemő gerince a természetes „C” görbe formáját vegye fel. (24)

- Tipp! Kis méretű csecsemők számára kicsit kinyithatja a lábtámasz cipzárait, hogy biztosítsa a térd megfelelő helyzetét. (25)
- Tipp! Használja a napellenzőt ingerszegény környezet kialakításában, hogy megnyugtassa babáját, és így könnyebben aludhasson. (26)
- A csecsemő kivételéhez fordított sorrendben kövesse a lépéseket. Mindig figyeljen gyermekére, és tartsa őt kézben.

Elöl hordozás, a gyermeket kifelé fordítva, keresztezett övekkel - 5 hónapos kortól

- Tipp! Gyakorolja a következő lépéseket egy játékbabával vagy mackóval addig, amíg magabiztosnak nem érzi magát.
1. Nyissa ki a lábtartó cipzárt és a fejtartó cipzárt is. (27, 28)
 2. Hajtsa le a fejtartót és zárja be a két fejtartó patentet. (29)
 3. Az elöl hordozott, kifelé néző helyzetet a beépített légpárna segítségével létrehozható, ezért tölts fel a légpárnát ebben a helyzetben levegővel.
 4. Nyissa ki a légpárna szelepét. Fújja fel a légpárnát úgy, hogy szájával a levegőt a szelepbe fújja. A légáramlás akadályozásának elkerülése érdekében a légszelep belső részét tartsa távol a légpárna hátuljától. Zárja le a kupakot. (30, 31)
 5. Csatlakoztassa a vállsúly szűkítő gombjait, hogy még nagyobb helyet teremtsen a baba fejének. (32)
 6. Helyezze a derékövet a derék köré. Csatlakoztassa az derék öv csatját elöl. Akkor került a megfelelő pozícióba a csat, amikor kattantást hallott. Forgassa el annyira a derékövet, amíg a derék övcsat hátra nem kerül.
 7. Helyezze be a gyermeket, arccal kifelé. (33)
 8. Helyezze a babahordozó anyagát a baba hasára. (34)
 9. Fogja meg a jobb vállsúlyját, keresztelte a háta mögött, és csatlakoztassa a bal vállsúly csatjához. (35)
 10. Tegye ugyanezt fordítva a bal vállpánttal. (36)
 11. Mindkét csatot rögzítette, ha kattantást hallott.
 12. Feszítse meg a vállöveket. (37)
 13. Ellenőrizze és esetleg javítsa a csecsemő medence- és testtartását: helyezze a kezét a horozó belsejébe a baba hátának alsó felére. Mozgassa a kezét lefelé és maga felé, és forgassa el a baba fenekét úgy, hogy a csecsemő lába maga felé nézzen és a térd felemelkedjen. A csecsemő gerince a természetes „C” görbe formáját vegye fel. (38)
- A csecsemő kivételéhez fordított sorrendben kövesse a lépéseket. Mindig figyeljen gyermekére, és tartsa őt kézben.

Háton hordozás, párhuzamos övekkel (H), 9 hónapos kortól

- Tipp! Gyakorolja a következő lépéseket egy játékbabával vagy mackóval addig, amíg magabiztosnak nem érzi magát.
1. Nyissa ki a lábtartó cipzárt és a fejtartó cipzárt is. (39)
 2. A háton hordozott helyzetet a beépített légpárna segítségével létrehozható, ezért tölts fel a légpárnát ebben a helyzetben levegővel.
 3. Nyissa ki a légpárna szelepét. Fújja fel a légpárnát úgy, hogy szájával a levegőt a szelepbe fújja. A légáramlás akadályozásának elkerülése érdekében a légszelep belső részét tartsa távol a légpárna hátuljától. Zárja le a kupakot. (40)
 4. Csatlakoztassa a vállsúly szűkítő gombjait, hogy még nagyobb helyet teremtsen a baba fejének. (41)
 5. Csatlakoztassa a vállsúly csatjait a hordozótesthez, anélkül, hogy keresztelné őket. Még ne húzza meg a vállsúlyakat. (42)
 6. Helyezze a derékövet a derék köré. Csatlakoztassa az derék öv csatját elöl. Akkor került a megfelelő pozícióba a csat, amikor kattantást hallott. Forgassa el annyira a derékövet, amíg a derék övcsat hátra nem kerül. (43)
 7. Helyezze a gyermeket be úgy, hogy ön felé nézzen. (43)
 8. Helyezze a babahordozó anyagát a csecsemő hátára. (44)
 9. Helyezze a vállpántokat a vállaira, és kattintsa be a mellkas heveder csatját a hátán. (45)
 10. Csúsztassa jobb kezét a jobb vállsúly alá, majd nyomja ki a karját felfelé. (46, 47)
 11. Helyezze a bal könyökét a bal vállpánt alá, és csúsztassa ki a karját. (48, 49)
 12. Óvatosan forgassa gyermekét a testén körbe, mindig egy kezével biztosan fogva a gyermeket. (50, 51, 52)
 13. Csúsztassa a vállsúlyakat a váll felett mindkét oldalon, ügyeljen arra, hogy a vállsúlyak ne csavarodjanak meg. (53, 54)
 14. Mozgassa a mellkasi hevedert felfelé vagy lefelé, hogy a hordozó kényelmesen helyezkedjen a mellkasára. Húzza meg a mellkassúlyját. (55, 56)
 15. Húzza meg a vállsúlyakat. (57)

- A csecsemő kivételéhez fordított sorrendben kövesse a lépéseket. Mindig figyeljen gyermekére, és tartsa őt kézben.

Karbantartás

- Kíméletes mosás
- Ne fehérítse
- Ne szárítsa gépben
- Ne vasalja
- Ne szárzisztítsa
- Kiterítve szárítsa
- Hasonló színekkel együtt mossa
- Mosás előtt zárjon minden cipzárt és nyisson ki minden csatot. (58, 59)
- Mosás előtt távolítsa el a légpárnát. (60-67)
- A BeSafe azt javasolja, hogy a terméket mosózsákban mossa

Hogyan távolítsuk el a légpárnát?

1. Nyissa ki a deréksúly belső cipzárját. (60)
2. Nyissa ki a levegőszelepet. (61)
3. Vegye ki a légpárnát a derékövből. (61)
4. Tolja be a szelepet a szövet nyílásán keresztül. (62)
5. Távolítsa el teljesen a légpárnát. (63)

Hogya helyezzük be a légpárnát?

1. Helyezze a légpárnát a deréköv zsebébe. (64)
2. Tolja be a szelepet a szövet nyílásán keresztül. (65)
3. Csukja be a levegőszelepet. (66)
4. Zárja be a cipzárt. (67)

! FIGYELMEZTETÉS

- Elvesztheti az egyensúlyát az Ön vagy a gyermek mozgása miatt.
- Legyen óvatos, amikor előre vagy oldalra hajol.
- Ne használja ezt hordozót sportolás közben.
- A hordozó használatakor állandóan figyelje gyermekét, és ügyeljen arra, hogy a száj és az orr környéke akadálymentes legyen.
- Alacsony születési súlyú csecsemők és orvosi felügyelet alatt álló gyermekek esetén a termék használata előtt kérjen tanácsot egészségügyi szakembertől.
- Ellenőrizze, hogy a gyermek nem esik-e ki a hordozóból aktívabb viselkedés esetén.
- Legyen tisztában a háztartási környezet veszélyeivel, pl. a hőforrások vagy forró italok közelsége
- Ha hiányoznak vagy sérültek a hordozó alkatrészei, hagyja abba annak használatát.
- A babahordozó használata közben ellenőrizze, hogy a gyermek nem melegszik-e túl.
- A babahordozó használata közben ellenőrizze, hogy a gyermek ne legyen túl hideg.
- A hordozó összeszerelése és használata előtt olvassa el az összes útmutatót.
- Tartsa meg a használati útmutatót a későbbiekre is.
- Ellenőrizze minden használat előtt, hogy minden csat, patent, heveder és a hordozó beállításai biztonságosak.
- Minden használat előtt ellenőrizze, hogy a varrások, hevederek és a szövet épek-e, valamint vannak-e sérült rögzítőelemek.
- Gondoskodjon arról, hogy gyermek megfelelő pozícióban kerüljön a termékbe, ideértve a lábát is.
- Koraszülött vagy légzési problémákkal küzdő csecsemők és 4 hónapnál fiatalabb csecsemők vannak a legnagyobb fulladásveszélynek kitéve.
- Soha ne használjon babahordozót, ha az egyensúly vagy a mozgásképessége nem elégséges mozgáskorlátozottság, álmoság vagy bizonyos egészségi állapot miatt.
- Soha ne használjon babahordozót olyan tevékenységek során, mint például főzés és takarítás, amelyek hőforrást vagy vegyi anyagok használatával járnak.
- Soha ne viseljen babahordozót vezetés közben, vagy gépjárműben utasként.
- Tartsa távol a hordozót gyermekektől, ha nem használja.
- Csak egy gyermekkel használja a terméket.

! Balesetveszély

- FIGYELEM: A kiesés veszélyének elkerülése érdekében mindig bizonyosodjon meg felőle, hogy a gyermek biztonságosan van a hordozóba helyezve.
- A csecsemők egy túl széles lábnyíláson keresztül kieshetnek a hordozóból.
- Állítsa be a lábnyílásokat úgy, hogy a baba lábai jól illeszkedjenek.
- Minden használat előtt ellenőrizze, hogy az összes rögzítőelem rögzített állapotban van-e.
- Különös óvatossággal hajoljon vagy sétáljon a hordozóval.
- Soha ne hajoljon derékból; hajlítsa a térdét.

! Fulladásveszély

- FIGYELEM: Győződjön meg arról, hogy gyermeke állja nem a saját mellkasán nyugszik, mivel a légzése így korlátozott lehet, és ez fulladást okozhat.
- 4 hónaposnál fiatalabb csecsemők megfulladhatnak ebben a termékben, ha az arcuk a hordozó személyi testéhez szorul.
- Ne szorítsa a babát túl szorosan a testéhez.
- Hagyjon helyet a fej mozgásának.
- Mindig hagyja a csecsemő arcát akadályoktól mentesen.
- A gyermeknek nézzen felfelé egészen addig, amíg a fejét már egyenesen tudja tartani.

Jótállás

- Ha a termék a vásárlástól számított 24 hónapon belül anyag vagy gyártási hiba miatt hibásnak bizonyul, kérjük, küldje vissza az eredeti vásárlás helyére.
- A jótállás joga csak akkor érvényesíthető, ha a terméket rendeltetésszerűen és körültekintéssel használták. Kérjük, forduljon az eladóhoz bizalommal, aki eldönti, hogy vissza kell-e küldeni a terméket a gyártóhoz javítás céljából. A csere illetve javítás nem képezheti vita tárgyát. A jótállás a javításkor cserélt illetve javított gyári alkatrészt a csere napjától kezdődően 24 hónap, de a termék többi részére nem kezdődik újra.
- Nem érvényes a jótállás abban az esetben, ha: a vásárlást igazoló bizonylat és a jótállási jegy is hiányzik, ha a hiba helytelen, vagy nem rendeltetésszerű használatból fakad vagy ha a hibát rongálás vagy gondatlanság okozta.
- A jótállás/szavatosság nem vonatkozik a mindennapos viselésből eredő elhasználódásra, szennyeződésre, kifakulásra, a helytelen használatból eredő sérülésekre vagy olyan más esetekre, amikor a hiba nem gyártási vagy anyaghiba.
- Azon csere alkatrészekre, melyeket az elhasználódás miatt kell vásárolnia, egy ésszerű költséget számolunk fel.

! DÜLEŽITÉ! POKYNY SI PŮZORNĚ PŘEČTĚTE A USCHOVEJTE PRO POZDĚJSÍ POUŽITÍ.

Blahopřejeme k narození miminka!

Děkujeme, že jste si vybrali produkt BeSafe Haven. Tento produkt jsme vyvinuli s velkou odpovědností na základě konzultací s odborníky na nošení dětí, abychom zajistili radostnou a bezpečnou péči pro vaše dítě a pohodlné nošení pro vás jako rodiče. Je důležité, abyste si PŘED použitím tohoto produktu řádně prostudovali tuto uživatelskou příručku. Nesprávné použití může ohrozit vaše dítě.

Popis nosítka

• Ramenní popruh	(1a)	• Opasek	(1l)
• Přezka ramenního popruhu	(1b)	• Přezka opasku	(1m)
• Očko na popruhu	(1c)	• Kapsička na drobnosti	(1n)
• Hrudní popruh	(1d)	• Vzduchový ventil	(1o)
• Přezka hrudního popruhu	(1e)	• Vzduchový polštářek	(1p)
• Horní uchycení sluneční stříšky	(1f)	• Úchyt sluneční stříšky	(1q)
• Uchycení pro opěrku hlavy	(1g)	• Sluneční stříška	(1r)
• Opěrka hlavy	(1h)	• Tlačítko pro zúžení ramenního popruhu a otvor tlačítka	(1s)
• Zip pro opěrku hlavy	(1i)	• Nastavení sluneční stříšky	(1t)
• Knoflík přezky pro ramenní popruh	(1j)	• Pohodlné polstrování	(1u)
• Podpurné zipy pro nožičky	(1k)		

Použití dětského nosítka Baby carrier

- Toto nosítko je určeno k použití pro 1 dítě, ve věku od 4 týdnů a do maximální hmotnosti 15 kg.
- Dítě posazené tváří směrem k tělu nositele: 4 týdny až přibližně 3 roku. (2)
- Dítě posazené tváří směrem od těla nositele: 5 měsíců až přibližně 3 roku. (3) Nepoužívejte dětské nosítko v této pozici, dokud dítě nedrží hlavu vzpřímeně. Při této pozici vždy sledujte své dítě, zda je ve správné, nezatažující pozici.
- Použití nosítka na zádech: 9 měsíců až do cca 3 let. (4)

Bezpečné nošení miminka

Chcete-li si užít bezpečnou cestu na nošení dítěte, vždy věnujte svému dítěti pozornost a zkontrolujte následující body.

Utažení

- Nosítko dítěte by mělo být pohodlně těsné a břicho a hrudník dítěte by měly být drženy těsně u těla. (5)
- Chybějící látka nebo přezky mohou zapříčinit vašemu dítěti sklouznutí, což mu může ztížit dýchání.

Vždy viditelné a prodyšné

- Vždy byste měli být schopni vidět obličej svého dítěte pohledem dolů. (6)
- Ujistěte se, že látka vašeho dětského nosítka nezakrývá dítěti hlavu a obličej. (6)
- Vaše dítě by nemělo být v takové poloze, kdy je jeho brada tlačena na jeho hrud, protože tato pozice může omezit dýchání. Ujistěte se, že mezi bradu a hrudník můžete vložit alespoň jeden prst. (6)

Blízko k polibku

- Vaše dítě by mělo být umístěno na hrudi tak vysoko, aby to bylo pohodlné, a dítě bylo ve správné pozici.
- Pokud nakloníte hlavu dopředu, měli byste být schopni políbit čelo dítěte nebo horní část hlavy. (7)

Podepřená záda

- Záda dítěte musí být podepřena v přirozené pozici. (8)
- Chcete-li zkontrolovat, zda jsou záda dobře podepřena: položte ruku na záda a jemně stiskněte. Dítě by se nemělo uvolňovat ani se k vám přibližovat.

Správná pozice pro kyčle dítěte

- Chcete-li zkontrolovat, zda jsou záda dítěte dobře podepřena: položte ruku na záda a jemně zatlačte. Dítě by se nemělo uvolňovat ani se k vám přibližovat. (9)

Jak nasadit pás, jak ho dotáhnout, připnout a rozepnout

1. Umístěte pás kolem oblasti pasu tak, aby rub pasu směřoval k vám.
2. Uzavřete přezku na opasku. Slyšitelné cvaknutí vás ujistí, že je uzamčena. (10)
3. Utáhněte tahem za oba popruhy.
4. Otočte pás s přezkou směrem dozadu. (11)
5. Pokud je to nutné, utáhněte je co nejvíc, aby byl dostatečně pevný. (12)
6. Chcete-li otevřít přezku opasku, stiskněte současně všechna tři tlačítka a uvolněte ji. (13)

Jak použít přezku ramenního popruhu

1. Chcete-li zavřít přezku na ramenní popruh, posuňte ze strany horní část na spodní část. (14)
2. Pro utažení ramenních popruhů zatáhněte za popruhy z přezky pro ramenní popruhy. (15)
3. Pro povolení ramenního popruhu, stiskněte tlačítko na horní části přezky ramenního popruhu. (16)
4. Pro odepnutí přezky ramenního popruhu, stiskněte tlačítko na spodní straně spony a zatlačením spony dopředu odpojte přezku ramenního popruhu. (17)

- Tip! Pro větší pohodlí použijte extra pohodlné polstrování kolem popruhů. (18)

Nošení na bříše, miminko je posazené čelem k tělu nositele, pásy v pozici X> 4 týdny

- Tip! Procvičte si následující kroky s panenkou nebo medvídkem, tak abyste získali jistotu, že vše děláte správně.
1. Nošení v předu, kdy dítě sedí čelem k nositeli funguje bez použití vzduchového polštáře, takže vzduchový polštář udržujte v této poloze prázdný.
 2. Umístěte pás kolem pasu. Připojte sponu pasu vpředu. Když uslyšíte charakteristické kliknutí, je pás uzamčen. Otočte pás směrem dozadu i s přezkou. Utáhněte pásový pás.
 3. Usadte dítě před sebe. (19)
 4. Překlopte hlavní část nosítka přes záda dítěte. (20)
 5. Vezměte pravý ramenní popruh, překřížte ho za zády a spojte ho s přezkou na levém ramenním pásu. (21)
 6. U levého popruhu postupujte opačně. (22)
 7. Obě přezky jsou zajištěné v chvíli, kdy uslyšíte cvaknutí.
 8. Přitáhněte ramenní popruhy. (23)
 9. Zkontrolujte pozici dítěte, případně ji upravte tak, aby pánev dítěte byla ve správné pozici: položte ruce dovnitř dětského nosiče nízko na zádech dítěte. Pohybuje rukama dolů a směrem k sobě a upravte zadeček dítěte tak, aby byl nakloněn směrem k vám a kolena byla zvednuta. Páteř dítěte by měla mít přirozenou křivku „C“. (24)
- Tip! U malých kojenců můžete mírně otevřít zipy na podporu nohou, aby byla zajištěna podpora kolena - koleno na koleno. (25)
 - Tip! Použijte sluneční clonu, jako přirozené stínění, abyste své dítě uklidnili a snáze uspali. (26)
 - Při vyjmutí dítěte postupujte podle pokynů v opačném pořadí. Vždy jistěte dítě pomocí své ruky.

Nošení na bříše, dítě usazené zády k nositeli. Pozice popruhů křížem (X),> 5 měsíců

- Tip! Procvičte si následující kroky s panenkou nebo medvídkem, tak abyste získali jistotu, že vše děláte správně.
1. Otevřete oba zipy pro podpěru nohou. (27, 28)
 2. Sklopte opěrku hlavy dolů a zavřete oba úchyty opěrky hlavy. (29)
 3. V této pozici nošení je nutné použít vzduchový polštářek, takže vzduchový polštář pro tuto polohu naplňte vzduchem.
 4. Otevřete uzávěr vzduchového ventilu. Nafukujte vzduchový polštář foukáním vzduchu do ventilu. Zadní část vzduchového ventilu udržujte v dostatečné vzdálenosti od zadní strany, aby nedošlo k omezení průtoku vzduchu. Zavřete víčko ventilu. (30, 31)
 5. Připojte knoflíky pro zúžení ramenních popruhů a vytvořte tak další prostor pro hlavu dítěte. (32)
 6. Umístěte pás kolem pasu. Připojte sponu pasu vpředu. Když uslyšíte charakteristické kliknutí, je pás uzamčen. Otočte pás směrem dozadu i s přezkou.
 7. Usadte své dítě zády k sobě. (33)
 8. Přikryjte hlavní část nosítka břicho dítěte. (34)
 9. Vezměte pravý ramenní popruh, zkřížte jej za svými zády a spojte ho s přezkou na levém ramenním pásu. (35)
 10. U levého ramenního popruhu to udělejte opačně. (36)
 11. Obě přezky jsou zajištěné v chvíli, kdy uslyšíte cvaknutí.
 12. Přitáhněte ramenní popruhy. (37)
 13. Zkontrolujte a opravte polohu dítěte pomocí: položte ruce dovnitř dětského nosiče nízko na zádech dítěte. Pohybuje rukama dolů a směrem od vás a nastavte zadeček dítěte tak, aby rozkrok dítěte byl od vás odkloněn a kolena byla zvednuta. Páteř dítěte by měla mít přirozenou křivku „C“. (38)
- Při vyjmutí dítěte postupujte podle pokynů v opačném pořadí. Vždy jistěte své dítě pomocí vaší ruky.

Nošení na zádech s umístěním popruhů v pozici H,> 9 měsíců

- Tip! Procvičte si následující kroky s panenkou nebo medvídkem, tak abyste získali jistotu, že vše děláte správně.
1. Zavřete zipy podpor nohou a u opěrky hlavy. (39)
 2. Pozice nošení na zádech vyžaduje použití vzduchového polštáře, proto naplňte vzduchový polštář pro tuto pozici vzduchem.
 3. Otevřete uzávěr vzduchového ventilu. Nafukujte vzduchový polštář foukáním vzduchu do ventilu. Zadní část vzduchového ventilu udržujte v dostatečné vzdálenosti od zadní strany, aby nedošlo k omezení průtoku vzduchu. Zavřete víčko. (40)
 4. Připojte knoflíky pro zúžení ramenních popruhů a vytvořte tak další prostor pro hlavu dítěte. (41)
 5. Připojte přezky ramenního popruhu k hlavní části nosiče, aniž byste je překřížili. Ramenní popruhy zatím neutahujte. (42)
 6. Umístěte pás kolem pasu. Připojte sponu pasu vpředu. Když uslyšíte charakteristické kliknutí, je pás uzamčen. Otočte pás směrem dozadu i s přezkou. (43)
 7. Umístěte své dítě k sobě. (43)
 8. Připevněte hlavní část nosiče přes záda vašeho dítěte. (44)
 9. Umístěte ramenní popruhy přes ramena a zavřete přezku hrudního popruhu na zádech. (45)
 10. Zasuňte pravou ruku pod pravý ramenní pás a zatlačte ruku nahoru. (46, 47)
 11. Položte levý loket pod levý ramenní popruh a ruku vysuňte. (48, 49)
 12. Opatrně otočte dítě kolem vašeho těla, vždy ho držte jednou rukou. (50, 51, 52)
 13. Posuňte ramenní popruhy přes rameno na každé straně a ujistěte se, že ramenní popruhy nejsou zkroucené. (53, 54)
 14. Pohybuje hrudním pásem nahoru nebo dolů až pohodlně sedí na hrudi. Utáhněte hrudní pás. (55, 56)
 15. Přitáhněte ramenní popruhy. (57)
- Při vyjmutí dítěte postupujte podle pokynů v opačném pořadí. Vždy jistěte své dítě pomocí vaší ruky.

Instrukce údržby

- Perte na jemný program
- Něbělte
- Neždímejte
- Nežehlete
- Nečistěte chemicky
- Sušte rozložené
- Perte s podobnými barvami
- Před praním zavřete všechny zipy na nosítku a otevřete všechny přezky. (58, 59)
- Před praním vyjměte vzduchový polštářek. (60-67)
- BeSafe doporučuje používat prací vak

Jak odejmout vzduchový polštářek

1. Otevřete zip na vnitřní straně pasu. (60)
2. Otevřete uzávěr vzduchového ventilu. (61)
3. Vyjměte vzduchový polštář z pásu. (61)
4. Protlačte vzduchový ventil otvorem v tkanině. (62)
5. Odstraňte vzduchový polštář úplně. (63)

Jak vložit vzduchový polštářek do pásu

1. Vložte vzduchový polštářek do pásu. (64)
2. Protlačte vzduchový ventil otvorem v tkanině. (65)
3. Zavřete ventil uzávěrem. (66)
4. Zavřete zip. (67)

! VAROVÁNÍ

- Vaše rovnováha může být nepříznivě ovlivněna vašim pohybem a také pohybem dítěte.
- Dávejte pozor, když se shýbáte, nebo nakláníte dopředu nebo do stran.
- Tento nosič není vhodný pro používání při sportovních aktivitách.
- Při používání nosiče neustále sledujte své dítě a ujistěte se, že nemá blokováná ústa a nos.
- U kojenců s nízkou porodní hmotností a dětí se těžkým zdravotním stavem před použitím produktu vyhledejte radu pediatra, nebo zdravotnického pracovníka.
- Zkontrolujte, zda dítě nesedává, když je aktivnější
- Dbejte vyšší pozornosti při pohybu v domácím prostředí, např. u zdrojů tepla, rozlití horkých nápojů.
- Pokud částí nosítka chybí nebo jsou poškozené, přestaňte ho používat.
- Během používání tohoto dětského nosítka zkontrolujte, zda se dítě příliš nezahřívá.
- Během používání tohoto dětského nosítka zkontrolujte, zda vaše dítě příliš nevychladne.
- Před montáží a použitím dětského nosítka si řádně prostudujte všechny pokyny.
- Ušchovejte si tento návod pro budoucí použití.
- Před každým použitím zkontrolujte, zda jsou všechny přezky, západky, popruhy a nastavení funkční.
- Před každým použitím zkontrolujte, zda nejsou roztrhané švy, roztrhané pásky nebo textilie a poškozené upevňovací prvky.
- Zajistěte správné umístění dítěte do nosítka včetně správného umístění nohou.
- Předčasně narozené děti, děti s dýchacími problémy a děti do 4 měsíců jsou vystaveny největšímu riziku udušení.
- Nikdy nepoužívejte dětské nosítko, je-li narušena rovnováha nebo pohyblivost dítěte z důvodu cvičení, ospalosti nebo zdravotního stavu.
- Nikdy nepoužívejte dětské nosítko, když se věnujete činností, jako je vaření a čištění, které zahrnují pohyb u zdroje tepla nebo působení chemikálií.
- Nikdy nenoste dětské nosítko, když řídíte motorové vozidlo nebo jste cestujícím.
- Pokud se nosítko nepoužíváte, držte jej mimo dosah dětí.
- Výrobek používejte pouze pro jedno dítě.

! NEBEZPEČÍ PÁDU

- VAROVÁNÍ: Abyste předešli pádu nebezpečí, ujistěte se, že je vaše dítě bezpečně umístěno v nosiči / závěsu.
- Kojenec může vypadnout skrz široký otvor nohou nebo z nosítka.
- Upravte otvory nohou tak, aby pohodlně seděly na dětské nohy.
- Před každým použitím se ujistěte, že jsou všechny upevňovací prvky funkční.
- Buďte zvláště opatrní při naklánění nebo chůze.
- Nikdy se neohýbejte v pase, pouze se uvolněte v kolenou.

! NEBEZPEČÍ UDUŠENÍ

- VAROVÁNÍ: Zajistěte, aby brada vašeho dítěte nespočívala na jeho hrudi, protože by jeho dýchání mohlo být omezeno, což by mohlo vést k udušení.
- Kojenec mladší než 4 měsíce se mohl dusit, pokud by byla jeho tvář přitisknuta těsně k vašemu tělu.
- Nepřipoutejte dítě příliš těsně k vašemu tělu.
- Nechte prostor pro pohyb hlavy.
- Udržujte obličej dítěte vždy přístupný.
- Dítě musí být vždy v pozici čelem k vám, dokud nebude moci umět držet hlavu vzpřímeně.

Záruka

- Dodavatel poskytuje záruční dobu 24 měsíců ode dne prodeje. Během této doby odstraní servisní opravna bezplatně všechny poruchy výrobku způsobené výrobní závadou či vadným materiálem tak, aby mohl být řádně používán. Nárok na záruční opravu se nevztahuje na vady způsobené vnějšími podmínkami, např. poruchy zaviněné nesprávným používáním, zacházením, neodbornými opravami či opotřebením. Záruční doba se v případě záruční opravy prodlužuje o dobu, po kterou byl výrobek v servisní opravě.
- Záruka se nevztahuje na poškození při normální používání, při umazání, vyšisování barvy, mechanického poškození a poškození při neodborné manipulaci. V těchto případech se nejedná o výrobní vadu nebo vadu materiálu.
- Cena náhradních dílů z důvodů roztržení produktu při normálním nošení bude účtována přiměřeně.

! IMPORTANT! CITIȚI CU ATENȚIE ȘI PĂSTRAȚI AȚEST DOCUMENT PENTRU CONSULTARE ULTERIOARĂ.

Felicitări pentru nașterea copilului!

Vă mulțumim că ați ales BeSafe Haven. Am proiectat acest produs cu mare grijă și în strânsă colaborare cu experți în îmbrăcăminte pentru nou-născuți pentru a vă garanta, atât dumneavoastră cât și copilului, o experiență veselă și sigură. Este important să citiți acest manual înainte de a utiliza acest produs. Utilizarea incorectă poate pune copilul în pericol.

Componentele articolului port-bebe

• Centură de umăr (2 buc.)	(1a)	• Centură pentru talie	(1l)
• Cataramă pe centura de umăr	(1b)	• Cataramă pe centura pentru talie	(1m)
• Bridă centură	(1c)	• Buzunar	(1n)
• Centură pentru piept	(1d)	• Supapă de aer	(1o)
• Cataramă pe centura pentru piept	(1e)	• Pernă de aer	(1p)
• Capsă sus parasolar	(1f)	• Capsă jos parasolar	(1q)
• Capsă suport cap	(1g)	• Parasolar	(1r)
• Suport cap	(1h)	• Nasture îngustare centură pentru umăr și butonieră	(1s)
• Fermoar suport cap	(1i)	• Capsă reglare parasolar	(1t)
• Buton bridă centură de umăr	(1j)	• Perniță protecție	(1u)
• Fermoar suport picioare	(1k)		

Utilizarea articolului port-bebe

- Acest articol port-bebe este destinat transportării unui copil cu vârsta de 4 săptămâni și până la o greutate maximă de 15 kg.
- Utilizare în față, cu fața către părinte: 4 săptămâni până la aprox. 3 ani. (2)
- Utilizare în față, cu fața la sensul de mers: 5 luni până la aprox. 3 ani. (3) Nu folosiți articolul port-bebe în poziția cu fața la sensul de mers până când bebelușul își poate susține singur capul. Supravegheați întotdeauna bebelușul să nu se suprastimuleze atunci când este situat cu fața la sensul de mers.
- Utilizare în spate: 9 luni până la aprox. 3 ani. (4)

Utilizarea în siguranță

Pentru a garanta siguranța copilului, nu-l pierdeți din vedere și verificați următoarele puncte.

Strângere

- Articolul port-bebe trebuie să fie strâns confortabil, burtica și pieptul copilului aflându-se în apropierea corpului dvs. (5)
- Dacă materialul este slăbit sau catarama desfăcută, copilul poate aluneca, îngreunându-i respirația.

Întotdeauna la vedere și căile respiratorii libere

- Trebuie să puteți vedea fața copilului dacă priviți în jos. (6)
- Asigurați-vă că materialul din care este fabricat articolul port-bebe nu îi acoperă capul sau fața. (6)
- Bebelușul nu trebuie să stea într-o poziție în care bărbia să-i fie apăsată pe piept, deoarece acest lucru îl poate împiedica să respire. Asigurați-vă că între bărbie și piept încapă pune cel puțin un deget. (6)

Destul de aproape pentru a-l putea săruta

- Bebelușul trebuie să se afle la înălțimea pieptului dvs. pentru a vă simți comod.
- Dacă aplecați capul înainte, ar trebui să-i puteți săruta fruntea sau vârful capului. (7)

Spatele susținut

- Spatele copilului trebuie să fie susținut în poziție naturală. (8)
- Pentru a verifica dacă spatele este bine susținut: așezați o mână pe spatele lui și apăsați ușor. Copilul nu ar trebui să se îndrepte și nici să se apropie mai mult de dvs.

Poziția sănătoasă a șoldului

- Pentru a contribui la dezvoltarea sănătoasă a șoldului, este important să susțineți șoldurile și coapsele copilului până la genunchi. Picioarele bebelușului trebuie să fie în poziție „M” cu genunchii mai ridicați decât partea inferioară a picioarelor. (9)

Cum se pune, strânge și deschide centura pentru talie

1. Plasați centura în jurul taliei, cu interiorul acesteia îndreptat spre dvs.
2. Închideți catarama centurii pentru talie în față. Catarama se blochează când se aude un clic. (10)
3. Trageți de ambele curele pentru a le strânge.
4. Rotiți centura pentru talie până când catarama acesteia ajunge în spate. (11)
5. Dacă este nevoie, strângeți mai mult. (12)
6. Pentru a deschide catarama curelei pentru talie, apăsați simultan toate cele trei butoane și eliberați. (13)

Cum se utilizează cataramele centurii pentru umăr

1. Pentru a închide cataramele centurilor pentru umeri, glisați partea superioară pe partea inferioară din lateral. (14)
 2. Pentru a strânge curelele pentru umeri, îndepărtați-le de catarama curelei pentru umăr. (15)
 3. Pentru a slăbi curelele de umăr, apăsați butonul din partea de sus a cataramii curelei pentru umăr. (16)
 4. Pentru a deconecta catarama curelei pentru umăr, apăsați butonul din partea de jos a cataramii și trageți catarama în față. (17)
- Sugestie! Pentru mai mult confort, folosiți pernița de protecție suplimentară în jurul curelelor. (18)

Utilizare în față, cu fața către părinte, cu curelele încrucișate (X), > 4 săptămâni

- Sugestie! Practicați următoarele operații cu o păpușă sau un ursuleț până când le stăpâniți.

1. Utilizare în față, cu fața către părinte funcționează fără perna de aer, deci păstrați-o goală în această poziție.
2. Plasați centura pentru talie în jurul taliei. Închideți catarama centurii pentru talie în față. Catarama se blochează când se aude un clic. Rotiți centura pentru talie până când catarama acesteia ajunge în spate. Strângeți centura pentru talie.
3. Puneți copilul cu fața la dvs. (19)
4. Plasați corpul principal al articolului port-bebe pe spatele copilului. (20)
5. Luați cureaua dreaptă pentru umăr, treceți-o încrucișată pe spatele dvs. și conectați-o la catarama de pe centura stângă pentru umăr. (21)
6. Procedați în mod opus pentru cureaua stângă pentru umăr. (22)
7. Ambele catarami se blochează când se aude un clic.
8. Strângeți centurile pentru umeri. (23)
9. Verificați și corectați poziția bebelușului, dacă există o cută la nivelul pelvisului: așezați-vă mâinile în interiorul marsupului, în partea de jos a spatelui copilului. Mișcați mâinile în jos și spre dvs. și rotiți partea inferioară a bebelușului, astfel încât curbura spatelui să fie înclinată către dvs. și genunchii să fie ridicați. Coloana vertebrală a copilului ar trebui să aibă o curbă naturală în formă de „C”. (24)

- Sugestie! Pentru sugarii mici puteți deschide ușor fermoarele suportului picioarelor, pentru a asigura susținerea genunchi la genunchi. (25)
- Sugestie! Folosiți parasolarul ca scut vizual, pentru a calma copilul și a-l face să adoarmă mai ușor. (26)
- Pentru a scoate copilul, procedați în ordine inversă. Țineți întotdeauna o mână pe copil.

Utilizare în față, cu fața la sensul de mers, cu curelele încrucișate (X), > 5 luni

- Sugestie! Practicați următoarele operații cu o păpușă sau un ursuleț până când le stăpâniți.
1. Deschideți atât fermoarele suporturilor picioarelor, cât și fermoarul suportului capului. (27, 28)
 2. Îndoiiți suportul capului în jos și închideți cele două capse de susținere a capului. (29)
 3. Utilizare în față, cu fața la sensul de mers funcționează cu perna de aer, deci la folosirea în acest mod, trebuie umplută cu aer.
 4. Deschideți capacul supapei de aer. Umflați perna de aer suflând aer în supapă cu gura. Păstrați spatele supapei de aer liber în partea din spate pentru a evita împiedicarea fluxului de aer. Închideți capacul. (30, 31)
 5. Conectați nasturii de îngustare a curelei pentru umăr pentru a crea spațiu suplimentar pentru capul copilului. (32)
 6. Plasați centura pentru talie în jurul taliei. Închideți catarama centurii pentru talie în față. Catarama se blochează când se aude un clic. Rotiți centura pentru talie până când catarama acesteia ajunge în spate.
 7. Puneți copilul cu spatele la dvs. (33)
 8. Plasați corpul principal al marsupului pe burta copilului. (34)
 9. Luați cureaua dreaptă pentru umăr, treceți-o încrucișată pe spatele dvs. și conectați-o la catarama de pe centura stângă pentru umăr. (35)
 10. Procedați în mod opus pentru cureaua stângă pentru umăr. (36)
 11. Ambele catarama se blochează când se aude un clic.
 12. Strângeți centurile pentru umeri. (37)
 13. Verificați și corectați poziția bebelușului, dacă există o cută la nivelul pelvisului: așezați-vă mâinile în interiorul marsupului, în partea de jos a spatelui copilului. Mișcați mâinile în jos și în afară și rotiți partea inferioară a bebelușului, astfel încât curbura spatelui să fie îndreptată către dvs. și genunchii să fie ridicați. Coloana vertebrală a copilului ar trebui să aibă o curbă naturală în formă de „C”. (38)
- Pentru a scoate copilul, procedați în ordine inversă. Țineți întotdeauna o mână pe copil.

Utilizare în spate cu curelele paralele (H), > 9 luni

- Sugestie! Practicați următoarele operații cu o păpușă sau un ursuleț până când le stăpâniți.
1. Închideți atât fermoarele suporturilor picioarelor, cât și fermoarul suportului capului. (39)
 2. Utilizare în spate funcționează cu perna de aer, deci la folosirea în acest mod, trebuie umplută cu aer.
 3. Deschideți capacul supapei de aer. Umflați perna de aer suflând aer în supapă cu gura. Păstrați spatele supapei de aer liber în partea din spate pentru a evita împiedicarea fluxului de aer. Închideți capacul. (40)
 4. Conectați nasturii de îngustare a curelei pentru umăr pentru a crea spațiu suplimentar pentru capul copilului. (41)
 5. Conectați catarama centurilor pentru umăr la corpul principal, fără a le încrucișa. Nu strângeți încă centurile. (42)
 6. Plasați centura pentru talie în jurul taliei. Închideți catarama centurii pentru talie în față. Catarama se blochează când se aude un clic. Rotiți centura pentru talie până când catarama acesteia ajunge în spate. (43)
 7. Puneți copilul cu fața la dvs. (43)
 8. Plasați corpul principal al articolului port-bebe pe spatele copilului. (44)
 9. Puneți curelele pentru umeri peste umerii dvs. și închideți catarama curelei pentru piept pe spatele dvs. (45)
 10. Glisați mâna dreaptă sub cureaua dreaptă pentru umăr și scoateți brațul prin partea de sus. (46, 47)
 11. Puneți cotul stâng sub cureaua stângă pentru umăr și scoateți brațul în afară. (48, 49)
 12. Rotiți cu atenție copilul în jurul corpului dvs., ținându-l întotdeauna cu un braț. (50, 51, 52)
 13. Treceți curelele pentru umeri peste ambii umeri, asigurându-vă că nu sunt răsucite. (53, 54)
 14. Mișcați centura pentru piept în sus sau în jos, pentru a o poziționa confortabil pe piept. Strângeți centura pentru piept. (55, 56)
 15. Strângeți centurile pentru umeri. (57)
- Pentru a scoate copilul, procedați în ordine inversă. Țineți întotdeauna o mână pe copil.

Instrucțiuni de îngrijire

- Spălați cu grijă.
- Nu folosiți înălbitori.
- Nu uscați în uscător.
- Nu călcați.
- Nu curățați uscat.
- Uscați pe o suprafață plană.
- Spălați cu culori similare.
- Înainte de a-l spăla închideți toate fermoarele și deschideți toate catarama. (58-59)
- Înainte de a-l spăla, îndepărtați perna de aer. (60-67)
- BeSafe recomandă folosirea unui sac de rufe.

Cum se îndepărtează perna de aer

1. Deschideți fermoarul din interiorul centurii pentru talie. (60)
2. Deschideți capacul supapei de aer. (61)
3. Scoateți perna de aer din centura pentru talie. (61)
4. Împingeți supapa de aer prin deschiderea din material. (62)
5. Extrageți complet perna de aer. (63)

Cum se introduce perna de aer

1. Introduceți perna de aer în buzunarul corespunzător din centura pentru talie. (64)
2. Împingeți supapa de aer prin deschiderea din material. (65)
3. Închideți capacul supapei de aer. (66)
4. Închideți fermoarul. (67)

! AVERTISMENT

- Echilibrul persoanei poate fi afectat de orice mișcare pe care aceasta sau copilul o poate face.
- A nu se apleca înainte decât cu atenție.
- Articolul port-bebe nu este adaptat activităților sportive.
- Supravegheați copilul în permanență și asigurați-vă că gura și nasul nu îi sunt astupate atunci când utilizați articolul port-bebe.
- În cazul copiilor născuți cu greutate mică și copiii cu afecțiuni medicale, solicitați sfatul unui cadru medical înainte de a utiliza produsul.
- Verificați dacă copilul nu cade atunci când devine mai activ.
- Acordați atenție pericolelor din mediul casnic, ca de ex. surse de căldură, vărsarea de băuturi calde.
- În cazul în care lipsesc piese sau sunt deteriorate, nu mai folosiți articolul port-bebe.
- În timpul utilizării articolului port-bebe, verificați dacă copilul nu se încălzește prea tare.
- În timpul utilizării articolului port-bebe, verificați dacă copilul nu se încălzește prea frig.
- Citiți toate instrucțiunile înainte de a asambla și utiliza articolul port-bebe.
- Păstrați instrucțiunile pentru consultare în viitor.
- Înainte de fiecare utilizare, asigurați-vă că toate catarama, capsele, curelele și dispozitivele de reglare sunt sigure.
- Înainte de fiecare utilizare, verificați dacă există cusături sau curele rupte sau materialul și elementele de fixare sunt deteriorate.
- Asigurați poziția corectă a copilului în articol, inclusiv a picioarelor.
- Copiii prematuri, sugarii cu probleme respiratorii și sugarii sub 4 luni prezintă cel mai mare risc de sufocare.
- Nu folosiți niciodată un articolul port-bebe pentru copii atunci când echilibrul sau mobilitatea vă sunt afectate din cauza exercițiilor fizice, a somnolenței sau a stării de sănătate.
- Nu folosiți niciodată un articolul port-bebe pentru activități precum gătit și făcut curat, care implică utilizarea unei surse de căldură sau expunerea la substanțe chimice.
- Nu utilizați niciodată un articolul port-bebe când conduceți sau călătoriți într-un vehicul cu motor.
- Nu lăsați acest articol port-bebe la îndemâna copiilor atunci când nu este folosit.
- Utilizați produsul numai pentru un copil.

! PERICOL DE CĂDERE

- AVERTIZARE: Pentru a preveni căderea pericolelor, asigurați-vă că copilul dvs. este poziționat în siguranță în purtător / sling
- Bebelușii pot cădea din articolul port-bebe dacă deschiderea pentru picioare este prea mare.
- Reglați deschiderile pentru picioare astfel încât să se potrivească perfect cu picioarele bebelușului.
- Înainte de fiecare utilizare, asigurați-vă că toate elementele de fixare sunt sigure.
- Aveți grijă deosebită când vă sprijiniți sau mergeți pe jos.
- Îndoiiți genunchii pentru a vă apleca, nu trunchiul.

! PERICOL DE ASFIXIERE

- AVERTISMENT: Asigurați-vă că bărbia copilului nu se sprijină pe piept, deoarece respirația poate fi îngreunată, ceea ce poate duce la sufocare.
- Bebelușii sub 4 luni se pot sufoca în acest produs dacă fața lor este apăsată cu putere de corp.
- Nu lipiți bebelușul prea tare de corpul dvs.
- Lăsați loc pentru mișcarea capului.
- Fața copilului trebuie să fie ferită de obstacole în permanență.
- Copilul trebuie să fie orientat cu fața spre dvs. până când își poate susține singur capul.

Garanția

- În cazul în care acest produs prezintă defecțiuni de material sau de fabricație în termen de 24 de luni de la data achiziționării, vă rugăm să-l returnați la locul inițial de cumpărare.
- Garanția este valabilă numai dacă ați utilizat produsul în mod corespunzător și cu grijă. Vă rugăm să luați legătura cu distribuitorul local; acesta va hotărî dacă scaunul urmează să fie trimis producătorului pentru a fi reparat. Scaunele nu pot fi înapoiate sau înlocuite. Garanția nu este prelungită în cazul efectuării unor reparații.
- Garanția expiră: în cazul în care nu aveți chitanță, dacă defectele sunt determinate de o utilizare incorectă sau necorespunzătoare, dacă defectele sunt determinate de o folosire abuzivă sau improprie, ori de neglijență.
- Garanția nu este valabilă în cazul uzurii normale; murdăriei; decolorării datorită uzurii zilnice; problemelor cauzate de folosirea necorespunzătoare sau alte imperfecțiuni, care nu sunt defecte de fabricație sau de materiale.
- Pentru achiziționarea pieselor de schimb din cauza uzurii normale, se va percepe un cost rezonabil.

! WAŻNE! PROSIMY PRZECZYTAĆ UWAŻNIE I ZACHOWAĆ INSTRUKCJĘ, ABY MOĆ Z NIEJ KORZYSTAĆ W PRZYSZŁOŚCI.

Gratulujemy nowo narodzonego dziecka.

Dziękujemy za wybranie BeSafe Haven. Opracowaliśmy nasze nosidło z wielką starannością i ścisłymi konsultacjami z ekspertami od noszenia dzieci, aby zapewnić Tobie i dziecku radość i bezpieczeństwo. Ważne jest, aby przeczytać tę instrukcję PRZED użyciem tego produktu. Nieprawidłowe użytkowanie może zagrażać Twojemu dziecku.

Części nosidła

• Pas ramienny (2x)	(1a)	• Klamra pasa biodrowego	(1m)
• Klamra pasa ramiennego	(1b)	• Kieszeń do przechowywania	(1n)
• Pętla na pasie	(1c)	• Zawór poduszki	(1o)
• Pasek piersiowy	(1d)	• Poduszka	(1p)
• Klamra paska piersiowego	(1e)	• Zatrask mocowania ostony przeciwstonecznej	(1q)
• Zatrask mocowania ostony przeciwstonecznej	(1f)	• Ostona przeciwstoneczna	(1r)
• Zatrask wsparcia głowy	(1g)	• Przycisk zwężający pas ramienny i otwór na guzik	(1s)
• Wsparcie głowy	(1h)	• Zatrask regulacji ostony przeciwstonecznej	(1t)
• Zamek wsparcia głowy	(1i)	• Nakładka	(1u)
• Przycisk klamry pasa ramiennego	(1j)		
• Zamek wsparcia nóg	(1k)		
• Pas biodrowy	(1l)		

Użytkowanie nosidła BeSafe

- Te nosidło jest przeznaczone do użytkowania przez 1 dziecko w wieku 4 tygodnie i wwyż i o maksymalnej masie 15 kg.
- Noszenie z przodu tyłem do świata: 4 tygodnie do ok. 3 lat. (2)
- Noszenie z przodu przodem do świata: 5 miesięcy do ok. 3 lat. (3) Nie używać nosidła w pozycji przodem do świata, dopóki dziecko nie potrafi utrzymać głowy. Zawsze sprawdzaj czy dziecko nie jest narażone na nadmierną stymulację, gdy jest przodem do świata.
- Noszenie z tyłu: 9 miesięcy do ok. 3 lat. (4)

Bezpieczne noszenie dziecka

Aby cieszyć się bezpiecznym noszeniem dziecka, zawsze zwracaj uwagę na dziecko i sprawdzaj poszczególne punkty.

Przyleganie

- Nosidło powinno komfortowo przylegać, z brzuchem i klatką piersiową dziecka trzymanymi blisko twojego ciała. (5)
- Luźne materiały lub klamra mogą powodować osuwanie się dziecka, co może utrudnić oddychanie.

Zawsze w polu widzenia & otwarte drogi oddechowe

- Powinieneś być w stanie zobaczyć twarz swojego dziecka, spoglądając w dół. (6)
- Upewnij się, że materiał nosidła nie przeszkadza ruchom głowy i nie nachodzi na twarz dziecka. (6)
- Twoje dziecko nie powinno znajdować się w pozycji, w której jego podbródek zostanie przyciśnięty do klatki piersiowej, ponieważ może to ograniczyć oddech. Upewnij się, że możesz umieścić co najmniej jeden palec między jego podbródkiem a klatką piersiową. (6)

Wystarczająco blisko, aby pocałować

- Twoje dziecko powinno znajdować się tak wysoko na twojej klatce piersiowej, jak to możliwe.
- Jeśli przechylišz głowę do przodu, powinieneś być w stanie pocałować jego czoło lub czubek głowy. (7)

Wsparte plecy

- Plecy dziecka powinny znajdować się w jego naturalnej pozycji. (8)
- Aby sprawdzić, czy plecy są dobrze podparte: połóż dłoń na plecach i delikatnie naciśnij. Dziecko nie powinno się wyprostować ani bardziej zbliżyć do ciebie.

Zdrowa pozycja bioder

- Aby wspierać zdrowy rozwój bioder, ważne jest, aby wspierać biodra i uda dziecka aż do kolan. Nogi dziecka powinny znajdować się w pozycji „M”, a ich kolana powinny być wyżej niż pośladki. (9)

Jak nałożyć, zapiąć i odpiąć pas biodrowy

1. Umieść pas biodrowy wokół talii, wewnętrzną stroną pasa biodrowego skierowaną do siebie.
2. Zamknij klamrę pasa biodrowego z przodu. Jest zablokowany, gdy usłyszysz kliknięcie. (10)
3. Dociągnij, pociągając oba paski.
4. Obróć pas biodrowy aż klamra pasa biodrowego znajdzie się z tyłu. (11)
5. Dociągnij dodatkowo, jeśli to konieczne, aby było wystarczająco mocno. (12)
6. Aby otworzyć klamrę pasa biodrowego, naciśnij jednocześnie wszystkie trzy przyciski i zwolnij. (13)

Jak używać klamry pasa ramiennego

1. Aby zamknąć klamry pasa ramiennego, wsuń górną część na dolną część od boku. (14)
2. Aby naciągnąć pasy ramienne, odciągnij paski od klamry pasa ramiennego. (15)
3. Aby poluzować pasy ramienne, naciśnij przycisk u góry klamry pasa ramiennego. (16)
4. Aby odłączyć klamrę pasa ramiennego, naciśnij przycisk w bocznej części klamry i pociągnij klamrę do przodu. (17)

- Wskazówka! Użyj dodatkowej nakładki wokół pasów, aby uzyskać dodatkowy komfort. (18)

Noszenie z przodu tyłem do świata z pasami skrzyżowanymi (X), > 4 tygodnie

- Wskazówka! Przećwicz poniższe kroki z lalką lub misiem, aż poczujesz się pewny.

1. Noszenie z przodu tyłem do świata funkcjonuje bez poduszki, więc poduszka musi być pusta w tej pozycji.
2. Załóż pas biodrowy wokół talii. Połącz klamrę pasa biodrowego z przodu. Jest zablokowany, kiedy usłyszysz kliknięcie. Obróć pas biodrowy, aż klamra pasa biodrowego znajdzie się z tyłu. Dociągnij pas biodrowy.
3. Umieść dziecko przodem do siebie. (19)
4. Dopasuj główny korpus nosidła na plecach dziecka. (20)
5. Weź prawy pas ramienny, skrzyżuj go za plecami i połącz z lewą klamrą pasa ramiennego. (21)
6. Zrób na odwrót to samo z lewym pasem ramiennym. (22)
7. Obie klamry są zablokowane, gdy usłyszysz kliknięcie.
8. Zaciśnij pasy ramienne. (23)
9. Sprawdź i popraw postawę dziecka za pomocą pozycji żabki: połóż dłoń wewnątrz nosidetka poniżej pleców dziecka. Przesuń dłoń w dół i do siebie, a następnie obróć pupę dziecka, tak aby krokiem było skierowane do ciebie, a kolana uniesione. Kręgosłup dziecka powinien mieć naturalną krzywiznę „C”. (24)

- Wskazówka! W przypadku małych niemowląt można delikatnie otworzyć zamki wsparcia nóg, aby zapewnić wsparcie dla kolan. (25)
- Wskazówka! Użyj osłony przeciwstonecznej jako tarczy, aby uspokoić dziecko i sprawić, aby łatwiej zasnęło. (26)
- Aby wyciągnąć dziecko, wykonaj czynności w odwrotnej kolejności. Zawsze trzymaj rękę na swoim dziecku.

Noszenie z przodu przodem do świata z pasami skrzyżowanymi (X), > 5 miesięcy

- Wskazówka! Przećwicz poniższe kroki z lalką lub misiem, aż poczujesz się pewny.

1. Otwórz oba zamki wsparcia nóg i zamek wsparcia głowy. (27, 28)
2. Złóż wsparcie głowy i zamknij dwa zatrzaski wsparcia głowy. (29)
3. Noszenie z przodu przodem do świata funkcjonuje z poduszką, więc wypelnij poduszkę powietrzem w tej pozycji.
4. Otwórz korek zaworu powietrza. Wypelnij poduszkę powietrzem, wdmuchując go ustami. Zachowaj tylną część zaworu powietrza czystą, aby uniknąć niedrożności przepływu powietrza. Zamknij korek. (30, 31)
5. Połącz guziki zewężające pas ramienny, aby stworzyć dodatkowe miejsce na głowę dziecka. (32)
6. Załóż pas biodrowy wokół talii. Połącz klamrę pasa biodrowego z przodu. Jest zablokowany, gdy usłyszysz kliknięcie. Obracaj pas biodrowy, aż klamra pasa biodrowego znajdzie się z tytu.
7. Umieść dziecko plecami do siebie. (33)
8. Natóż główny korpus nosidła na brzuch dziecka. (34)
9. Weź prawy pas ramienny, skrzyżuj go za plecami i połącz z lewą klamrą pasa ramiennego. (35)
10. Zrób na odwrót to samo z lewym pasem ramiennym. (36)
11. Obie klamry są zablokowane, gdy usłyszysz kliknięcie.
12. Zaciśnij pasy ramienne. (37)
13. Sprawdź i popraw postawę dziecka za pomocą pozycji żabki: połóż dłoń wewnątrz nosidetka poniżej pleców dziecka. Przesuń dłoń w dół i do siebie, a następnie obróć pupę dziecka, tak aby krokiem było skierowane do ciebie, a kolana uniesione. Kręgosłup dziecka powinien mieć naturalną krzywiznę „C”. (38)

- Aby wyciągnąć dziecko, wykonaj czynności w odwrotnej kolejności. Zawsze trzymaj rękę na swoim dziecku.

Noszenie z tyłu z pasami równoległymi, > 9 miesięcy

- Wskazówka! Przećwicz poniższe kroki z lalką lub misiem, aż poczujesz się pewny.

1. Zamknij zamki wsparcia nóg i zamki wsparcia głowy. (39)
2. Noszenie z tyłu funkcjonuje z poduszką, więc wypelnij poduszkę powietrzem w tej pozycji.
3. Otwórz korek zaworu powietrza. Wypelnij poduszkę powietrzem wdmuchując je przez zawór ustami. Utrzymuj tylną część zaworu w czystości aby uniknąć niedrożności przepływu powietrza. Zamknij korek. (40)
4. Połącz guziki zewężające pas ramienny, aby stworzyć dodatkowe miejsce na głowę dziecka. (41)
5. Połącz klamry pasa ramiennego z głównym korpusem, nie krzyżując ich. Nie napinaj jeszcze pasów ramiennych. (42)
6. Załóż pas biodrowy wokół talii. Połącz klamrę pasa biodrowego z przodu. Jest zablokowany, gdy usłyszysz kliknięcie. Obracaj pas biodrowy, aż klamra pasa biodrowego znajdzie się z tytu. (43)
7. Umieść dziecko przodem do siebie. (43)
8. Natóż główny korpus nosidła na plecy dziecka. (44)
9. Natóż pasy ramienne na ramiona i zamknij klamrę paska piersiowego na plecach. (45)
10. Włóż prawą rękę pod prawy pas ramienny i wysuń ramię u góry. (46, 47)
11. Umieść lewy łokieć pod lewym pasem ramiennym i wysuń rękę na zewnątrz. (48, 49)
12. Ostrożnie obracaj dziecko wokół ciała, zawsze trzymając je jedną ręką. (50, 51, 52)
13. Wsuń pasy ramienne na ramię po każdej stronie, upewnij się, że pasy ramienne nie są skręcone. (53, 54)
14. Przesuń pasek piersiowy do góry lub w dół aby wygodnie przylegał do klatki piersiowej. Zaciśnij pasek piersiowy. (55, 56)
15. Dociągnij pasy ramienne. (57)

- Aby wyciągnąć dziecko, wykonaj czynności w odwrotnej kolejności. Zawsze trzymaj rękę na swoim dziecku.

Instrukcje czyszczenia

- Program delikatny
- Nie wybielać
- Nie suszyć w suszarce.
- Nie prasować.
- Nie czyścić chemicznie.
- Suszyć poziomo.
- Prać z podobnymi kolorami.
- Przed praniem zamknij wszystkie zamki i otwórz wszystkie klamry. (58-59)
- Przed praniem wyciągnij poduszkę powietrzną. (60-67)
- BeSafe rekomenduje użycie worka do prania.

Jak wyciągnąć poduszkę

1. Otwórz zamek błyskawiczny po wewnętrznej stronie pasa biodrowego. (60)
2. Otwórz korek zaworu powietrza. (61)
3. Wyjmij poduszkę z pasa biodrowego. (61)
4. Przepchnij zawór powietrza przez otwór w materiale. (62)
5. Wyciągnij w całości poduszkę. (63)

Jak włożyć poduszkę

1. Włóż poduszkę do odpowiadającej kieszeni w pasie biodrowym. (64)
2. Przepchnij zawór powietrza przez otwór w materiale. (65)
3. Zamknij korek zaworu powietrza. (66)
4. Zamknij korek zaworu powietrza. (67)

! OSTRZEŻENIE

- Twoja równowaga może być zakłócona ruchami Twoimi i dziecka.
- Zachować ostrożność podczas nachylania i wychylania się.
- To nosidełko nie nadaje się do użytku podczas zajęć sportowych
- Stale sprawdzaj swoje dziecko i upewnij się, że usta i nos nie są zatkane podczas korzystania z nosidła.
- W przypadku niemowląt z niską masą urodzeniową i dzieci z chorobami, przed użytkowaniem poszukaj porady u specjalisty.
- Sprawdź czy dziecko nie wypadnie, gdy stanie się bardziej aktywne
- Bądź świadomy zagrożeń w środowisku domowym, np. źródła ciepła, rozlewanie gorących napojów.
- Przestań używać nosidła, jeśli brakuje którejś z części lub jest on uszkodzony.
- Sprawdź czy dziecko nie nagrzewa się podczas używania nosidła.
- Sprawdź, czy dziecko nie jest zbyt zimne podczas korzystania z nosidła.
- Przeczytaj wszystkie instrukcje przed złożeniem i użyciem nosidła.
- Zachowaj instrukcje do wykorzystania w przyszłości.
- Sprawdź czy wszystkie klamry, zatrzaski, pasy i regulacje są bezpieczne przed każdym użyciem.
- Przed każdym użyciem sprawdź czy występują podarte szwy, podarte pasy lub materiał i uszkodzone zapięcia.
- Zapewnij właściwe ułożenie dziecka w produkcie, w tym ułożenie nóg.
- Wcześniejsi niemowlęta z problemami z oddychaniem oraz niemowlęta w wieku poniżej 4 miesięcy są najbardziej narażone na uduszenie.
- Nigdy nie używaj nosidła, gdy równowaga lub ruchliwość jest zaburzona z powodu ćwiczeń, sennałości lub schorzeń.
- Nigdy nie używaj nosidła podczas wykonywania czynności takich jak gotowanie i czyszczenie, które wymagają źródeł ciepła lub ekspozycji na chemikalia.
- Nigdy nie noś nosidła podczas prowadzenia pojazdu lub bycia pasażerem w pojeździe silnikowym.
- Trzymaj nosidło z dala od dzieci, gdy nie jest używane.
- Używać produktu tylko dla jednego dziecka.

! Ryzyko upadku

- OSTRZEŻENIE! Upewnij się, że dziecko jest zabezpieczone przed upadkiem przez cały czas, dopóki nosidełko nie jest zamontowane prawidłowo.
- Niemowlęta mogą wypaść przez szeroki otwór na nogi lub z nosidła.
- Dostosuj otwory na nogi, aby ściśle przylegały do nóg dziecka.
- Przed każdym użyciem upewnij się, że wszystkie elementy mocujące są bezpieczne.
- Zachowaj szczególną ostrożność podczas pochylania się lub chodzenia.
- Nigdy nie zginaj się w pasie; zginaj się w kolanach.

! Ryzyko uduszenia

- OSTRZEŻENIE: Nigdy nie zostawiaj dziecka w nosidełku bez opieki!
- Upewnij się, że podbródek Twojego dziecka nie spoczywa na jego klatce piersiowej, ponieważ jego oddech może być ograniczony, co może prowadzić do uduszenia.
- Niemowlęta w wieku poniżej 4 miesięcy mogą udusić się w tym produkcie, jeśli twarz jest mocno przyciśnięta do twojego ciała.
- Nie przywiązuj dziecka zbyt mocno do twojego ciała.
- Zapewnij miejsce na ruchy głowy.
- Przez cały czas utrzymuj twarz niemowlęcia wolną od zatorów powietrza.
- Dziecko musi być zwrócone w twoją stronę, dopóki nie będzie mogło trzymać głowy pionowo.

Gwarancja

- Jeśli produkt okaże się wadliwy w ciągu 24 miesięcy od zakupu z powodu wady materiałowej lub produkcyjnej, z wyjątkiem pokrowców i pasów ramiennych, należy zwrócić do pierwotnego miejsca zakupu.
- Niniejsza gwarancja jest ważna jedynie w przypadku prawidłowego i starannego użytkowania. Skontaktuj się ze swoim dystrybutorem, który zadecyduje o oddaniu produktu do producenta celem naprawy. Nabywcy nie przysługuje prawo do żądania wymiany lub zwrotu towaru, naprawa gwarancyjna nie przedłuża okresu gwarancji.
- Niniejsza gwarancja wygasa: w przypadku braku przedstawienia dowodu zakupu, jeżeli wady są spowodowane nieprawidłowym lub niewłaściwym użytkowaniem, jeżeli wady są spowodowane nadmiernym lub niewłaściwym użyciem lub zaniedbaniem.
- Gwarancja nie obowiązuje w przypadku normalnego zużycia, zabrudzenia, blaknięcia kolorów w wyniku codziennego użytkowania, w przypadku uszkodzeń spowodowanych niewłaściwym użytkowaniem lub w przypadku innych wad, które nie są wadami produkcyjnymi lub materiałowymi.
- W przypadku zakupu części zamiennych wynikających z normalnego zużycia, naliczona zostanie uzasadniona opłata.

! ВАЖНО! ВНИМАТЕЛЬНО ПРОЧИТАЙТЕ И СОХРАНИТЕ ДЛЯ ОБРАЩЕНИЯ В БУДУЩЕМ

Поздравляем с рождением ребенка!

Спасибо, что выбрали BeSafe Haven. Мы разработали этот продукт с большой осторожностью и в тесном сотрудничестве с экспертами по моделированию детской одежды, чтобы обеспечить вам и вашему ребенку радостный и безопасный опыт использования. Важно, чтобы вы прочитали данное руководство пользователя ДО начала использования данного изделия. Неправильное использование может нанести вред вашему ребенку.

Детали рюкзака-переноски для детей

- | | | | |
|---------------------------------------------------|------|--------------------------------------------------------|------|
| • Плечевая лямка (2x) | (1a) | • Поясной ремень | (1l) |
| • Пряжка плечевой лямки | (1b) | • Пряжка на поясном ремне | (1m) |
| • Петля для ремешка | (1c) | • Карман для хранения | (1n) |
| • Грудной ремень | (1d) | • Воздушный клапан | (1o) |
| • Пряжка грудного ремня | (1e) | • Воздушная подушка | (1p) |
| • Козырек для защиты от солнца, верхняя защелка | (1f) | • Козырек для защиты от солнца, нижняя защелка | (1q) |
| • Застежка на подушке для поддержки головы | (1g) | • Козырек для защиты от солнца для пуговицы | (1r) |
| • Подушка для поддержки головы | (1h) | • Плечевая лямка, пуговица и отверстие для пуговицы | (1s) |
| • Застежка-молния на подушке для поддержки головы | (1i) | • Козырек для защиты от солнца, регулировочная защелка | (1t) |
| • Застежка пряжки плечевой лямки | (1j) | • Подкладка под ремни | (1u) |
| • Застежка-молния на подушке для поддержки ног | (1k) | | |

Использование рюкзака-переноски для детей

- Этот рюкзак-переноска предназначен для использования 1 ребенком в возрасте от 4 недель и весом до 15 кг.
- Переноска спереди, лицом к себе: От 4 недель до примерно 3 лет. (2)
- Переноска спереди, лицом от себя: От 5 месяцев до примерно 3 лет. (3) Не используйте рюкзак-переноску для транспортировки ребенка в положении от себя, пока он не сможет держать голову прямо. Всегда следите за тем, чтобы ребенок не страдал от перенапряжения при движении лицом наружу.
- Переноска на спине: От 9 месяцев до примерно 3 лет. (4)

Безопасная переноска детей

Чтобы насладиться безопасной прогулкой с ребенком в рюкзаке-переноске, не теряйте его из виду и проверяйте выполнение следующих пунктов.

Плотная застежка

- Рюкзак должен быть достаточно плотно затянут, но чтобы ребенку было удобно, живот и грудь должны быть прижаты к вашему телу. (5)
- Свободное натяжение ткани или пряжки может привести к выскальзыванию ребенка, что затруднит его дыхание.

Всегда в поле зрения, и дыхательные пути открыты

- Вы должны увидеть лицо ребенка, взглянув вниз. (6)
- Убедитесь, что ткань рюкзака-переноски для ребенка не стесняет его голову и лицо. (6)
- Ваш ребенок не должен находиться в таком положении, когда его подбородок прижат к груди, так как это может ограничить его дыхание. Убедитесь, что между подбородком и грудью можно поместить хотя бы один палец. (6)

Достаточно близко, чтобы поцеловать

- Ребенок должен располагаться настолько высоко на вашей груди, насколько вам будет удобно.
- Наклонив голову вперед, вы сможете поцеловать его в лоб или макушку. (7)

Поддержка спины

- Спина вашего ребенка должна поддерживаться в естественном положении. (8)
- Чтобы проверить, хорошо ли поддерживается спинка: положите руку на спину и аккуратно нажмите на нее. Ребенок не должен разгибаться или подбираться ближе к вам.

Правильное положение бедер

- Для обеспечения здорового развития тазобедренного сустава важно поддерживать бедра ребенка до коленного сустава. Ноги ребенка должны быть в положении "М", при этом колени ребенка должны быть выше ягодиц. (9)

Как надеть, затянуть и расстегнуть поясной ремень

1. Обведите поясной ремень вокруг области талии так, чтобы внутренняя часть поясного ремня была направлена лицевой стороной к вам.
2. Застегните пряжку поясного ремня спереди. Щелчок будет означать, что она застегнулась. (10)
3. Затяните оба ремня, потянув за них.
4. Поверните поясной ремень так, чтобы пряжка пояса оказалась сзади. (11)
5. При необходимости дополнительно затяните его до нужного уровня. (12)
6. Чтобы расстегнуть пряжку поясного ремня, нажмите все три кнопки одновременно и отпустите их. (13)

Как пользоваться пряжками на плечевых лямках

1. Чтобы застегнуть пряжки плечевых лямок, переместите верхнюю часть вниз сбоку. (14)
2. Чтобы затянуть плечевые лямки, отодвиньте их от пряжки. (15)
3. Чтобы ослабить плечевые лямки, нажмите на кнопку в верхней части пряжки. (16)
4. Чтобы отсоединить пряжку плечевого ремня, нажмите кнопку на нижней стороне пряжки и потяните ее вперед, чтобы отсоединить. (17)

- Совет! Подложите дополнительную подушечку вокруг лямок для дополнительного комфорта. (18)

Переноска спереди, лицом к себе со скрещенными (X) лямками, > 4 недели

- Совет! Отрепетируйте следующие действия с куклой или плюшевым медведем, пока не будете чувствовать себя уверенно.

1. Положение при переноске спереди, лицом к себе не требует использования воздушной подушки, поэтому при таком виде переноски можете ее не надувать.
2. Наденьте поясной ремень на талию. Соедините пряжку поясного ремня спереди. Щелчок будет означать, что она застегнулась. Поверните поясной ремень так, чтобы пряжка пояса оказалась сзади. Затяните поясной ремень.
3. Поместите ребенка лицом к себе. (19)
4. Наденьте основную часть рюкзака на спину ребенка. (20)
5. Возьмите правую плечевую лямку, перекрестите ее за спиной и соедините с пряжкой левой плечевой лямки. (21)
6. Прodelайте обратное для левой плечевой лямки. (22)
7. Щелчок будет означать, что обе пряжки застегнулись.
8. Затяните плечевые ремни. (23)
9. Проверьте и отрегулируйте положение малыша, подложив руки под таз: опустите руки в рюкзак на спине малыша. Поверните руки вниз и на себя, затем поверните таз ребенка так, чтобы его промежность была наклонена к вам, а колени - подняты. Позвоночник ребенка должен иметь естественную С-образную форму. (24)

- Совет! Для младенцев можно слегка расстегивать молнии в области ног, чтобы обеспечить поддержку от колена до колена. (25)
- Совет! Используйте козырек для защиты от солнца в качестве средства визуальной защиты, чтобы успокоить ребенка и помочь ему уснуть. (26)
- Чтобы вытащить малыша, выполните действия в обратном порядке. Всегда держите руки на ребенке.

Переноска спереди, лицом от себя со скрещенными (X) лямками, > 5 месяцев

- Совет! Отрепетируйте следующие действия с куклой или плюшевым медведем, пока не будете чувствовать себя уверенно.
1. Откройте обе молнии на подушках для поддержки ног и для поддержки головы. (27, 28)
 2. Опустите подушку для поддержки головы вниз и зафиксируйте обе защелки. (29)
 3. Положение при переноске спереди, лицом от себя требует использования воздушной подушки, поэтому при таком виде переноски наполните ее воздухом.
 4. Откройте заглушку воздушного клапана. Надуйте воздушную подушку, вдвывая воздух в клапан через рот. Придерживайте клапан, чтобы не допустить утечки воздуха. Закройте колпачок. (30, 31)
 5. Застегните пуговицы на плечевой лямке, чтобы создать еще немного места для удобного расположения головы вашего ребенка (32)
 6. Наденьте поясной ремень на талию. Соедините пряжку поясного ремня спереди. Щелчок будет означать, что она застегнулась. Поверните поясной ремень так, чтобы пряжка пояса оказалась сзади.
 7. Поместите ребенка лицом от себя. (33)
 8. Наденьте основную часть рюкзака на живот ребенка. (34)
 9. Возьмите правую плечевую лямку, перекрестите ее за спиной и соедините с пряжкой левой плечевой лямки. (35)
 10. Прodelайте обратное для левой плечевой лямки. (36)
 11. Щелчок будет означать, что обе пряжки застегнулись.
 12. Затяните плечевые ремни. (37)
 13. Проверьте и отрегулируйте положение малыша, подложив руки под таз: опустите руки в рюкзак на спине малыша. Поверните руки вниз и от себя, затем поверните таз ребенка так, чтобы его промежность была наклонена от вас, а колени - подняты. Позвоночник ребенка должен иметь естественную С-образную форму. (38)
- Чтобы вытащить малыша, выполните действия в обратном порядке. Всегда держите руки на ребенке.

Переноска сзади с параллельным креплением (Н) лямок, > 9 месяцев

- Совет! Отрепетируйте следующие действия с куклой или плюшевым медведем, пока не будете чувствовать себя уверенно.
1. Застегните молнии на подушках для поддержки ног и для поддержки головы. (39)
 2. Положение при переноске сзади требует использования воздушной подушки, поэтому при таком виде переноски наполните ее воздухом.
 3. Откройте заглушку воздушного клапана. Надуйте воздушную подушку, вдвывая воздух в клапан через рот. Придерживайте клапан, чтобы не допустить утечки воздуха. Закройте колпачок. (40)
 4. Застегните пуговицы на плечевой лямке, чтобы создать еще немного места для удобного расположения головы вашего ребенка (41)
 5. Подсоедините пряжки плечевых лямок к основному корпусу, не перекрещивая их. Пока не затягивайте плечевые лямки. (42)
 6. Наденьте поясной ремень на талию. Соедините пряжку поясного ремня спереди. Щелчок будет означать, что она застегнулась. Поверните поясной ремень так, чтобы пряжка пояса оказалась сзади. (43)
 7. Поместите ребенка лицом к себе. (43)
 8. Наденьте основную часть рюкзака на спину ребенка. (44)
 9. Наденьте плечевые лямки на плечи и застегните пряжку грудного ремня у себя на спине. (45)
 10. Проденьте правую руку под правый плечевой ремень и вытолкните ее вверх. (46, 47)
 11. Положите левый локоть под левый плечевой ремень и вытащите руку наружу. (48, 49)
 12. Аккуратно поворачивайте ребенка вокруг своего тела, постоянно придерживая его одной рукой. (50, 51, 52)
 13. Наденьте плечевые ремни на плечи, убедитесь, что они не перекручены. (53, 54)
 14. Переместите грудной ремень вверх или вниз так, чтобы он удобно располагался на груди. Затяните грудной ремень. (55, 56)
 15. Затяните плечевые ремни. (57)
- Чтобы вытащить малыша, выполните действия в обратном порядке. Всегда держите руки на ребенке.

Указания по уходу

- Бережная стирка
- Запрещено отбеливать
- Не сушить в машинке
- Не гладить
- Использование химчистки запрещено
- Сушить на горизонтальной поверхности
- Стирать с вещами похожих цветов.
- Перед стиркой застегните все молнии и расстегните все пряжки. (58, 59)
- Перед стиркой уберите воздушную подушку. (60-67)
- BeSafe рекомендует использовать сумку для стирки белья.

Как убрать воздушную подушку

1. Расстегните застежку-молнию на внутренней стороне поясного ремня. (60)
2. Откройте заглушку воздушного клапана. (61)
3. Извлеките воздушную подушку из поясного ремня. (61)
4. Протолкните воздушный клапан через отверстие в ткани. (62)
5. Полностью снимите воздушную подушку. (63)

Как вставить воздушную подушку

1. Вставьте воздушную подушку в специальный карман в поясном ремне. (64)
2. Протолкните воздушный клапан через отверстие в ткани. (65)
3. Закройте заглушку воздушного клапана. (66)
4. Застегните молнию. (67)

! ОСТОРОЖНО

- На ваше равновесие могут отрицательно повлиять ваши движения и движения вашего ребенка.
- Соблюдайте осторожность при сгибании или наклоне вперед или в стороны.
- Этот рюкзак-переноска не подходит для использования во время занятий спортом.
- Постоянно следите за ребенком и за тем, чтобы его рот и нос при использовании переноски не были ничем ограничены.
- Перед использованием продукта для переноски младенцев с низким весом при рождении и детей с заболеваниями проконсультируйтесь с медицинским специалистом.
- Убедитесь, что ребенок не выпадает из переноски, когда он начинает двигаться более активно.
- Учитывайте опасности в бытовой среде, например, источники тепла, пролитие горячих напитков.
- При отсутствии или повреждении каких-либо деталей прекратите использование переноски.
- Убедитесь, что ребенку не становится слишком жарко при использовании данного рюкзака-переноски.
- Убедитесь, что ребенку не становится слишком холодный при использовании данного рюкзака-переноски.
- Перед сборкой и использованием рюкзака-переноски прочитайте все инструкции.
- Сохраните инструкцию для дальнейшего обращения.
- Перед каждым использованием убедитесь, что все пряжки, застежки, ремни и фиксаторы надежно закреплены.
- Перед каждым использованием проверяйте продукт на наличие разрывов швов, ремней или ткани и повреждений креплений.
- Обеспечьте правильное размещение ребенка в изделии, в том числе ног.
- Наибольшему риску удушья подвержены недоношенные дети, дети с нарушениями дыхания и дети в возрасте до 4 месяцев.
- Категорически запрещено использовать рюкзак-переноску, если баланс или подвижность нарушаются из-за физических упражнений, сонливости или медицинских показаний.
- Никогда не используйте рюкзак-переноску во время приготовления пищи и уборки, в ходе которых происходит воздействие источников тепла или химикатов.
- Категорически запрещается носить рюкзак-переноску во время вождения автомобиля или движения на автомобиле в качестве пассажира.
- Храните эту переноску вдали от детей, когда не используете ее.
- Используйте изделие только для одного ребенка.

! ОПАСНОСТЬ ВЫПАДАНИЯ

- ПРЕДУПРЕЖДЕНИЕ: чтобы предотвратить риск падения ребенка, убедитесь, что он надежно закреплен в удерживающем устройстве.
- Младенцы могут выпасть через широкое отверстие для ног или из переноски.
- Отрегулируйте диаметр отверстий для ног, чтобы они плотно прилегали к ногам ребенка.
- Перед каждым использованием убедитесь, что все крепления надежно зафиксированы.
- Перед каждым использованием убедитесь, что все крепления надежно зафиксированы.
- Никогда не сгибайте в области талии; сгибайте в области колен.

! ОПАСНОСТЬ УДУШЕНИЯ

- ОСТОРОЖНО: Убедитесь, что подбородок вашего ребенка не лежит на груди, так как в этом случае его дыхание может быть ограничено, что может привести к удушью.
- Младенцы младше 4 месяцев могут задохнуться в этом изделии, если плотно прижать их лицо к вашему телу.
- Не пристегивайте малыша слишком плотно к телу.
- Оставьте место для движения головы.
- Всегда держите лицо ребенка на расстоянии от мешающих предметов.
- Ребенок должен находиться лицом к вам до тех пор, пока он не сможет держать голову вертикально.

Гарантия

- В случае обнаружения дефектов в течение 24 месяцев с момента покупки, связанных с материалами или производственной неисправностью, пожалуйста, верните изделие в место покупки.
- Гарантия действует только в том случае, если вы используете автокресло надлежащим и бережным образом. Пожалуйста, свяжитесь с дилером, он примет решение, следует ли вернуть автокресло производителю для ремонта. Замена или возврат не осуществляются. После ремонта гарантия не продлевается.
- Гарантия утрачивает свою силу: при отсутствии товарного чека, если дефекты вызваны неправильной или ненадлежащей эксплуатацией, если дефекты вызваны эксплуатацией с нарушением норм и правил или небрежностью.
- Гарантия не действует в случае возникновения износа в результате эксплуатации, загрязнения, выцветания цвета из-за ежедневного использования, в случае повреждений из-за неправильного использования или в случае возникновения других неисправностей, которые не являются производственными дефектами или браком материала.
- За покупку запасных частей в случае возникновения износа в результате эксплуатации взимается разумная стоимость.

! SVARĪGI! RŪPĪGI IZLASIET UN SAGLABĀJIET TURPMĀKAI UZZIŅAI.

Apsveicam ar jaundzimušo mazuli!

Paldies, ka izvēlējāties BeSafe Haven! Šo izstrādājumu esam veidojuši ar lielām rūpēm un ciešā sadarbībā ar bērnu pārnēsāšanas ekspertiem, lai nodrošinātu priekšpilnu un drošu pieredzi jums un jūsu mazulim. Šo rokasgrāmatu ir svarīgi izlasīt PIRMS šī izstrādājuma lietošanas. Nepareiza lietošana var apdraudēt jūsu bērnu.

Bērnu ķengursomas daļas

• Plecu sikсна (2x)	(1a)	• Vidukļa jostas sprādze	(1m)
• Plecu siksnas sprādze	(1b)	• Kabata uzglabāšanai	(1n)
• Siksnas cilpa	(1c)	• Gaisa vārsts	(1o)
• Krūšu sikсна	(1d)	• Gaisa spilvens	(1p)
• Krūšu siksnas sprādze	(1e)	• Saulesarga apakšējais stiprinājums	(1q)
• Saulesarga augšējais stiprinājums	(1f)	• Saulesargs	(1r)
• Galvas balsta stiprinājums	(1g)	• Plecu siksnas sašaurināšanas poga un pogcaurums	(1s)
• Galvas balsts	(1h)	• Saulesarga regulēšanas stiprinājums	(1t)
• Galvas balsta rāvējslēdzējs	(1i)	• Komforta ieliktnis	(1u)
• Plecu siksnas sprādzes poga	(1j)		
• Kāju balsta rāvējslēdzējs	(1k)		
• Vidukļa josta	(1l)		

Bērnu ķengursomas izmantošana

- Šo ķengursomu paredzēts izmantot 1 bērnam, sākot no 4 nedēļu vecuma, līdz ne vairāk kā 15 kg svaram.
- Pārnēsāšana priekšpusē ar skatu uz iekšpusi: no 4 nedēļu līdz aptuveni 3 gadu vecumam. (2)
- Ārnēsāšana priekšpusē ar skatu uz ārpusi: no 5 mēnešu līdz aptuveni 3 gadu vecumam. (3)
- Neizmantojiet bērnu ķengursomu, novietojot bērnu ar skatu uz ārpusi, pirms bērns spēj noturēt galvu vertikāli. Pārnēsājot bērnu ar skatu uz ārpusi, vienmēr vērojiet, vai bērns netiek pārlietu stimulēts.
- Pārnēsāšana uz muguras: no 9 mēnešu līdz aptuveni 3 gadu vecumam. (4)

Droša zīdaiņa pārnēsāšana

Lai pārliecinātos par drošu zīdaiņa pārnēsāšanu, vienmēr pievērsiet uzmanību zīdaiņim un pārbaudiet zemāk norādīto.

Ciešums

- Bērnu ķengursomai jābūt ērti pieguļošai, bērna vēderam un krūtīm jābalstās pret jūsu ķermeni. (5)
- Ja audums vai sprādzes ir vaļīgas, bērnam var būt saliekta mugura, kas var radīt elpošanas grūtības.

Nepārtraukta redzamība un atvērti elpceļi

- Skatoties uz leju, jums vienmēr jāspēj redzēt bērna seju. (6)
- Pārliecinieties, ka ķengursomas audums neaizklāj bērna galvu vai seju. (6)
- Bērns nedrīkst atrasties, zodam esot atspiestam pret krūtīm, jo šāda poza var ierobežot elpošanu. Pārliecinieties, ka starp zodu un krūtīm varat ievietot vismaz vienu pirkstu. (6)

Pietiekams attālums, lai noskūpstītu

- Bērnam pret jūsu krūtīm jāatrodas tik augstu, cik jums ir ērti.
- Noliecot galvu uz priekšu, jums jāspēj noskūpstīt bērna pieri vai galvas augšpusi. (7)

Muguras atbalsts

- Bērna mugurai jātiek balstītai dabiskā pozā. (8)
- Lai pārliecinātos par piemērotu muguras atbalstu, uzlieciet roku uz bērna muguras un viegli paspiediet to. Bērns nedrīkst atliekties vai virzīties jums tuvāk.

Veselīgs gūžu novietojums

- Lai veicinātu veselīgu gūžu attīstību, ir svarīgi atbalstīt bērna gūžas un augšstilbus līdz ceļim. Bērna kājām jāatrodas M pozā, ceļiem atrodoties augstāk par dibenu. (9)

Vidukļa jostas uzlikšana, pievilšana un atvēršana

1. Novietojiet vidukļa jostu ap vidukli, jostas iekšpusi pavēršot pret sevi.
2. Aizveriet vidukļa jostu priekšpusē. Tā ir nofiksēta, kad izdzirdat klikšķi. (10)
3. Pievelciet, pavelkot abas siksnas.
4. Pagrieziet vidukļa jostu, līdz tās sprādze atrodas uz muguras. (11)
5. Nepieciešamības gadījumā pievelciet, lai tā pietiekami piegultu. (12)
6. Lai atvērtu vidukļa jostas sprādzi, reizē nospiediet visas trīs pogas un atlaidiet. (13)

Plecu siksnu sprādžu lietošana

1. Lai aizsprādzētu plecu siksnu sprāzdes, iebīdiat augšdaļu apakšdaļā no sāniem. (14)
2. Lai pievilktu plecu siksnas, velciet siksnas virzienā prom no plecu siksnas sprāzdes. (15)
3. Lai pagarinātu plecu siksnas, nospiediet pogu plecu siksnas sprāzdes augšpusē. (16)
4. Lai atvienotu plecu siksnas sprādzi, nospiediet pogu sprāzdes apakšā un pavelciet sprādzi uz priekšu. (17)

- Padoms! Lai vairotu komfortu, ap siksnām izmantojiet papildu komforta ieliktni. (18)

Pārnēsāšana priekšpusē ar skatu uz iekšpusi un sakrustotām (X) siksnām, >4 nedēļas

- Padoms! Izmēģiniet šīs darbības ar lelli vai mīksto rotaļlietu, līdz jūtaties pārliecināts.

1. Pārnēsāšanas poza priekšpusē ar skatu uz iekšpusi darbojas bez gaisa spilvena, tādēļ šajā pozā atstājiet gaisa spilvenu tukšu.
2. Aplieciet vidukļa jostu sev ap vidukli. Savienojiet vidukļa jostu priekšpusē. Tā ir nofiksēta, kad izdzirdat klikšķi. Pagrieziet vidukļa jostu, līdz tās sprādze atrodas uz muguras. Pievelciet vidukļa jostu.
3. Novietojiet bērnu ar skatu pret sevi. (19)
4. Uzvelciet bērnu ķengursomas vidējo daļu pāri bērna mugurai. (20)
5. Paņemiet labā pleca siksnu, pārkrustojiet to sev aiz muguras un savienojiet ar kreisā pleca siksnas sprādzi. (21)
6. Ar kreisā pleca siksnu izdariat to pašu otrādi. (22)
7. Abas sprāzdes ir nofiksētas, kad izdzirdat klikšķi.
8. Pievelciet plecu siksnas. (23)
9. Pārbaudiet un labojiet bērna pozu, ievēkot tā gurnus: novietojiet rokas ķengursomā uz bērna muguras lejasdaļas. Virziet rokas lejup un pret sevi un pagrieziet bērna dibenu tādējādi, lai bērna kājstarpā būtu pavērsta pret jums un ceļi būtu pacelti. Bērna mugurkaulam jāienem dabisks C formas izliekums. (24)

- Padoms! Pārnēsājot mazus zīdaiņus, varat nedaudz atvērt kāju balsta rāvējslēdzējus, lai nodrošinātu ceļu atbalstu. (25)
- Padoms! Izmantojiet saulesargu kā vizuālo stimulu aizsargu, lai nomierinātu bērnu un palīdzētu tam vieglāk aizmigt. (26)
- Lai izceltu bērnu, izpildiet darbības pretējā secībā. Vienmēr turiet roku uz bērna.

Pārnēsāšana priekšpusē ar skatu uz ārpusi un sakrustotām (X) siksnām, >5 mēneši

- Padoms! Izmēģiniet šīs darbības ar lelli vai mīksto rotaļlietu, līdz jūtaties pārliecināts.

1. Atveriet abus kāju balsta rāvējslēdzējus un galvas balsta rāvējslēdzēju. (27, 28)
2. Nolokiet galvas balstu un aizveriet abus galvas balstu stiprinājumus. (29)
3. Pārnēsāšanas poza priekšpusē ar skatu uz ārpusi darbojas ar gaisa spilvenu, tādēļ šajā pozā uzpūtiat gaisa spilvenu.
4. Atveriet gaisa vārsta vāciņu. Piepūtiat gaisa spilvenu, ar muti iepūšot gaisu caur vārstu. Gaisa vārsta aizmuguri atstājiet brīvu, lai novērstu gaisa plūsmas nosprostošanos. Aizveriet vāciņu. (30, 31)
5. Savienojiet plecu siksnu sašaurināšanas pogas, lai radītu papildu vietu bērna galvai. (32)
6. Aplieciet vidukļa jostu sev ap vidukli. Savienojiet vidukļa jostu priekšpusē. Tā ir nofiksēta, kad izdzirdat klikšķi. Pagrieziet vidukļa jostu, līdz tās sprādze atrodas uz muguras.
7. Novietojiet bērnu ar skatu prom no sevis. (33)
8. Uzvelciet bērnu ķengursomas vidējo daļu pāri bērna vēderam. (34)
9. Paņemiet labā pleca siksnu, pārkrustojiet to sev aiz muguras un savienojiet ar kreisā pleca siksnas sprādzi. (35)
10. Ar kreisā pleca siksnu izdariat to pašu otrādi. (36)
11. Abas sprāzdes ir nofiksētas, kad izdzirdat klikšķi.
12. Pievelciet plecu siksnas. (37)
13. Pārbaudiet un labojiet bērna pozu, ievēkot tā gurnus: novietojiet rokas ķengursomā uz bērna muguras lejasdaļas. Virziet rokas lejup un prom no sevis un pagrieziet bērna dibenu tādējādi, lai bērna kājstarpā būtu pavērsta prom no jums un ceļi būtu pacelti. Bērna mugurkaulam jāienem dabisks C formas izliekums. (38)

- Lai izceltu bērnu, izpildiet darbības pretējā secībā. Vienmēr turiet roku uz bērna.

Pārnēsāšana aizmugurē ar paralēlām (H) siksnām, >9 mēneši

- Padoms! Izmēģiniet šīs darbības ar lelli vai mīksto rotaļlietu, līdz jūtaties pārliecināts.

1. Aizveriet abus kāju balsta rāvējslēdzējus un galvas balsta rāvējslēdzēju.
2. Pārnēsāšanas poza aizmugurē darbojas ar gaisa spilvenu, tādēļ šajā pozā uzpūtiat gaisa spilvenu.
3. Atveriet gaisa vārsta vāciņu. Piepūtiat gaisa spilvenu, ar muti iepūšot gaisu caur vārstu. Gaisa vārsta aizmuguri atstājiet brīvu, lai novērstu gaisa plūsmas nosprostošanos. Aizveriet vāciņu. (40)
4. Savienojiet plecu siksnu sašaurināšanas pogas, lai radītu papildu vietu bērna galvai. (41)
5. Savienojiet plecu siksnu sprāzdes ar somas vidusdaļu, nesakrustojot tās. VĒL nepievelciet plecu siksnas. (42)
6. Aplieciet vidukļa jostu sev ap vidukli. Savienojiet vidukļa jostu priekšpusē. Tā ir nofiksēta, kad izdzirdat klikšķi. Pagrieziet vidukļa jostu, līdz tās sprādze atrodas uz muguras. (43)
7. Novietojiet bērnu ar skatu pret sevi. (43)
8. Uzvelciet bērnu ķengursomas vidējo daļu pāri bērna mugurai. (44)
9. Novietojiet plecu siksnas sev pār pleciem un aizsprādžējiet krūšu siksnas sprādzi sev uz muguras. (45)
10. Ievietojiet labo roku zem labā pleca siksnas un izvelciet roku pa augšpusi. (46, 47)
11. Ievietojiet kreiso elkonī zem kreisā pleca siksnas un izvelciet roku ārā. (48, 49)
12. Uzmaniģi pagrieziet bērnu ap savu ķermeni, vienmēr to ar vienu roku pieturot. (50, 51, 52)
13. Pārvelciet plecu siksnas pār pleciem abās pusēs; pārliecinieties, ka plecu siksnas nav sagriezušās. (53, 54)
14. Pavirziet krūšu siksnu augšup vai lejup, līdz tā ērti novietota uz jūsu krūtīm. Pievelciet krūšu siksnu. (55, 56)
15. Pievelciet plecu siksnas. (57)

- Lai izceltu bērnu, izpildiet darbības pretējā secībā. Vienmēr turiet roku uz bērna.

Kopšanas norādījumi

- Saudzīga mazgāšana
- Nebalināt
- Nežāvēt veļas žāvētājā
- Negludināt
- Netīrīt ķīmiskajā tīrītāvā
- Žāvēt guļus
- Mazgāt kopā ar līdzīgas krāsas izstrādājumiem.
- Pirms mazgāšanas aizvērt visus rāvējslēdzējus un atsprādzēt visas sprādzes. (58, 59)
- Pirms mazgāšanas noņemt gaisa spilvenu. (60-67)
- BeSafe iesaka izmantot maisu veļas mazgāšanai.

Gaisa spilvena noņemšana

1. Atveriet rāvējslēdzēju vidukļa jostas iekšpusē. (60)
2. Atveriet gaisa vārsta vāciņu. (61)
3. Izņemiet gaisa spilvenu no vidukļa jostas. (61)
4. Izvelciet gaisa vārstu caur auduma atveri. (62)
5. Pilnībā izņemiet gaisa spilvenu. (63)

Gaisa spilvena ievietošana

1. Ievietojiet gaisa spilvenu tā kabatā, kas atrodas vidukļa jostā. (64)
2. Izvelciet gaisa vārstu caur auduma atveri. (65)
3. Aizveriet gaisa vārsta vāciņu. (66)
4. Aizvelciet rāvējslēdzēju. (67)

! BRĪDINĀJUMS

- Jūsu vai bērna kustības var negatīvi ietekmēt Jūsu līdzsvaru.
- Esiet uzmanīgi saliecoties vai noliecoties uz priekšu vai uz sāniem.
- Šis zīdaiņi turētājs nedrīkst būt lietots sporta aktivitāšu laikā.
- Izmantojot ķengursomu, nepārtraukti uzraugiet bērnu un pārliecinieties, ka tā mute un deguns nav nosprostoti.
- Pirms izstrādājuma lietošanas zīdaiņiem ar samazinātu dzimšanas svaru un bērniem ar saslimšanām konsultējieties ar veselības aprūpes speciālistu.
- Pārliecinieties, ka bērns, kļūstot aktīvāks, neizkrīt
- Esiet vērīgs pret draudiem māju vidē, piem., karstuma avotiem, karstu dzērienu izliešanu.
- Pārtrauciet lietot ķengursomu, ja tai ir nozaudētas vai bojātas detaļas.
- Pārliecinieties, ka bērnam, lietojot šo ķengursomu, nekļūst pārāk karsti.
- Pārliecinieties, ka bērnam, lietojot šo ķengursomu, nekļūst pārāk auksti.
- Pirms ķengursomas salikšanas un lietošanas izlasiet visu pamācību.
- Saglabājiet pamācību, lai to izmantotu nākotnē.
- Pirms katras lietošanas reizes pārliecinieties, ka ir nofiksētas visas sprādzes, stiprinājumi, siksnas un regulējamās detaļas.
- Pirms katras lietošanas reizes pārliecinieties, ka somai nav atplīsušu vīļu, saplēstu siksnu vai auduma vai bojātu stiprinājumu.
- Nodrošiniet piemērotu bērna novietojumu izstrādājumā, tostarp kāju novietojumu.
- Vislielākajam nosmakšanas riskam pakļauti priekšlaicīgi dzimuši zīdaiņi, zīdaiņi ar elpošanas grūtībām un zīdaiņi, kas jaunāki par 4 mēnešiem.
- Nekādā gadījumā nelietojiet ķengursomu, ja fiziskas slodzes, miegainības vai veselības stāvokļa dēļ ir samazināts līdzsvars vai ierobežotas kustības.
- Nekādā gadījumā nelietojiet ķengursomu, veicot tādas darbības kā ēdiena pagatavošana un uzkopšana, kas paredz karstuma avota vai ķīmikāliju izmantošanu.
- Nekādā gadījumā nevalkājjiet ķengursomu, vadot autotransportu vai esot tajā pasažieris.
- Kad ķengursoma netiek lietota, glabājiet to prom no bērniem.
- Lietojiet produktu tikai vienam bērnam.

! KRITIENA BĪSTAMĪBA

- BRĪDINĀJUMS: Lai nepieļautu briesmu krišanu, pārliecinieties, vai jūsu bērns ir droši novietots turētājā / siksnā.
- Zīdaiņi var izkrist cauri platam kāju atvērumsam vai ārā no ķengursomas.
- Noregulējiet kāju atvērumus tā, lai tie cieši piegultu bērna kājām.
- Pirms katras lietošanas reizes pārliecinieties, ka visi stiprinājumi ir nofiksēti.
- Esiet īpaši uzmanīgs, noliecoties vai ejot.
- Nekad nesaliecieties viduklī; ieliecieties ceļos.

! NOSMAKŠANAS BĪSTAMĪBA

- BRĪDINĀJUMS: Pārliecinieties, ka bērna zods neatbalstās pret tā krūtīm, jo šādā pozā var būt ierobežota bērna elpošana, un tas var izraisīt smakšanu.
- Zīdaiņi zem 4 mēnešu vecuma šajā izstrādājumā var nosmakt, ja to seja ir cieši piespiesta jūsu ķermenim.
- Nepiesprādzējiet bērnu pārāk cieši pie sava ķermeņa.
- Atstājiet vietu galvas kustināšanai.
- Vienmēr saglabājiet zīdaiņa seju brīvu no šķēršļiem.
- Bērnam jāatrodas ar seju pret jums līdz brīdim, kad tas var pats noturēt galvu vertikāli.

Garantija

- Ja 24 mēnešu laikā kopš šī izstrādājuma iegādes brīža tiek atklāti materiālu vai ražošanas defekti, lūdzu, atgrieziet šo izstrādājumu tā sākotnējās iegādes vietā.
- Garantijas saistības būs spēkā tikai tad, ja jūs izmantosiet sēdekli atbilstoši tā funkcijām un darīsiet to uzmanīgi. Lūdzu, sazinieties ar savu izplatītāju, ja viņa kompetencē ir pieņemt lēmumu par sēdekliša atgriešanu ražotājam remontdarbu veikšanai. Garantijas saistībās neietilpst preces nomaiņa vai atlīdzība naudā. Remontdarbu laiks nepagarina garantijas periodu.
- Garantijas saistības nav spēkā, ja: nav pirkumu apliecināšanas dokumenta (čeka), defektus izraisījusi nepareiza vai funkcijām neatbilstoša izmantošana, ja defekti radušies nepareizas ekspluatācijas vai neuzmanības rezultātā.
- Garantija nav spēkā normāla nolietojuma, netīrumu, krāsas izbalēšanas gadījumā ikdienas lietošanas gadījumā, bojājumiem nepareizas lietošanas dēļ vai citu kļūmju gadījumā, kas nav ražošanas vai materiālu defekti.
- Par rezerves daļu iegādi normāla nolietojuma dēļ tiks iekasētas saprātīgas izmaksas.

! POMEMBNO! NATANČNO PREBERITE IN SHRANITE ZA POZNEJSO UPORABO.

Čestitke za vašega otroka!

Hvala, da ste izbrali BeSafe Heaven. Ta izdelek smo skrbno razvili v sodelovanju s strokovnjaki za nošenje, da bi zagotovili prijetno in udobno izkušnjo nošenja za vas in vašega otroka. Pomembno je, da PRED uporabo tega izdelka preberete navodila. Napačna uporaba lahko ogrozi varnost vašega otroka.

Deli otroške nosilke

• Naramnica (2x)	(1a)	• Pas	(1l)
• Sponka na naramnici	(1b)	• Sponka pasu	(1m)
• Elastična varnostna zanka	(1c)	• Dodaten žep	(1n)
• Prsni trak	(1d)	• Zračni ventil	(1o)
• Sponka prsnega traku	(1e)	• Zračna blazina	(1p)
• Gornje sponke kapuce	(1f)	• Spodnje sponke kapuce	(1q)
• Sponke za podporo glave	(1g)	• Kapuca	(1r)
• Podpora glave	(1h)	• Gumb za ožanje naramnic in luknja za gumb	(1s)
• Zadruga za podporo glave	(1i)	• Sponka za nastavljanje kapuce	(1t)
• Gumb sponke naramnice	(1j)	• Udobna blazinica	(1u)
• Zadruga podpore za noge	(1k)		

Uporaba nosilke

- Nosilka je primerna za nošenje enega otroka, v obdobju od 4 tednov in do 15 kilogramov.
- Nošenje spredaj obrnjen proti nazaj: od 4 tednov do približno 3 let. (2)
- Nošenje spredaj obrnjen naprej: od 5 mesecev do približno 3 let. (3) Tega položaja nošenja ne uporabljajte dokler otrok ne drži samostojno glave. Zmeraj bodite pozorni, da otrok v tem položaju ni preveč stimuliran.
- Nošenje na hrbtu: od 9 mesecev do približno 3 let. (4)

Varno nošenje otroka

Za varno in prijetno nošenje zmeraj bodite pozorni na otroka in na naslednje.

Tesnost

- Nosilka more biti prijetno tesna, s trebuščkom in prsnim košem dojenčka proti telesu.(5)
- Zrahljana tkanina ali sponke lahko privedejo do nepravilnega položaja otroka, kar lahko oteži dihanje.

Nadzor in pretok zraka

- Ob pogledu navzdol bi morali videti obraz vašega dojenčka. (6)
- Poskrbite, da blago od nosilke ni v napoto glavi in obrazu. (6)
- Vaš dojenček ne sme biti v položaju, ko mu brada pade na prsi, saj lahko to omeji njihovo dihanje. Prepričajte se, da lahko med brado in prsi postavite vsaj en prst. (6)

Dovolj blizu za poljub

- Dojenčka postavite tako visoko na prsi, da ga boste udobno nosili.
- Če nagnete vašo glavo naprej bi morali biti zmožni poljubiti čelo ali vrh glave dojenčka. (7)

Podpora za hrbet

- Dojenčkov hrbet mora biti podprt v naravnem položaju. (8)
- Hrbet je dobro podprt, če z roko rahlo pritisnemo na dojenčkov hrbet in se dojenček ne zvije oziroma približa nam.

Zdrav položaj kolkov

- Zaradi zdravega napredka razvoja kolkov je pomembno, da podpiramo dojenčkove kolke in stegna do kolen. Dojenček bi moral biti v "M" položaju s koleno višje od zadnjice.(9)

Kako namestiti, zategniti in odpeti pas

1. Namestite pas okrog pasu, z notranjim delom obrnjenim proti vam.
2. Zaprite sponko pasu na sprednji strani. Morate slišati klik. (10)
3. Zategnite z vlečenjem obeh trakov.
4. Obrnite pas tako, da bo sponka pasu na hrbtu. (11)
5. Zategnite, da bo dovolj tesno. (12)
6. Za odpiranje sponke pasu, istočasno stisnite vse 3 gumb. (13)

Kako uporabljati sponke na naramnicah

1. Da bi zaprli sponke na naramnicah, gornji del potisnite proti spodnjemu delu na strani. (14)
2. Da bi zategnili naramnice jih povlecite nasprotno od sponke naramnice. (15)
3. Da bi zrahljali naramnice pritisnite gumb na vrhu sponke naramnic. (16)
4. Da bi odprli sponke naramnic, pritisnite gumb na spodnji strani sponke in povlecite sponko naprej, da ju ločite. (17)

- Nasvet! Za dodatno udobnost uporabite dodatno udobno blazino okoli naramnic.(18)

Nošenje v položaju spredaj proti staršu s prekrižanimi naramnicami > 4 tedni

- Nasvet! Vadite naslednje korake z lutko ali medvedkom, da se boste počutili samozavestnejši.

1. Za nošenje v položaju spredaj otrok obrnjen noter ni potrebna zračna blazina, zato jo pustite prazno.
2. Namestite pas okrog svojega pasu. Zapnite sponko spredaj. Morate slišati klik. Obrnite pas tako, da bo sponka na hrbtu. Zategnite pas.
3. Namestite otroka obrnjenega k sebi. (19)
4. Namestite glavni del nosilke čez otrokov hrbet. (20)
5. Vzemite desno naramnico, jo prekrižajte na hrbtu in povežite z levo sponko naramnice. (21)
6. Obratno naredite z levo naramnico. (22)
7. Obe sponki sta pripeti, ko slišite klik.
8. Zategnite naramnice. (23)
9. Preverite pravilen položaj otrokove medenice: roke položite znotraj nosilke nizko na otrokov hrbet. Pomaknite otrokovo medenico navzdol proti vam in jo obrnite tako, da so otrokove prepone obrnjene proti vam, kolena pa privzdignjena. Otrokova hrbtenica bi morala imeti naraven položaj "C". (24)

- Nasvet! Za majhne dojenčke lahko malo odprete zadrgo za noge, da omogočite boljše podporo od kolena do kolena. (25)
- Nasvet! Uporabite kapuco za zaščito in pomiritev dojenčka. (26)
- Za jemanje otroka iz nosilke je potrebno ponoviti korake v obratnem vrstnem redu in pri tem zmeraj z eno roko držati otroka.

Nošenje v položaju spredaj obrnjeni naprej s prekržanimi naramnicami (X), > 5 mesecev

- Nasvet! Vadite naslednje korake z lutko ali medvedkom, da se boste počutili samozavestnejši.

1. Odprite obe zadrgi podpore za noge in zadrgo podpore za glavo. (27, 28)
 2. Preložite podporo za glavo dol in zapnite oba gumba podpore za glavo. (29)
 3. Za nošenje spredaj obrnjen naprej potrebujete zračno blazino zato jo napihnite.
 4. Odprite ventil za zrak in napihnite s pihanjem vanj. Zadnji ventil mora biti neomejen, da lahko zrak kroži. Zaprite ventil. (30, 31)
 5. Zapnite gume za ožanje naramnic, da naredite prostor za glavo. (32)
 6. Pas namestite okrog svojega pasu. Zapnite sponko pasu na sprednji strani tako, da slišite klik. Obrnite pas tako, da bo sponka na vašem hrbtu.
 7. Postavite otroka obrnjenega naprej. (33)
 8. Namestite glavni del nosilke preko otrokovega hrbta. (34)
 9. Vzemite desno naramnico, prekržajte na hrbtu in povežite s sponko leve naramnice. (35)
 10. Obratno naredite z levo naramnico. (36)
 11. Obe sponki sta pripeti, ko zaslišite klik.
 12. Zategnite naramnice. (37)
 13. Preverite in popravite otrokov položaj medenice: roke dajte v nosilko, nizko na otrokov hrbet. Z rokami pomaknite otrokovo medenico navzdol in ven, otrokove prepone naj bodo proti vam in kolena povzdignjena. Hrbtenica otroka mora biti v naravnem položaju "C". (38)
- Pri jemanju otroka iz nosilke ponovite korake v obratnem vrstnem redu in pri tem z eno roko zmeraj držite otroka.

Nošenje na hrbtu z vzporedno postavljenimi naramnicami > 9 mesecev

- Nasvet! Vadite naslednje korake z lutko ali medvedkom, da se boste počutili samozavestnejši.

1. Zaprite zadrgo podpore za noge in zadrgo podpore za glavo. (39)
 2. Za nošenje v položaju na hrbtu potrebujete zračno blazino, zato jo za ta položaj napolnite z zrakom.
 3. Odprite pokrov ventila za zrak. Napolnite zračno blazino z vpihovanjem zraka v ventil. Zadnji ventil na zadnji strani ne sme biti oviran, da bi omogočili nemoten pretok zraka. Zaprite pokrov. (40)
 4. Združite gume za zožitev naramnic, da bi ustvarili dodaten prostor za otrokovo glavo. (41)
 5. Združite sponke naramnic z glavnim delom nosilke in jih ne prekržajte. Ne zategnite še naramnic. (42)
 6. Pas za telo postavite okoli telesa. Zaprite sponko pasu s sprednje strani. Zapne se, ko zaslišite klik. Povlecite pas okoli telesa dokler ne bo sponka pasu zadaj na hrbtu. (43)
 7. Otroka namestite obrnjenega proti sebi. (43)
 8. Namestite glavni del nosilke preko otrokovega hrbta. (44)
 9. Postavite naramnice preko ramen in zaprite sponko prsnega traku. (45)
 10. Desno roko postavite pod desno naramnico in izvlcite roko navzgor. (46, 47)
 11. Levi laketi postavite pod levo naramnico in izvlcite roko. (48, 49)
 12. Pazljivo zavrtite otroka okoli svojega telesa tako, da ga vedno držite z eno roko. (50, 51, 52)
 13. Povlecite naramnice preko ramen in pri tem pazite, da naramnice niso zavite. (53, 54)
 14. Pomaknite prsni trakec navzgor ali navzdol, tako da vam udobno sedi na prsih. Zategnite prsni trak. (55, 56)
 15. Zategnite naramnice. (57)
- Pri jemanju otroka iz nosilke upoštevajte navedene korake v obrnjenem vrstnem redu. Vedno z eno roko držite svojega otroka.

Navodila za vzdrževanje

- Nežno pranje
- Prepovedano beljenje
- Ni primerno za sušenje v sušilnem stroju
- Prepovedano likanje
- Prepovedano kemijsko čiščenje
- Sušiti na ravni podlagi
- Prati s podobnimi barvami.
- Pred pranjem zaprite vse zadrgo in odprite vse sponke. (58, 59)
- Pred pranjem odstranite zračno blazino. (60-67)
- BeSafe priporoča vrečko za pranje perila.

Kako odstraniti zračno blazino

1. Odprite patentno zadrgo z notranje strani pasu. (60)
2. Odprite pokrov ventila za zrak. (61)
3. Vzemite zračno blazino iz pasu. (61)
4. Potisnite zračni ventil skozi odprtino v tkanini. (62)
5. Popolnoma odstranite zračno blazino. (63)

Kako vstaviti zračno blazino

1. Vstavite zračno blazino v žep v pasu. (64)
2. Potisnite zračni ventil skozi odprtino v tkanini. (65)
3. Zaprite pokrov zračnega ventila. (66)
4. Zaprite patentno zadrgo. (67)

! OPOZORILO

- Vaše ravnotežje je lahko ogroženo zaradi vaših ali otrokovih gibov.
- Bodite pozorni pri pripogibanju in nagibanju naprej ali v stran
- Nosilka ni primerna za uporabo med športnimi aktivnostmi.
- Redno preverjate otroka in zagotovite, da sta njegov nos in usta med nošenjem vedno prosta.
- Za otroke z nizko porodno težo in za otroke s težavami poiščite nasvet zdravstvenega strokovnjaka pred pričetkom uporabe tega proizvoda.
- Ko otrok postane aktivnejši, previte da ne pade ven.
- Zavedajte se nevarnosti domačega okolja, npr.: viri toplote, izliv toplih napitkov.
- Prenehajte uporabljati nosilko, če manjkajo deli ali so poškodovani.
- Preverite, da otrok ne postaje preveč vroč med koriščenjem nosilke.
- Preverite, da otrok ne postaje preveč hladno med koriščenjem nosilke.
- Preberite vsa navodila pred sestavljanjem in uporabo nosilke.
- Shranite navodila za bodočo uporabo.
- Pred vsako uporabo preverite, če so vse sponke, gumbi, naramnice in nastavki varni.
- Pred vsako uporabo preverite, ali so poškodovani šivi, potrgani trakovi ali tkanina in poškodovani pritrdilniki.
- Zagotovite pravilno postavljanje otroka v proizvod, vključno s položajem nog.
- Prezgodaj rojeni otroci, otroci s dihalnimi težavami in otroci mlajši od 4 mesecev so izpostavljeni največjemu riziku zadušitve.
- Nikoli ne uporabljajte nosilke, če imate porušeno ravnotežje ali gibljivost zaradi treniranja, zaspanosti ali zdravstvenih razlogov.
- Nikoli ne uporabljajte nosilke med aktivnostmi, kot so kuhanje ali čiščenje, med katerimi prihaja do visokih temperatur ali uporabe kemikalij.
- Nikoli ne uporabljajte nosilke med vožnjo ali kot sovoznik v vozilu.
- Nosilko shranjujte izven dosega otrok, ko je ne uporabljate.
- Izdelek uporabljajte samo za enega otroka.

! NEVARNOST PADCA

- OPOZORILO: Da preprečite nevarnost padca, poskrbite, da bo vaš otrok pravilno nameščen v nosilko / ruto.
- Otroci lahko padejo skozi široke odprtine za noge ali padejo iz nosilke.
- Prilagodite odprtine za noge tako, da se nežno prilegajo otrokovim nogam.
- Pred vsako uporabo se prepričajte, da so vse sponke trdno zaprte.
- Pazite pri sklanjanju naprej in pri hoji.
- Sklonite se v kolenih in ne v pasu.

! NEVARNOST ZADUŠITVE

- OPOZORILO: Pazite, da otrokova glava nikoli ni naslonjena na njegova prsa, ker je lahko na tak način otroku onemogočeno dihanje, kar lahko vodi do dušenja.
- Otroci, mlajši od 4 mesecev se lahko v tem izdelku zadušijo, če se njihov obraz pritisne ob vaše telo.
- Ne nosite otroka pretesno spetega na vaše telo.
- Napravite prostor, da lahko vaš otrok premika glavo.
- Vedno pazite, da otroku ne zakrijete obraza.
- Otrok mora biti obrnjen proti osebi, ki ga nosi tako dolgo, dokler ne more sam držati vzravnane glave.

Garancija

- Če v 24 mesecih od nakupa pride do napake v materialih ali proizvodnji, imate pravico vrniti izdelek na prvotno mesto nakupa.
- Garancija je veljavna samo, če ustrezno in pazljivo uporabljate sedež. Najprej se obrnite na dobavitelja, ki bo odločil, ali bo sedež vrnjen proizvajalcu zaradi popravila. Zamenjava ali povračilo denarja nista mogoča. Garancija se ne podaljša po popravilu.
- Garancija je neveljavna: če nimate računa, če so okvare povzročene z napačno ali neustrezno uporabo, če so bile okvare povzročene zaradi namerne nepravilne uporabe, napačne uporabe ali malomarnosti.
- Garancija ne velja v primeru običajne obrabe, umazanije, bledenja barve zaradi vsakodnevne uporabe, v primeru poškodb zaradi nepravilne uporabe ali v primeru drugih napak, ki niso proizvodne ali materialne napake.
- Za nakup nadomestnih delov zaradi običajne obrabe se zaračunajo razumni stroški.

! TÄHTIS! LUGEGE HOOLIKALT JA HOIDKE ALLES EDASPIDISEKS KASUTAMISEKS

Palju õnne lapse sünni puhul!

Täname, et valisite BeSafe Haven'i. Oleme selle toote välja töötanud suure hoolega ja tihedas koostöös imikukandmise ekspertidega, et toote kasutamine oleks nii teile ja kui teie lapsele meeldiv ja turvaline. On oluline, et loeksite seda kasutusjuhendit ENNE selle toote kasutamist. Vale kasutamine võib teie last ohustada.

Lapsekandmiskoti osad

• Õlarihm (2 tk)	(1a)	• Jalatoe tõmblukk	(1l)
• Õlarihma pannel	(1b)	• Vöörihm	(1m)
• Rihma silmus	(1c)	• Vöörihma pannel	(1n)
• Rinnarihm	(1d)	• Hoiutasku	(1o)
• Rinnarihma pannel	(1e)	• Õhuventiil	(1p)
• Päikesevarju ülemine trukk	(1f)	• Õhkpadi	(1q)
• Peatoe trukk	(1g)	• Päikesevarju alumine trukk	(1r)
• Peatugi	(1h)	• Päikesevari	(1s)
• Peatoe tõmblukk	(1i)	• Õlarihma kitsendav nööp ja nööbiauk	(1t)
• Õlarihma pandla nupp	(1j)	• Päikesevarju reguleerimise trukk	(1u)
	(1k)	• Lisapolsterdus	

Lapsekandmiskoti kasutamine

- Lapsekandmiskott on mõeldud ühe lapse kandmiseks alates 4. elunädalast ja selle maksimaalne kandevõime on 15 kg.
- Kõhul kandmine nägu kandja poole: 4. elunädalast kuni u 3. eluaastani. (2)
- Kõhul kandmine nägu väljapoole: 5. elukuust kuni u 3. eluaastani. (3) Last ei tohi lapsekandmiskotis nägu väljapoole kanda enne, kui ta suudab pead püsti hoida. Nägu väljapoole kandmisel tuleb alati jälgida, et laps ei oleks ülestimuleeritud.
- Seljas kandmine: 9. elukuust kuni u 3. eluaastani. (4)

Turvaline lapsekandmine

Imiku turvaliseks kandmiseks jälgige alati oma last ja kontrollige järgmisi punkte.

Pingul

- Lapsekandmiskott peaks olema mugavalt pingul, nii et lapse kõht ja rindkere on tihedalt teie keha vastas. (5)
- Kui kangas või pandlad on lahti, võib laps allapoole vajuda ja nii on tal raskem hingata.

Alati nähtav ja hingamisteed avatud

- Kui alla vaatate, peaksite nägema oma lapse nägu. (6)
- Veenduge, et lapsekandmiskoti kangas ei oleks lapse pea ega näo ees. (6)
- Laps ei tohi olla asendis, kus tema lõug on surutud rinnale, sest see võib takistada hingamist. Veenduge, et saate lõua ja rindkere vahele panna vähemalt ühe sõrme. (6)

Piisavalt lähedal, et musi teha

- Imik peaks olema rinnal nii kõrgel, kui see teile mugav tundub.
- Kui kallutate oma pead ette, peaksite saama lapsele otsaette või pealaele musi teha. (7)

Toetatud selg

- Imikul keha peab loomulikus asendis toetatud olema. (8)
- Kontrollimaks, kas lapse selg on hästi toetatud, pange käsi ta seljale ja vajutage õrnalt. Laps ei tohiks end sirutada ega teile lähemale liikuda.

Tervislik puusaasend

- Aitamaks puusal õigesti areneda, on oluline toetada imiku puusa ja reisi kuni põlveni. Imiku jalad peaksid olema M-asendis, nii et põlved on istmikust kõrgemal. (9)

Vöörihma paigaldamine, kinnitamine ja avamine

1. Paigaldage vöörihm ümber vöökohta, nii et selle sisemine külg on teie poole suunatud.
2. Sulgege vöörihma pannel eespool. See lukustub klõpsuga. (10)
3. Pinguldage see, tõmmates mõlemast rihmast.
4. Pöörake vöörihma kuni selle pannel on selja taga. (11)
5. Vajadusel pinguldage seda veel, et vöö oleks piisavalt pingul. (12)
6. Vöörihma pandla avamiseks vajutage samaaegselt kõigile kolmele nupule ja vabastage see. (13)

Õlarihmade pannelde kasutamine

1. Õlarihmade pannelde sulgemiseks libistage ülemine osa küljelt alumisse osa sisse. (14)
 2. Õlarihmade pinguldamiseks tõmmake rihmasid õlarihma pandlast eemale. (15)
 3. Õlarihmade lõdvendamiseks vajutage õlarihma pandlal olevat nuppu. (16)
 4. Õlarihma pandla avamiseks vajutage nuppu pandla alumisel küljel ja tõmmake pannalt avamiseks ettepoole. (17)
- Nõuane! Mugavamaks kasutamiseks kandke rihmade ümber lisapolsterdust. (18)

Ristis (X) rihmadega kõhul kandmine, nägu kandja poole, alates 4. elunädalast

- Nõuane! Harjutage järgmisi samme nuku või mängukaruga, kuni tunnete end kindlalt.

1. Lapse kõhul kandmisel, nii et nägu on kandja poole, pole õhkpatja vaja, seega on õhkpadi selles asendis tühi.
2. Asetage vöörihm ümber oma vöökohta. Ühendage vöörihma pannel eespool. See lukustub klõpsuga. Pöörake vöörihma kuni selle pannel on selja taga. Pinguldage vöörihm.
3. Asetage laps näoga enda poole. (19)
4. Paigaldage lapsekandmiskoti põhiosa üle lapse selja. (20)
5. Võtke parem õlarihm, pange see oma selja tagant risti läbi ja kinnitage see vasaku õlarihma pandla külge. (21)
6. Tehke vasaku õlarihmaga vastupidi. (22)
7. Mõlemad pandlad lukustuvad klõpsuga.
8. Pinguldage õlarihmu. (23)
9. Kontrollige ja kohandage imiku asendit, asetades oma käed lapsekandmiskoti sisse lapse alaseljale. Liigutage käsi allapoole ja enda suunas, pöörates lapse istmikku, nii et ta jalgevahe on teie poole suunatud ja põlved on üleval. Imiku selgroog peaks olema loomulikus C-kujulises asendis. (24)

- Nõuane! Väikeste imikute puhul võib põlvest-põlveni toe tagamiseks jalatugede tõmbelukud pisut avada. (25)
- Nõuane! Päikesevarju võib kasutada visuaalsete stiimulite blokeerimiseks, et laps rahuneks ja lihtsamini uinuks. (26)
- Lapse väljavõtmiseks läbige need sammud vastupidises järjekorras. Hoidke last alati käega.

Ristis (X) rihmadega kõhul kandmine, nägu väljapoole, alates 5. elukuust

- Nõuane! Harjutage järgmisi samme nuku või mängukaruga, kuni tunnete end kindlalt.

1. Avage mõlemad jalatõe tõmbelukud ja peatõe tõmbeluk. (27, 28)
2. Voltige peatugi alla ja sulgege mõlemad peatõe trukid. (29)
3. Lapse nägu on väljapoole kõhul kandmisel on vaja õhkpatja, seega tuleb selles asendis õhkpadi õhuga täita.
4. Avage õhuventiili kork. Puhuge õhkpadi suuga õhku täis. Õhuvoo vabaks liikumiseks hoidke õhuventiili tagumine külg tagant vabana. Sulgege kork. (30, 31)
5. Ühendage õlarihma kitsendavad nõõbid, et lapse pea jaoks jääks rohkem ruumi. (32)
6. Asetage vöörihm ümber oma vöökohta. Ühendage vöörihma pannel eespool. See lukustub klõpsuga. Pöörake vöörihma kuni selle pannel on selja taga.
7. Asetage laps näoga endast eemale. (33)
8. Paigaldage lapsekandmiskoti põhiosa üle lapse kõhu. (34)
9. Võtke parem õlarihm, pange see oma selja tagant risti läbi ja kinnitage see vasaku õlarihma pandla külge. (35)
10. Tehke vasaku õlarihmaga vastupidi. (36)
11. Mõlemad pandlad lukustuvad klõpsuga.
12. Pinguldage õlarihmu. (37)
13. Kontrollige ja kohandage imiku asendit, asetades oma käed lapsekandmiskoti sisse lapse alaseljale. Liigutage käsi allapoole endast eemale ja pöörake lapse istmikku, nii et ta jalgevahe on teist eemale suunatud ja põlved on üleval. Imiku selgroog peaks olema loomulikus C-kujulises asendis. (38)

- Lapse väljavõtmiseks läbige need sammud vastupidises järjekorras. Hoidke last alati käega.

Paralleelsete (H) rihmadega seljal kandmine, alates 9. elukuust

- Nõuane! Harjutage järgmisi samme nuku või mängukaruga, kuni tunnete end kindlalt.

1. Sulgege jalatõe tõmbelukud ja peatõe tõmbeluk. (39)
2. Lapse seljal kandmisel on vaja õhkpatja, seega tuleb selles asendis õhkpadi õhuga täita.
3. Avage õhuventiili kork. Puhuge õhkpadi suuga õhku täis. Õhuvoo vabaks liikumiseks hoidke õhuventiili tagumine külg tagant vabana. Sulgege kork. (40)
4. Ühendage õlarihma kitsendavad nõõbid, et lapse pea jaoks jääks rohkem ruumi. (41)
5. Ühendage õlarihmade pandlad põhiosaga, ilma neid ristamata. Ärge veel õlarihmu pinguldage. (42)
6. Asetage vöörihm ümber oma vöökohta. Ühendage vöörihma pannel eespool. See lukustub klõpsuga. Pöörake vöörihma kuni selle pannel on selja taga. (43)
7. Asetage laps näoga enda poole. (43)
8. Paigaldage lapsekandmiskoti põhiosa üle lapse selja. (44)
9. Asetage õlarihmad üle oma õlgade ja sulgege rinnarihma pannel selja taga. (45)
10. Libistage oma parem käsi parema õlarihma alt läbi ja lükake see ülevalt välja. (46, 47)
11. Pange oma vasak küünarnukk vasaku õlarihma alla ja libistage käsi välja. (48, 49)
12. Pöörake last ettevaatlikult ümber oma keha, hoides teda kogu aeg ühe käega. (50, 51, 52)
13. Libistage õlarihmad mõlemalt poolt üle õlgade ja veenduge, et õlarihmad poleks keerdu. (53, 54)
14. Liigutage rinnarihma alla- või ülespoole, kuni see asetseb rinnal mugavalt. Pinguldage rinnarihma. (55, 56)
15. Pinguldage õlarihmu. (57)

- Lapse väljavõtmiseks läbige need sammud vastupidises järjekorras. Hoidke last alati käega.

Hooldusjuhised

- Õrn pesu
- Mitte pleegitada
- Mitte trummelkuivatada
- Mitte triikida
- Mitte keemiliselt puhastada
- Kuivatada laialilaotatult
- Pesta sarnaste värvidega.
- Enne pesu sulgeda kõik tõmblukud ja avada kõik pandlad. (58, 59)
- Enne pesu eemaldada õhkpadid. (60-67)
- BeSafe soovib kasutada pesukotti.

Õhkpadja eemaldamine

1. Avage vöörihma siseküljel olev tõmblukk. (60)
2. Avage õhuventiili kork. (61)
3. Võtke õhkpadid vöörihmast välja. (61)
4. Suruge õhuventiil läbi kangas oleva avause. (62)
5. Eemaldage õhkpadid täielikult. (63)

Õhkpadja sisestamine

1. Sisestage õhkpadid vöörihma küljes olevasse taskusse. (64)
2. Suruge õhuventiil läbi kangas oleva avause. (65)
3. Sulgege õhuventiili kork. (66)
4. Sulgege tõmblukk. (67)

! HOIATUS

- Teie tasakaal võib olla häiritud Teie või Teie lapse liikumisest.
- Olge ettevaatlik, kui painutate või kallutate end ette või kõrvale.
- Lapsekandmiskott ei sobi kasutamiseks sportliku tegevuse ajal.
- Jälgige last pidevalt ja kindlustage, et suu ja nina on lapsekandmiskoti kasutamise ajal vabad.
- Väikese sünnikaaluga imikute ja meditsiinilise seisundiga laste puhul konsulteerige enne toote kasutamist tervisespetsialistiga.
- Kindlustage, et laps aktiivsemaks muutudes välja ei kukuks
- Arvestage kodus esinevate ohtudega, nt kuumaallikad, kuumade jookide ümberminek.
- Kui lapsekandmiskoti osad puuduvad või on kahjustatud, lõpetage selle kasutamine.
- Veenduge, et laps ei kuumene lapsekandmiskotis üle.
- Veenduge, et laps ei lähe külmaks lapsekandmiskotis üle.
- Enne lapsekandmiskoti kokkupanekut ja kasutamist lugege läbi kõik juhised.
- Hoidke juhised edaspidiseks kasutamiseks alles.
- Kindlustage enne iga kasutamist, et kõik pandlad, trukid, rihmad ja reguleeritavad osad oleksid turvalised.
- Enne iga kasutamist kontrollige, et õmblused ei oleks lahti tulnud, et rihmad ega kangas poleks rebenenud ja et kinnitused poleks kahjustunud.
- Kindlustage, et laps, sh ta jalad, paikneksid tootes õigesti.
- Suurim lämbumisoht on enneaegsetel imikutel, hingamisraskustega imikutel ja alla neljakuulistel imikutel.
- Ärge kunagi kasutage lapsekandmiskotti, kui te tasakaal või liikuvus on häiritud sportimise, unisuse või meditsiiniliste seisundite tõttu.
- Ärge kunagi kasutage lapsekandmiskotti, kui tegelete tegevustega, mis hõlmavad kokkupuudet kuumaallikate või kemikaalidega, nt koristamine või söögi valmistamine.
- Ärge kunagi kasutage lapsekandmiskotti mootorsõiduki juhtimise või selles sõitmise ajal.
- Ajal kui te lapsekandmiskotti ei kasuta, hoidke seda lastele kättesaamatus kohas.
- Kasutage toodet ainult ühe lapse jaoks.

! KUKKUMISOHT

- HOIATUS: Kukkumiste ohtude vältimiseks veenduge, et teie laps on kindlalt hoidikus / tropis
- Imikud võivad kukkuda läbi laia jalaava või lapsekandmiskotist välja.
- Reguleerige jalaavasid, et need oleksid tihedalt lapse jalgade vastas.
- Veenduge enne iga kasutuskorda, et kõik pandlad on turvalised.
- Eriti ettevaatlik olge käimise ja kummardamise ajal.
- Ärge painutage end vöökohast, vaid kõverdage põlvi.

! LÄMBUMISOHT

- HOIATUS: Veenduge, et lapse lõug ei toetuks ta rinnale, sest see võib takistada hingamist ja viia lämbumiseni.
- Alla neljakuused imikud võivad selles tootes lämbuda, kui nende nägu on surutud tihedalt teie keha vastu.
- Ärge kinnitage last liiga tihedalt enda keha vastu.
- Jätke piisavalt ruumi pea liigutamiseks.
- Lapse näo ees ei tohi olla taksitusi.
- Last tuleb kanda näoga kandja poole, kuni ta on võimeline pead püsti hoidma.

Garantii

- Kui tootel peaks 24 kuu jooksul ostukuupäevast ilmema materjali- või tootmisvigadest tingitud defekt, tagastage see kohta, kust selle ostsite.
- Garantii on kehtiv vaid juhul, kui te kasutate istet otstarbekohaselt ja hoolsalt. Palun võtke ühendust enda edasimüüjaga, kes otsustab, kas iste tagastatakse tootjale remondiks. Asendamine või tagastamine ei ole kohustuslik. Parandustööd ei pikenda garantiiaega.
- Garantii kaotab kehtivuse: kui teil puudub kviitung, kui vigade põhjuseks on vale või ebaõige kasutamine, kui vigade põhjuseks on väärkasutus või hooletus.
- Garantii ei laiene normaalsest kulumisest põhjustatud kahjustustele ega igapäevases kasutuses tingitud määrdumisele ja värvi tuhbumisele ega muudele vigadele, mis pole materjalide defektid või valmistusvead.
- Normaalsest kulumisest tingitud varuosade ostmisel kuuluvad tasumisele mõistlikud kulud.

! VAŽNO! PAŽLJIVO PROČITATI I SAČUVATI ZA KASNIJU UPORABU.

Čestitamo na Vašoj bebi!

Zahvaljujemo što ste odabrali BeSafe Haven. Ovaj proizvod smo razvili s velikom pažnjom i u bliskoj konzultaciji sa stručnjacima za nošenje kako bismo osigurali radosno i sigurno iskustvo za vas i vaše dijete. Važno je da pročitate ovaj korisnički priručnik PRIJE korištenja ovog proizvoda. Nepravilna upotreba može ugroziti vaše dijete.

Dijelovi dječje nosiljke

• Naramenica (2x)	(1a)	• Pojas za struk	(1l)
• Kopča naramenice	(1b)	• Kopča pojasa za struk	(1m)
• Elastična sigurnosna omča	(1c)	• Džep za pohranu	(1n)
• Prsna traka	(1d)	• Zračni ventil	(1o)
• Kopča prsne trake	(1e)	• Zračni jastuk	(1p)
• Gornji drukeri kapuljače	(1f)	• Donji drukeri kapuljače	(1q)
• Drukeri oslonca za glavu	(1g)	• Kapuljača	(1r)
• Oslonac za glavu	(1h)	• Gumb za sužavanje naramenica i otvor za gumb	(1s)
• Patentni zatvarač oslonca za glavu	(1i)	• Druker za podešavanje kapuljače	(1t)
• Gumb kopče naramenice	(1j)	• Udobni jastučić	(1u)
• Patentni zatvarač oslonca za noge	(1k)		

Upotreba dječje nosiljke

- Ova nosiljka namijenjena je nošenju jednog djeteta u dobi od 4 tjedna do maksimalne težine od 15 kg.
- Nošenje u položaju sprijeda prema nazad: 4 tjedna do približno 3 godine. (2)
- Nošenje u položaju sprijeda prema naprijed: 5 mjeseci do približno 3 godine. (3) Nemojte koristiti nosiljku u ovom položaju sve dok dijete ne može držati glavu uspravno. Uvijek pratite bebę zbog prevelike stimulacije kada je u položaju sprijeda prema naprijed.
- Nošenje na leđima: od 9 mjeseci do približno 3 godine. (4)

Sigurno nošenje

Da biste uživali u sigurnom nošenju uvijek obratite pozornost na dijete i provjerite sljedeće točke.

Zategnutost

- Nosiljka za bebe trebala bi biti ugodno zategnuta, dok su trbuh i brada djeteta blizu vašeg tijela. (5)
- Opuštena tkanina ili kopče mogu dovesti do neispravnog položaja djeteta, što može dovesti do otežanog disanja.

Nadzor i protok zraka

- Trebali biste moći vidjeti lice svoje bebe kad pogledate prema dolje. (6)
- Pazite da tkanina nosiljke ne prekriva djetetovu glavu i lice. (6)
- Vaša beba ne bi trebala biti u položaju u kojem im brada pada na prsa, jer to može ograničiti disanje. Obavezno provjerite stane li jedan prst razmaka između brade i prsa. (6)

Dovoljno blizu za poljubac

- Smjestite Vašu bebę tako visoko na prsima da vam bude ugodno nositi je.
- Ako nagnete glavu prema naprijed, trebali biste im moći poljubiti čelo ili vrh glave. (7)

Potpورا za leđa

- Leđa vaše bebe trebaju biti podržana i u prirodnom položaju. (8)
- Da biste provjerili jesu li leđa dobro poduprta: stavite ruku na njihova leđa i lagano ih pritisnite. Dijete se ne smije ispraviti niti se približiti vama.

Zdrav položaj kukova

- Za promicanje zdravog razvoja kuka važno je poduprijeti bokove i bedra vaše bebe sve do koljena. Bebine noge trebaju biti u položaju "M" u kojem su koljena u višoj razini od stražnjice. (9)

Kako staviti, zategnuti i otvoriti pojas za struk

1. Pojas za struk postavite oko struka, s unutarnjim dijelom pojasa okrenutim prema vama.
2. Zatvorite kopču pojasa s prednje strane. Zaključana je kad se čuje klik. (10)
3. Zategnite povlačenjem obje trake.
4. Zakrenite pojas oko struka sve dok kopča pojasa ne bude otraga na leđima. (11)
5. Prema potrebi, ako je potrebno dodatno zategnite pojas. (12)
6. Za otvaranje kopče pojasa, pritisnite sva tri gumba istovremeno i otpustite. (13)

Kako koristiti kopče na naramenicama

1. Kako biste zatvorili kopče naramenica, gurnite gornji dio prema donjem dijelu sa strane. (14)
2. Kako biste zategnuli naramenice, povucite ih suprotno od kopče naramenica. (15)
3. Kako biste otpustili naramenice pritisnite gumb na vrhu kopče naramenica. (16)
4. Kako biste odvojili kopču naramenica, pritisnite gumb na donjoj strani kopče i povucite kopču prema naprijed da biste odvojili kopču naramenica. (17)

- Savjet! Za dodatnu udobnost upotrijebite dodatni udobni jastuk oko naramenica. (18)

Nošenje u položaju sprijeda prema nazad s ukriženim (X) naramenicama, > 4 tjedna

- Savjet! Sljedeće korake izvježbajte s lutkom ili medvjedićem dok se ne osjećate samopouzdana.

1. Za nošenje u položaju sprijeda prema nazad nije potreban zračni jastuk, stoga u ovom položaju zračni jastuk ostavite prazan.
2. Pojas za struk postavite oko struka. Zatvorite kopču pojasa s prednje strane. Zaključava se kad čujete klik. Zakrenite pojas oko struka sve dok kopča pojasa ne bude otraga na leđima. Zategnite pojas u struku.
3. Dijete namjestite okrenuto prema sebi. (19)
4. Namjestite glavni dio nosiljke preko djetetovih leđa. (20)
5. Uzmite desnu naramenicu, prekrižite na leđima i spojite s kopčom lijeve naramenice. (21)
6. Suprotno učinite s lijevom naramenicom. (22)
7. Obje kopče su zaključane kad čujete klik.
8. Zategnite naramenice. (23)
9. Provjerite i ispravite položaj djetetove zdjelice: ruke stavite unutar nosiljke nisko na djetetova leđa. Rukama pomaknite djetetovu zdjelicu prema dolje i prema vama, te je zakrenite tako da se djetetove prepone usmjere prema vama, a koljena su podignuta. Kralježnica djeteta trebala bi imati prirodnu "C" krivulju. (24)

- Savjet! Za malu dojenčad možete malo otvoriti patentne zatvarače za noge kako biste osigurali potporu od koljena do koljena. (25)
- Savjet! Koristite kapuljaču kao zaštitni štitić za smirivanje bebe i lakše spavanje. (26)
- Prilikom vađenja djeteta iz nosiljke potrebno je slijediti korake obrnutim redoslijedom. Uvijek držite jednu ruku na djetetu.

Nošenje u položaju sprijeda prema naprijed s ukriženim (X) naramenicama, > 5 mjeseci

- Savjet! Sljedeće korake izvježbajte s lutkom ili medvjedićem dok se ne osjećate samopouzđano.
1. Otvorite oba patentna zatvarača oslonca za noge i patentni zatvarač oslonca za glavu. (27, 28)
 2. Preklonite oslonac za glavu prema dolje i zatvorite dva drukera oslonca za glavu. (29)
 3. Za nošenje u položaju sprijeda prema naprijed potreban je zračni jastuk, stoga ga za ovaj položaj napunite zrakom.
 4. Otvorite poklopac ventila za zrak. Napunite zračni jastuk upuhivanjem zraka u ventil. Stražnji ventil sa stražnje strane mora biti neometan kako kako biste izbjegli ometanje protoka zraka. Zatvorite poklopac. (30, 31)
 5. Spojite gumb za sužavanje naramenica kako biste stvorili dodatni prostor za bebinu glavu. (32)
 6. Pojas za struk postavite oko struka. Zatvorite kopču pojasa s prednje strane. Zaključava se kad čujete klik. Zakrenite pojas oko struka sve dok kopča pojasa ne bude otraga na leđima. (36)
 7. Postavite bebu okrenutu prema naprijed. (33)
 8. Namjestite glavni dio nosiljke preko djetetovog trbuha. (34)
 9. Uzmite desnu naramenicu, prekrižite na leđima i spojite s kopčom lijeve naramenice. (35)
 10. Suprotno učinite s lijevom naramenicom. (36)
 11. Obje kopče su zaključane kad čujete klik.
 12. Zategnite naramenice. (37)
 13. Provjerite i ispravite položaj djetetove zdjelice: ruke stavite unutar nosiljke nisko na djetetova leđa. Rukama pomaknite djetetovu zdjelicu prema dolje i prema van, te je zakrenite tako da se djetetove prepone usmjere prema van, a koljena su podignuta. Kralježnica djeteta trebala bi imati prirodnu "C" krivulju. (38)
- Prilikom vađenja djeteta iz nosiljke potrebno je slijediti korake obrnutim redoslijedom. Uvijek držite jednu ruku na djetetu.

Nošenje na leđima s paralelno postavljenim naramenicama, > 9 mjeseci

- Savjet! Sljedeće korake izvježbajte s lutkom ili medvjedićem dok se ne osjećate samopouzđano.
1. Zatvorite patentni zatvarač oslonca za noge i patentni zatvarač oslonca za glavu. (39)
 2. Za nošenje u položaju na leđima potreban je zračni jastuk, stoga ga za ovaj položaj napunite zrakom.
 3. Otvorite poklopac ventila za zrak. Napunite zračni jastuk upuhivanjem zraka u ventil. Stražnji ventil sa tražnje strane mora biti neometan kako kako biste izbjegli ometanje protoka zraka. Zatvorite poklopac. (40)
 4. Spojite gumb za sužavanje naramenica kako biste stvorili dodatni prostor za bebinu glavu. (41)
 5. Spojite kopče naramenica s glavnim dijelom nosiljke bez da ih prekrižite. Nemojte još zategnuti naramenice. (42)
 6. Pojas za struk postavite oko struka. Zatvorite kopču pojasa s prednje strane. Zaključava se kad čujete klik. Zakrenite pojas oko struka sve dok kopča pojasa ne bude otraga na leđima. (43)
 7. Dijete namjestite okrenuto prema sebi. (43)
 8. Namjestite glavni dio nosiljke preko djetetovih leđa. (44)
 9. Postavite naramenice preko ramena i zatvorite kopču prsne trake. (45)
 10. Desnu ruku postavite ispod desne naramenice i izvucite ruku prema gore. (46, 47)
 11. Lijeve lakat stavite ispod lijeve naramenice i izvucite ruku. (48, 49)
 12. Pažljivo rotirajte dijete oko svoga tijela, uvijek ga držeći jednom rukom. (50, 51, 52)
 13. Povucite naramenice preko ramena sa svake strane, pritom pazite da naramenice nisu uvijene. (53, 54)
 14. Pomaknite prsnu trakicu prema gore ili dolje, tako da vam udobno sjedi na prsima. Zategnite prsnu trakicu. (55, 56)
 15. Zategnite naramenice. (57)
- Prilikom vađenja djeteta iz nosiljke potrebno je slijediti korake obrnutim redoslijedom. Uvijek držite jednu ruku na djetetu.

Upute za održavanje

- Nježno pranje
- Ne izbjeljivati
- Ne sušiti u sušilici
- Ne peglati
- Ne čistiti kemijski
- Sušiti na ravnoj podlozi
- Prati sa sličnim bojama.
- Prije pranja zatvorite sve patentne zatvarače i otvorite sve kopče. (58, 59)
- Prije pranja uklonite zračni jastuk. (60-67)
- BeSafe preporučuje upotrebu vrećice za rublje.

Kako ukloniti zračni jastuk

1. Otvorite patentni zatvarač s unutarnje strane pojasa. (60)
2. Otvorite poklopac ventila za zrak. (61)
3. Izvadite zračni jastuk iz pojasa. (61)
4. Gurnite zračni ventil kroz otvor u tkanini. (62)
5. U potpunosti uklonite zračni jastuk. (63)

Kako umetnuti zračni jastuk

1. Umetnite zračni jastuk u džep u pojasu. (64)
2. Gurnite zračni ventil kroz otvor u tkanini. (65)
3. Zatvorite poklopac zračnog ventila. (66)
4. Zatvorite patentni zatvarač. (67)

! PAŽNJA

- Vaša ravnoteža može biti ugrožena vašim i djetetovim pokretima.
- Budite oprezni prilikom saginjanja i naginjanja prema naprijed ili ustranu.
- Nosiljka nije namijenjena za korištenje prilikom bavljenja sportom.
- Redovito provjeravajte dijete i osigurajte da su mu usta i nos uvijek slobodni prilikom korištenja nosiljke.
- Za djecu niske porođajne težine i djecu s poteškoćama zatražite savjet zdravstvenog stručnjaka prije korištenja ovog proizvoda.
- Kada postane aktivnije, pripazite da dijete ne ispadne van.
- Budite svjesni opasnosti u domaćem okruženju, npr. izvori topline, izlivanje toplih napitaka.
- Prestanite koristiti nosiljku ako dijelovi nedostaju ili su oštećeni.
- Provjerite da se dijete ne pregrije, prilikom korištenja nosiljke.
- Provjerite da se dijete ne prehladno, prilikom korištenja nosiljke.
- Pročitajte sve upute prije sastavljanja i uporabe dječje nosiljke.
- Sačuvajte upute za buduću upotrebu.
- Provjerite jesu li sve kopče, drukeri, naramenice i podešivači sigurni prije svake uporabe.
- Prije svake uporabe provjerite ima li oštećenih šavova, poderanih traka ili tkanina i oštećenih učvršćivača.
- Osigurajte pravilno postavljanje djeteta u proizvod, uključujući i položaj nogu.
- Prijevremeno rođena djeca, djeca s respiratornim problemima i djeca mlađa od 4 mjeseca izloženi su najvećem riziku od gušenja.
- Nikada ne koristite nosiljku ako vam je narušena ravnoteža ili pokretljivost zbog vježbanja, pospanosti ili zdravstvenih stanja.
- Nikada ne koristite nosiljku kada se bavite aktivnostima poput kuhanja i čišćenja tijekom kojih dolazi do visokih temperatura ili korištenja kemikalija.
- Nikada ne koristite nosiljku tijekom vožnje ili dok ste suvozač u vozilu.
- Držite nosiljku dalje od djece kada je ne koristite.
- Proizvod koristite samo za jedno dijete.

! OPASNOST OD PADA

- UPOZORENJE: Da biste spriječili opasnost od pada, osigurajte da se vaše dijete pravilno postavi u nosiljku / maramu.
- Djeca mogu ispasti kroz široke otvore za noge ili pasti iz nosiljke.
- Prilagodite otvore za noge tako da nježno prijanja djetetovim nogama.
- Prije svake upotrebe uvjerite se da su sve kopče čvrsto zatvorene.
- Pazite prilikom naginganja prema naprijed i hodanja.
- Sagnite se u koljenima, ne u struku.

! OPASNOST OD GUŠENJA

- PAŽNJA: Pazite da djetetova brada nikada ne bude oslonjena na njegovu prsa, jer na taj način djetetu može biti onemogućeno disanje što može dovesti do gušenja.
- Djeca mlađa od 4 mjeseca mogu se ugušiti u ovom proizvodu ako se njihovo lice čvrsto pritisne uz vaše tijelo.
- Ne postavljajte dijete u nosiljku prečvrsto stisnuto uz Vaše tijelo.
- Napravite mjesta da dijete može micati glavom.
- U svakom trenutku pazite da djetetu ne zaklonite lice.
- Dijete mora biti okrenuto prema osobi koja nosi sve dok ne može uspravno držati glavu.

Jamstvo

- Ako u roku od 24 mjeseca od kupnje dođe do greške zbog materijala ili u proizvodnji, imate pravo povrata proizvoda na izvorno mjesto kupnje.
- Jamstvo vrijedi samo ako ovaj proizvod koristite na odgovarajući način i pažljivo. Prvo kontaktirajte dobavljača, a on će odlučiti hoće li proizvod biti vraćen proizvođaču radi popravka. Zamjena ili povrat novca nisu mogući. Jamstvo se ne produžuje nakon popravka.
- Jamstvo prestaje vrijediti: ako nemate račun, kada su oštećenja nastala zbog nepravilne i nepravilne uporabe, kada su oštećenja nastali namjernom krivom upotrebom, pogrešnom upotrebom ili nesarom.
- Jamstvo ne vrijedi u slučaju normalnog habanja, prljavštine, blijedenja boje zbog svakodnevne uporabe, u slučaju oštećenja zbog nepravilne uporabe ili u slučaju drugih kvarova koji nisu tvorničke pogreške ili pogreške u materijalu.
- Za kupnju rezervnih dijelova zbog uobičajene istrošenosti naplatit će se razumni trošak.

! ŠVARBU! ATIDŽIAI PERSKAITYKITE IR ISSAUGOKITE ATEICIAI

Sveikiname susilaukus naujagimio!

Dėkojame, kad pasirinkote „BeSafe Haven“. Šį gaminį kūrėme itin kruopščiai, aktyviai konsultuodamiesi su kūdikių priemonių specialistais, kad Jūsų kūdikis būtų laimingas ir saugus. Būtina atidžiai perskaityti šį vartotojo vadovą PRIEŠ naudojantis šiuo gaminiu. Netinkamai naudojant, vaikui gali kilti pavojus.

Kūdikio nešioklės dalys

• Perpetinis diržas (2 vnt.)	(1a)	• Juosmens diržo sagtis	(1m)
• Perpetinio diržo sagtis	(1b)	• Kišenė	(1n)
• Diržo kilpa	(1c)	• Oro ventilis	(1o)
• Krūtinės diržas	(1d)	• Oro pagalvė	(1p)
• Krūtinės diržo sagtis	(1e)	• Priedangos nuo saulės apatinis spragtukas	(1q)
• Priedangos nuo saulės viršutinis spragtukas	(1f)	• Priedanga nuo saulės	(1r)
• Galvos atramos spragtukas	(1g)	• Perpetinio diržo susiaurinimo saga ir skylė sagai	(1s)
• Galvos atrama	(1h)	• Priedangos nuo saulės reguliavimo spragtukas	(1t)
• Galvos atramos užtrauktukas	(1i)	• Minkštas įdėklas	(1u)
• Perpetinio diržo sagties mygtukas	(1j)		
• Kojų atramos užtrauktukas	(1k)		
• Juosmens diržas	(1l)		

Kūdikio nešioklės naudojimas

- Ši nešioklė skirta 1 vaikui iki 4 savaičių amžiaus, sveriančiam maksimaliai 15 kg, nešioti.
- Nešiojant prie krūtinės, atgręžus į save: nuo 4 savaitės iki maždaug 3 metų. (2)
- Nešiojant prie krūtinės, nugręžtus nuo savęs: nuo 5 mėnesių iki maždaug 3 metų. (3) Nenešiokite kūdikio nešioklėje nugręžę nuo savęs, kol jis pats tiesiai laikys galvutę. Nešiodami savo savo kūdikį nugręžę nuo savęs, visada jį stebėkite, kad jis nebūtų per daug sudirgintas.
- Nešiojant ant nugaros: nuo 9 mėnesių iki maždaug 3 metų. (4)

Saugus kūdikio nešiojimas

Norėdami užtikrinti, kad Jūsų kūdikis keliautų saugiai, visada atidžiai jį stebėkite ir įsitinkite, kad jis yra:

Tvirtai prigludęs

- Kūdikio nešioklė privalo būti patogiai prigludusi; kūdikio pilvukas ir krūtinė privalo būti prie pat Jūsų kūno. (5)
- Esant medžiagos arba sagčių laisvumui, kūdikis gali susmukti, ir jam gali būti sunku kvėpuoti.

Visada matomas ir lengvai kvėpuojantis

- Nuleidę akis, privalote matyti savo kūdikio veidą. (6)
- Užtikrinkite, kad jūsų kūdikio nešioklės medžiaga neužstotų jo galvos ir veido. (6)
- Kūdikis neturi būti tokioje padėtyje, kurioje jo smakras būtų prispaustas prie jo krūtinės, nes gali būti sutrikdytas jo kvėpavimas. Įsitinkite, kad tarp smakro ir krūtinės galite įkišti bent vieną pirštą. (6)

Pakankamai arti, kad galėtumėte pabučiuoti

- Kūdikis prie Jūsų krūtinės privalo būti kuo aukščiau – tiek, kiek tik Jums patogiu.
- Palenkę galvą į priekį, turėtumėte sugebėti pabučiuoti jo kaktą arba viršugalvį. (7)

Atremta nugara

- Jūsų kūdikio nugara privalo būti atremta jos natūralioje padėtyje. (8)
- Jei norite patikrinti, ar nugara yra tinkamai atremta: pridėkite ranką prie kūdikio nugaros ir švelniai spustelėkite. Kūdikis neturi išsitiesti arba pasislinkti arčiau Jūsų.

Sveika klubų padėtis

- Norint, kad Jūsų kūdikio klubai sveikai vystytųsi, svarbu, kad jo klubai ir šlaunys būtų atremti iki pat kelių. Kūdikio kojos privalo būti „M“ raidės formos padėtyje, jo keliai privalo būti aukščiau, nei jo užpakaliukas. (9)

Kaip užsidėti, įtempti ir atsegti juosmens diržą

1. Apsijuoskite juosmens diržu juosmenį, vidine juosmens diržo dalimi į save.
2. Užsekite juosmens diržo sagtį priekyje. Tinkamai užsegus, pasigirs spragtelėjimas. (10)
3. Įtempkite, traukdami už abiejų diržų.
4. Sukite juosmens diržą, kol juosmens diržo sagtis atsidurs už nugaros. (11)
5. Įtempkite dar labiau, jei reikia, kad jis pakankamai priglustų. (12)
6. Norėdami atsegti juosmens diržo sagtį, vienu metu paspauskite visus tris mygtukus, kad ji būtų atsepta. (13)

Kaip naudoti perperetinių diržų sagtis

1. Jei norite užsegti perperetinių diržų sagtis, uždėkite viršutinę dalį ant apatinės dalies iš šono. (14)
 2. Jei norite įtempti perperetinius diržus, patraukite už jų iš perperetinių diržų sagties. (15)
 3. Jei perperetinius diržus norite atlaisvinti, paspauskite perperetinių diržų sagties viršuje esantį mygtuką. (16)
 4. Jei norite atsegti perperetinių diržų sagtį, paspauskite apatinėje sagties dalyje esantį mygtuką ir patraukite (16)
 5. už perperetinių diržų sagties, kad ji būtų atsepta. (17)
- Patarimas! Po diržais naudokite minkštą įdėklą, kad būtų patogiau. (18)

Nešiojant prie krūtinės, atgręžus į save, sukryžiuvus (X) diržus, > 4 savaičių

- Patarimas! Išbandykite toliau nurodytus veiksmus su lėle ar pliušiniu meškučiu, kol įgusite ir pajausite pasitikėjimą savimi.

1. Nešioklė kūdikiui nešioti prie krūtinės, atgręžus į save, naudojama be oro pagalvės, todėl tokioje padėtyje oro pagalvė privalo nepripūsta.
2. Apsijuoskite juosmenį juosmens diržu. Užsekite juosmens diržo sagtį priekyje. Tinkamai užsegus, pasigirs spragtelėjimas. Sukite juosmens diržą, kol juosmens diržo sagtis atsidurs už nugaros. Įtempkite juosmens diržą.
3. Paguldykite kūdikį veidu į save. (19)
4. Ištaisykite kūdikio nešioklės pagrindą po kūdikio nugarą. (20)
5. Paimkite dešiniąjį perperetinį diržą, sukryžiuokite jį sau už nugaros ir prisekite jį prie kairiojo perperetinio diržo sagties. (21)
6. Priešingai padarykite su kairiuoju perperetiniu diržu. (22)
7. Tinkamai užsegus abi sagtis, pasigirs spragtelėjimai.
8. Įtempkite perperetinius diržus. (23)
9. Patikrinkite ir pataisykite kūdikio dubens nuleidimą: sukiškite rankas į kūdikio nešioklę už kūdikio nugaros apatinės dalies. Nuleiskite rankas žemyn ir pasukite kūdikio užpakaliuką savęs link, kad kūdikio šakumas būtų kampu į jus, o keliai pakelti („varliuko poza“). Kūdikio stuburas privalo būti natūraliai išlinkęs „C“ raidės forma. (24)

- Patarimas! Jei nešate mažą kūdikėlį, galite šiek tiek prasegti kojų atramos užtrauktukus, kad būtų užtikrinta kelių atrama. (25)
- Patarimas! Naudokite priedangą nuo saulės, kad ji užstotų vaizdą ir kūdikis nurimtų ir galėtų lengviau užmigti. (26)
- Jei kūdikį norite išimti, atlikite veiksmus atvirkščia tvarka. Visada ranka prilaikykite savo kūdikį.

Nešiojant prie krūtinės, nugręžus nuo savęs, sukryžiuvus (X) diržus, > 5 mėnesių

- Patarimas! Išbandykite toliau nurodytus veiksmus su lėle ar pliušiniu meškučiu, kol įgusite ir pajausite pasitikėjimą savimi.

1. Atsekite kojų atramos užtrauktukus ir galvos atramos užtrauktuką. (27, 28)
2. Nuleiskite galvos atramą ir užsekite du galvos atramos spragtukus. (29)
3. Nešioklė kūdikiui nešioti prie krūtinės, nugręžus nuo savęs, naudojama su oro pagalve, todėl tokioje padėtyje oro pagalvė pripūskite.
4. Atidenkite oro ventilio dangtelį. Pripūskite oro pagalvę oro burna pro oro ventily. Galinė oro ventilio dalis privalo būti laisva, kad nebūtų sutrikdytas oro srautas. Uždenkite dangtelį. (30, 31)
5. Susekite perperetinių diržų susiaurinimo sagas, kad būtų daugiau vietos vaiko galvutei. (32)
6. Apsijuoskite juosmenį juosmens diržu. Užsekite juosmens diržo sagtį priekyje. Tinkamai užsegus, pasigirs spragtelėjimas. Sukite juosmens diržą, kol juosmens diržo sagtis atsidurs už nugaros.
7. Paguldykite kūdikį veidu nuo savęs. (33)
8. Ištaisykite kūdikio nešioklės pagrindą po vaiko pilvu. (34)
9. Paimkite dešiniąjį perperetinį diržą, sukryžiuokite jį sau už nugaros ir prisekite jį prie kairiojo perperetinio diržo sagties. (35)
10. Priešingai padarykite su kairiuoju perperetiniu diržu. (36)
11. Tinkamai užsegus abi sagtis, pasigirs spragtelėjimai.
12. Įtempkite perperetinius diržus. (37)
13. Patikrinkite ir pataisykite kūdikio dubens nuleidimą: sukiškite rankas į kūdikio nešioklę už kūdikio nugaros apatinės dalies. Nuleiskite rankas žemyn ir pasukite kūdikio užpakaliuką nuo savęs, kad kūdikio šakumas būtų kampu nuo jūsų, o keliai pakelti („varliuko poza“). Kūdikio stuburas privalo būti natūraliai išlinkęs „C“ raidės forma. (38)

- Jei kūdikį norite išimti, atlikite veiksmus atvirkščia tvarka. Visada ranka prilaikykite savo kūdikį.

Nešiojant ant nugaros, nesukryžiuvus diržų (H), > 9 mėnesių

- Patarimas! Išbandykite toliau nurodytus veiksmus su lėle ar pliušiniu meškučiu, kol įgusite ir pajausite pasitikėjimą savimi.

1. Užsekite kojų atramos užtrauktukus ir galvos atramos užtrauktuką. (39)
2. Nešiojant vaiką ant nugaros, nešioklė naudojama su oro pagalve, todėl tokioje padėtyje oro pagalvė pripūskite.
3. Atidenkite oro ventilio dangtelį. Pripūskite oro pagalvę oro burna pro oro ventily. Galinė oro ventilio dalis privalo būti laisva, kad nebūtų sutrikdytas oro srautas. Užsukite dangtelį. (40)
4. Susekite perperetinių diržų susiaurinimo sagas, kad būtų daugiau vietos vaiko galvutei. (41)
5. Prisekite perperetinių diržų sagtis prie pagrindo nesukryžiuodami jų. Perperetinių diržų dar neįtempkite. (42)
6. Apsijuoskite juosmenį juosmens diržu. Užsekite juosmens diržo sagtį priekyje. Tinkamai užsegus, pasigirs spragtelėjimas. Sukite juosmens diržą, kol juosmens diržo sagtis atsidurs už nugaros. (43)
7. Paguldykite kūdikį veidu į save. (43)
8. Ištaisykite kūdikio nešioklės pagrindą po kūdikio nugarą. (44)
9. Užsidėkite perperetinius diržus ant pečių ir užsekite krūtinės diržo sagtį už nugaros. (45)
10. Prakiškite dešiniąją ranką pro dešiniąjį perperetinį diržą ir ištraukite ranką pro viršų. (46, 47)
11. Prakiškite kairiąją alkūnę pro kairinį perperetinį diržą ir ištraukite ranką. (48, 49)
12. Atsargiai apsukite vaiką, viena ranka visada laikydami vaiką. (50, 51, 52)
13. Užsidėkite perperetinius diržus ant pečių, užtikrindami, kad jie nesusisuktų. (53, 54)
14. Patraukite krūtinės diržą aukštyn ar žemyn, kad jis patogiai priglustų prie krūtinės. Įtempkite krūtinės diržą. (55, 56)
15. Įtempkite perperetinius diržus. (57)

- Jei kūdikį norite išimti, atlikite veiksmus atvirkščia tvarka. Visada ranka prilaikykite savo kūdikį.

Priežiūros nurodymai

- Atsargus skalbimas
- Nebalinti
- Negalima džiovinti būgninėje džiovyklėje
- Negalima lyginti
- Negalima sausai valyti
- Džiovinti padėjus horizontaliai
- Skalbkite su panašių spalvų skalbiniais.
- Prieš skalbdami užsekite visus užtrauktukus ir atsekite visas sagtis. (58, 59)
- Prieš skalbdami išimkite oro pagalvę. (60–67)
- „BeSafe“ rekomenduoja skalbti skalbinių maišelyje.

Kaip išimti oro pagalvę

1. Atsekite užtrauktuką juosmens diržo vidinėje pusėje. (60)
2. Atidenkite oro ventilio dangtelį. (61)
3. Ištraukite oro pagalvę iš juosmens diržo. (61)
4. Prakiškite oro ventily pro audinyje padarytą skylę. (62)
5. Visiškai ištraukite oro pagalvę. (63)

Kaip įdėti oro pagalvę

1. Įdėkite oro pagalvę į jos kišenę juosmens dirže. (64)
2. Prakiškite oro ventily pro audinyje padarytą skylę. (65)
3. Uždenkite oro ventilio dangtelį. (66)
4. Užtraukite užtrauktuką. (67)

! DĖMESIO

- Dėl Jūsų ir vaiko judesių Jūs galite prarasti pusiausvyrą.
- Būkite atsargūs, pasilenkdami į priekį arba į šonus.
- Nenaudokite kuprinės sportuodami.
- Nuolat stebėkite savo vaiką ir įsitinkite, kad naudojantis nešiokle jo burna ir nosis nebūtų užspausti.
- Prieš naudodami gaminį mažo svorio kūdikiams ir sveikatos sutrikimų turintiems vaikams nešioti, pasitarkite su sveikatos specialistu.
- Užtikrinkite, kad vaikas, tapęs aktyvesnis, neiškristų.
- Saugokitės namų aplinkoje tykančių pavojų, t. y. būkite atsargūs su šilumos šaltiniais, neišliekite karštų gėrimų.
- Nebenaudokite nešioklės, jei trūksta jos dalių arba jos apgadintos.
- Naudodamiesi kūdikio nešiokle, tikrinkite vaiką, ar jam ne per karšta.
- Naudodamiesi kūdikio nešiokle, tikrinkite vaiką, ar jam ne per kūlm.
- Perskaitykite visą naudojimo instrukciją, prieš surinkdami kūdikio nešiokle ir ja naudodamiesi.
- Naudojimo instrukcijos neišmeskite, nes vėliau jos dar gali prireikti.
- Prieš kiekvieną naudojimą patikrinkite ir įsitinkite, ar tvirtai užsegtos visos sagtys, spragtukai, diržai, ar jie tinkamai sureguliuoti.
- Prieš kiekvieną naudojimą patikrinkite, ar nėra prairusių siūlių, nusidėvėjusių diržų ar audinio vietų, ar nepažeistos tvirtinimo detalės.
- Būtinai tinkamai pasodinkite vaiką nešioklėje, įskaitant kojas.
- Ankstukams, kvėpavimo problemų turintiems vaikai ir jaunesniems nei 4 mėnesių amžiaus vaikams kyla didesnis pavojus uždusti.
- Niekada nenešiokite vaiko kūdikio nešioklėje sutrikus pusiausvyrą ar mobilumui, pavyzdžiui, pavargę, būdami mieguisti ar sirgdami.
- Niekada nesinaudokite kūdikio nešiokle gamindami valgy ir dirbdami namų ruošos darbus, kai tokia veikla susijusi su šilumos šaltiniais arba chemikalų poveikiu.
- Niekada nesinaudokite kūdikio nešiokle vairuodami arba sėdėdami keleivio vietoje motorinėje transporto priemonėje.
- Laikykite šią nešioklę vaikams nepasiekiamoje vietoje, kai ja nesinaudojate.
- Produktą naudokite tik vienam vaikui.

! PAVOJUS IŠKRISTI

- ĮSPĖJIMAS: Norėdami, kad pavojai nenukristų, įsitinkite, kad jūsų vaikas yra tvirtai pritvirtintas prie laikiklio / diržo.
- Vaikai gali iškristi pro plačią angą kojai arba iškristi iš nešioklės.
- Sureguliuokite angas kojoms, kad jos tinkamai priglustų prie kūdikio kojų.
- Prieš kiekvieną naudojimą būtinai tvirtai užsekite visas tvirtinimo detales.
- Ypač būkite atsargūs pasilenkdami arba vaikščiodami.
- Niekada nesilenkite per juosmenį: lenkitės tūpdamiesi.

! PAVOJUS UŽDUSTI

- DĖMESI: Įsitinkite, kad vaiko smakras nesiremia į jo krūtinę, nes gali sutrikti jo kvėpavimas ir jis gali uždusti.
- Jaunesnis nei 4 mėnesių vaikas gali uždusti šiame gaminyje, jei jo veidas bus stipriai prispaustas prie Jūsų kūno.
- Nepripaustkite kūdikio prie savo kūno per smarkiai.
- Palikit vietos galvai judinti.
- Visada apsaugokite vaiko veidą, kad jam pakaktų laisvos vietos.
- Vaiką privaloma nešioti atsukus į save, kol jis pats galės tiesiai laikyti galvutę.

Garantija

- Jeigu šis gaminy sugestų per 24 mėnesius nuo jo įsigijimo datos dėl medžiagų arba gamybos trūkumų, grąžinkite jį į parduotuvę, kurioje jį įsigijote.
- Garantija galioja tik tuomet, kai jūs šią kėdutę naudojate ir prižiūrite tinkamai. Susisiekite su savo pardavimų atstovu; jis nuspręs, ar kėdutė bus grąžinta gamintojui remontuoti. Ieškiniai dėl keitimo arba išlaidų grąžinimo nepriimami. Atlikus remontą, garantijos laikotarpis nepratęsiamas.
- Garantija nebegalioja: jeigu nepateikiamas pirkimo čekis; kai gedimai kyla dėl netinkamo gaminio naudojimo; kai gedimai kyla dėl piktnaudžiavimo, naudojimo ne pagal paskirtį arba aplaidumo
- Garantija negalioja įprasto nusidėvėjimo, sutepimo, spalvos išblukimo dėl kasdienio naudojimo, pažeidimų dėl netinkamo naudojimo ar kitų gedimų, kurie nėra gamybos ar medžiagų gedimai, atvejais.
- Atsarginės dalys, įsigyjamos senosioms įprastai nusidėvėjus, yra mokamos.

! ВАЖНО! ВНИМАТЕЛНО ПРОЧИТАЙТЕ И СОХРАНИТЕ ДЛЯ ОБРАЩЕНИЯ В БУДУЩЕМ

Честито бебе!

Благодарим Ви, че избрахте BeSafe Haven. Разработихме този продукт с голямо внимание като подробно се консултирахме със специалисти по бебеносене, за да осигурим щастливо и безопасно преживяване за Вас и Вашето бебе. Важно е да прочетете настоящото ръководство за употреба ПРЕДИ да използвате този продукт. Неправилната употреба може да изложи детето Ви на опасност.

Части на носилката

• Презрамка	(1a)	• Цип за поддръжката на краката	(1k)
• Регулатор на катарамата	(1b)	• Колан за кръста	(1l)
• Халка на презрамката	(1c)	• Катарамата на колана	(1m)
• Презрамка на гърдите	(1d)	• Джоб за съхранение	(1n)
• Катарамата на презрамката на гърдите	(1e)	• Клапан на въздушна възглавница	(1o)
• Горна закопчалка на сенника	(1f)	• Въздушна възглавница	(1p)
• Закопчалка за поддръжката на главата	(1g)	• Долна закопчалка на сенника	(1q)
• Поддръжка на главата	(1h)	• Сенник	(1r)
• Цип за поддръжката на главата	(1i)	• Копче за стесняване на презрамката и илик	(1s)
• Бутон за катарамата на презрамката	(1j)	• Закопчалка за регулиране на сенника	(1t)
		• Мека подложка	(1u)

Употреба на Baby carrier

- Настоящата носилка е предназначена за употреба от 1 дете на възраст от 4 седмици нагоре до максимално тегло 15 кг.
- Носене отпред, детето е обърнато към родителя: 4 седмици до около 3 години. (2)
- Носене отпред, детето е обърнато напред: от 5 месеца до около 3 години. (3) Не използвайте носилката за бебе в позицията, в която то е обърнато напред, докато не започне да държи главата си изправена. Винаги наблюдавайте Вашето бебе за свръхстимулация при носене, когато детето е обърнато напред.
- Носене отзад: 9 месеца до около 3 години. (4)

Безопасно носене на бебе

За да се насладите на безопасно пътуване, носейки бебето, винаги дръжте вниманието си върху бебето и проверете следните точки.

Стегнатост

- Носилката за бебе трябва да е удобно стегната, като коремчето и гърдите на бебето се държат близо до тялото Ви. (5)
- Разхлабена тъкан или катарамата могат да доведат до хлътване на Вашето бебе, което може да затрудни дишането му.

Винаги пред погледа и поддържайте отворен дихателния път

- Трябва да можете да виждате лицето на бебето си като погледнете надолу. (6)
- Уверете се, че материята на носилката не пречи на главата и лицето на бебето Ви. (6)
- Бебето Ви не трябва да е в положение, в което брадичката му да е притисната към гърдите му, тъй като това може да ограничи дишането. Уверете се, че можете да поставите поне един пръст между брадичката и гърдите. (6)

Достатъчно близо, за да го целунете

- Бебето Ви трябва да е разположено на удобна за Вас височина на гърдите.
- Ако наклоните глава напред, трябва да можете да целунете челото му или горната част на главата му. (7)

Поддръжка на гръба

- Гърбът на Вашето бебе трябва да се поддържа в естественото му положение. (8)
- За да проверите дали гърбът е добре поддържан: поставете ръка на гръба му и леко натиснете. Бебето не трябва да се изправя или да се приближава към Вас.

Правилно положение на бедрата

- За да насърчите здравословното развитие на тазобедрената става, е важно да поддържате таза и бедрата на бебето до коляното. Краката на бебето трябва да са в положение „М“, като коленете му са по-високи от седалището. (9)

Как да поставите, стегнете и откопчеете колана за кръста

1. Поставете колана за кръст около талията, като вътрешната страна на колана е обърната към Вас.
2. Закопчайте катарамата на колана за кръста отпред. Тя се заключва, когато чуete щракване. (10)
3. Затегнете като изтеглите и двете ленти.
4. Завъртете колана за кръста, докато катарамата на колана мине отзад. (11)
5. Затегнете допълнително при необходимост, за да бъде достатъчно стегнато. (12)
6. За да откопчате катарамата на колана за кръста, натиснете и трите бутона едновременно и освободете. (13)

Как да използвате катарамите на презрамките

1. Плъзнете горната част върху долната част от страни, за да закопчеете катарамите на презрамката. (14)
 2. Издърпайте лентите от катарамата на презрамката, за да затегнете презрамките. (15)
 3. Натиснете бутона в горната част на катарамата на презрамката, за да разхлабите презрамките. (16)
 4. Натиснете бутона в долната страна на катарамата и издърпайте катарамата напред, за да разделите катарамата на презрамката. (17)
- Съвет! Използвайте допълнителната мека подложка около презрамките за допълнително удобство (18).

Носене отпред, детето е обърнато към родителя с кръстосани (X) презрамки, след 4-седмична възраст

- Съвет! Упражнявайте следните стъпки с кукла или плюшено мече, докато не се почувствате уверени.

1. При позицията, в която бебето се носи отпред, обърнато към родителя, не се използва въздушната възглавница, така че тя трябва да е празна в тази позиция.
2. Поставете колана около кръста. Закопчайте катарамата на колана отпред. Той се заключва, когато чуete щракване. Завъртете колана за кръста, докато катарамата на колана мине отзад. Затегнете колана.
3. Поставете бебето си с лице към Вас. (19)
4. Поставете основната част на носилката върху гръба на бебето. (20)
5. Вземете дясната презрамка, кръстосайте я зад гръба си и я свържете с катарамата на лявата презрамка. (21)
6. Направете обратното за лявата презрамка. (22)
7. И двете катарамата се заключват, когато чуete щракване.
8. Затегнете презрамките. (23)
9. Проверете и коригирайте стойката на бебето чрез загреване на таза: поставете ръцете си вътре в носилката ниско на гръба на бебето. Преместете ръцете си надолу и към Вас, и завъртете седалището на бебето така, че чатала на бебето да е насочен към Вас и коленете да са повдигнати. Гръбначният стълб на бебето трябва да има естествена извивка под формата на буква „С“. (24)

- Съвет! За малки бебета можете леко да отворите циповете на поддръжката на краката, за да осигурите опора от коляно до коляно. (25)
- Съвет! Използвайте сенника като визуална защита, за да успокоите бебето си и то да заспи по-лесно. (26)
- За да извадите бебето, следвайте стъпките в обратен ред. Винаги поддържайте бебето си с ръка.

Носене отпред, детето е обърнато с лице напред с кръстосани (X) презрамки, след 5-месечна възраст

- Съвет! Упражнявайте следните стъпки с кукла или плюшено мече, докато не се почувствате уверени.
1. Откопчайте и двата ципа на поддръжката за краката и ципа на поддръжката за главата. (27, 28)
 2. Сгънете поддръжката за главата и закопчайте двете закопчалки на поддръжката за главата. (29)
 3. При позицията, в която бебето се носи отпред, обърнато с лице напред, се използва въздушната възглавница, така че я напълнете с въздух в тази позиция.
 4. Отворете капачката на клапана. Надуйте въздушната възглавница като вкарвате въздух през клапана с уста. Освободете задната част на клапана, за да се избегне възпрепятстване на въздушния поток. Затворете капачката. (30, 31)
 5. Свържете бутоните за стесняване на презрамката, за да създадете допълнително място за главата на Вашето бебе. (32)
 6. Поставете колана около кръста. Закопчайте катарамата на колана отпред. Той се заключва, когато чуete щракване. Завъртете колана за кръста, докато катарамата на колана мине отзад.
 7. Поставете бебето си с лице напред. (33)
 8. Поставете основната част на носилката върху коремчето на бебето. (34)
 9. Вземете дясната презрамка, кръстосайте я зад гърба си и я свържете с катарамата на лявата презрамка. (35)
 10. Направете обратното за лявата презрамка. (36)
 11. И двете катарамии се заключват, когато чуete щракване.
 12. Затегнете презрамките. (37)
 13. Проверете и коригирайте стойката на бебето чрез загреване на таза: поставете ръцете си вътре в носилката ниско на гърба на бебето. Преместете ръцете си надолу и напред и завъртете седалището на бебето така, че чатала на бебето да е насочен напред и коленете да са повдигнати. Гръбначният стълб на бебето трябва да има естествена извивка под формата на буква „С“. (38)
- За да извадите бебето, следвайте стъпките в обратен ред. Винаги поддържайте бебето си с ръка.

Носене отзад, с паралелни (H) презрамки, след 9-месечна възраст

- Съвет! Упражнявайте следните стъпки с кукла или плюшено мече, докато не се почувствате уверени.
1. Закопчайте циповете на поддръжката за краката и ципа на поддръжката за главата. (39)
 2. При позицията, в която бебето се носи отпред, обърнато с лице напред, се използва въздушната възглавница, така че я напълнете с въздух в тази позиция.
 3. Отворете капачката на клапана. Надуйте въздушната възглавница като вкарвате въздух през клапана с уста. Освободете задната част на клапана, за да се избегне възпрепятстване на въздушния поток. Затворете капачката. (40)
 4. Свържете бутоните за стесняване на презрамката, за да създадете допълнително място за главата на Вашето бебе. (41)
 5. Свържете закопчалките на презрамката към основната част, без да ги кръстосвате. Все още не затягайте презрамките. (42)
 6. Поставете колана около кръста. Закопчайте катарамата на колана отпред. Той се заключва, когато чуete щракване. Завъртете колана за кръста, докато катарамата на колана мине отзад. (43)
 7. Поставете бебето си с лице към Вас. (43)
 8. Поставете основната част на носилката върху гърба на бебето. (44)
 9. Поставете презрамките през раменете си и закопчайте на гърба си катарамата на презрамката на гърдите. (45)
 10. Плъзнете дясната си ръка под дясната презрамка и изтласкайте ръката си нагоре. (46, 47)
 11. Поставете левия си лакът под лявата презрамка и измъкнете ръката си. (48, 49)
 12. Завъртете внимателно детето около тялото си, като винаги придържате детето с една ръка. (50, 51, 52)
 13. Плъзнете презрамките по съответните рамена, уверете се, че презрамките не са усукани. (53, 54)
 14. Преместете презрамката нагоре или надолу по гърдите, така че да стои удобно. Затегнете презрамката на гърдите. (55, 56)
 15. Затегнете презрамките. (57)
- За да извадите бебето, следвайте стъпките в обратен ред. Винаги поддържайте бебето си с ръка.

Инструкции за поддръжка

- Нежно изпиране
- Не избелвайте
- Не сушете в сушилна
- Не гладете
- Да не се подлага на химическо чистене
- Сушете в хоризонтално положение
- Перете заедно с подобни цветове.
- Преди пране закопчайте всички ципове и откопчайте всички катарамии. (58, 59)
- Преди пране свалете въздушната възглавница. (60-67)
- BeSafe препоръчва използването на торбички за пране.

Как да свалите въздушната възглавница

1. Отворете ципа от вътрешната страна на колана за кръста. (60)
2. Отворете капачката на клапана. (61)
3. Вземете въздушната възглавница от колана за кръста. (61)
4. Натиснете клапана през отвора в тъканта. (62)
5. Свалете напълно въздушната възглавница. (63)

Как да поставите въздушната възглавница

1. Поставете въздушната възглавница в нейния джоб на колана за кръста. (64)
2. Натиснете клапана през отвора в тъканта. (65)
3. Затворете капачката на клапана. (66)
4. Закопчайте ципа. (67)

! ВНИМАНИЕ

- Равновесието Ви може да бъде нарушено от Вашето движение и движението на Вашето дете.
- Бъдете внимателни, когато се навеждате или накланяте напред или настрани.
- Не използвайте носилката по време на спортни занимания.
- Постоянно наблюдавайте детето си и се уверявайте, че устата и носът са свободни при използване на носилката.
- За бебета с ниско тегло при раждане и деца със заболяване, потърсете съвет от медицински специалист, преди да използвате продукта.
- Следете за това детето да не изпадне, когато стане по-активно
- Бъдете наясно с опасностите в домашната среда, напр. източници на топлина, разливане на горещи напитки.
- Преустановете употребата на носилката, ако липсват или са повредени части от нея.
- Следете за това на детето да не му става прекалено горещо, докато използвате бебешката носилка.
- Следете за това на детето да не му става прекалено студ, докато използвате бебешката носилка.
- Прочетете всички инструкции преди да сглобите и използвате меката носилка.
- Съхранявайте инструкциите за бъдеща употреба.
- Преди всяка употреба проверявайте дали всички катарамии, закопчалки, презрамки и приспособления са добре обезопасени.
- Преди всяка употреба проверявайте за разкъсани шевове, скъсани презрамки или плат и повредени закопчалки.
- Осигурете правилното поставяне на детето в продукта, включително поставянето на краката.
- Недоносените бебета, бебетата с дихателни проблеми и бебетата под 4 месеца са изложени на най-голям риск от задушаване.
- Никога не използвайте мека носилка при нарушение в равновесието или подвижността, причинено от упражнения, сънливост или заболяване.
- Никога не използвайте мека носилка, докато се занимавате с дейности като готвене и почистване, които включват източник на топлина или излагане на химикали.
- Никога не носете мека носилка, докато шофирате или пътувате в моторно превозно средство.
- Дръжте тази носилка далеч от деца, когато не я използвате.
- Използвайте продукта само за едно дете.

! ОПАСНОСТ ОТ ПАДАНЕ

- ВНИМАНИЕ: За да предотвратите опасността от падане, уверете се, че детето ви е сигурно позиционирано в носача / слинга.
- Бебетата могат да паднат през широк отвор за краката или извън носилката.
- Регулирайте отворите за краката, за да прилегнат плътно на краката на бебето.
- Преди всяка употреба се уверете, че всички закопчалки за добре обезопасени.
- Обърнете специално внимание, когато се навеждате или ходите.
- Никога не се навеждайте от кръста; сгъвайте коленете си при навеждане.

! ОПАСНОСТ УДУШЕНИЯ

- ВНИМАНИЕ: Уверете се, че брадичката на детето Ви не е подпряна върху гърдите му, тъй като дишането му може да бъде ограничено, което може да доведе до задушаване.
- Бебетата под 4-месечна възраст могат да се задушат в този продукт, ако лицето им е притиснато плътно към тялото Ви.
- Не пристягайте бебето прекалено плътно към тялото си.
- Оставете място за движение на главата.
- Във всеки един момент осигурете пред лицето на бебето да няма никакви прегради.
- Детето трябва да е обърнато към Вас, докато не започне да държи главата си изправена.

Гаранция

- Ако настоящият продукт се окаже дефектен в рамките на 24 месеца след покупката, причината за което са материали или производствена повреда, моля, върнете го на първоначалното място на покупка.
- Гаранцията е валидна само, ако използвате този продукт правилно и внимателно. Моля, свържете се с Вашия търговец. Той ще реши дали е нужно продуктът да бъде върнат на производителя за ремонт. Не може да претендирате за замяна или връщане. Гаранцията не се удължава след ремонт.
- Гаранцията не важи: при липса на касова бележка, при дефекти причинени от неправилна и неподходяща употреба, или ако дефектите са причинени от злоупотреба, неправилна употреба или небрежност.
- Гаранцията не е валидна в случай на нормално износване, замърсяване, изbledняване на цвета поради ежедневна употреба, при повреди поради неправилна употреба или в случаи на други неизправности, които не са производствени или дефект на материалите.
- За закупуването на резервни части поради нормално износване ще се начислят разумни разходи.

! DŮLEŽITÉ! STAROSTLIVŮ SI PREČÍTAJTE A USCHOVAJTE TENTO NÁVODNA POUŽITIE V BUDÚCNOSTI.

Blahoprajeme ku narození bábátka!

Ďakujeme, že ste si vybrali produkt BeSafe Haven. Tento produkt sme vyvinuli s veľkou zodpovednosťou na základe konzultácií s odborníkmi na nosení detí, aby sme zaistili radostnú a bezpečnú starostlivosť pre vaše dieťa a pohodlné nosenie pre vás ako rodičia. Je dôležité, aby ste si PRED použitím tohoto produktu starostlivo preštudovali tuto užívateľskú príručku. Nesprávne použitie môže ohroziť vaše dieťa.

Popis nosidla

• Ramenní popruh	(1a)	• Opasok	(1l)
• Pracka ramenného popruhu	(1b)	• Pracka opasku	(1m)
• Očko na popruhu	(1c)	• Kapsička na drobnosti	(1n)
• Hrudní popruh	(1d)	• Vzduchový ventil	(1o)
• Pracka hrudného popruhu	(1e)	• Vzduchový vankúš	(1p)
• Horné uchytenie slnečné striešky	(1f)	• Úchyt slnečnej striešky	(1q)
• Uchytení pre opierku hlavy	(1g)	• Slnečná strieška	(1r)
• Opierka hlavy	(1h)	• Tlačidlo pre zúženie ramenného popruhu a otvor tlačidla	(1s)
• Zips pro opierku hlavy	(1i)	• Nastavenie slnečnej striešky	(1t)
• Gombík packy pro ramenní popruh	(1j)	• Pohodlné polstrovanie	(1u)
• Podporné zipsy pro nožičky	(1k)		

Použitie detského nosidla Baby carrier

- Toto nosidlo je určené k použitiu pre 1 dieťa, vo veku od 4 týždňov a do maximálnej hmotnosti 15 kg.
- Dieťa posadené tvárou smerom k telu nosiča: 4 týždni až približne 3 roku. (2)
- Dieťa posadené tvárou smerom od tela nosiča je: 5 mesiacov až približne 3 roku. (3) Nepoužívajte detské nosidlo v tejto pozícii, až kým dieťa neodrží hlavu vzpriamene. Pri tejto pozícii vždy sledujte svoje dieťa, či je v správnej nezaťažujúcej pozícii.
- Použitie nosidla na chrbte: 9 mesiacov až do cca 3 let. (4)

Bezpečné nosenie bábátka

Ak si chcete užiť bezpečnú cestu pri nosení dieťaťa, vždy venujte svojmu dieťaťu pozornosť a skontrolujte nasledujúce body.

Utiahnutí

- Nosidlo dieťaťa by malo byť pohodlne tesné a brucho a hrudník dieťaťa by mal byť držaný tesne u tela. (5)
- Chýbajúca látka alebo packy môžu zapríčiniť vášmu dieťaťu skĺznutie, to mu môže sťažiť dýchanie.

Vždy viditeľné a priedušné

- Vždy by ste mali byť schopný vidieť obličaj svojho dieťaťa pohľadom na dol. (6)
- Uistite sa, že látka vášho detského nosidla nezakrýva dieťaťu hlavu a tvár. (6)
- Vaše dieťa by nemalo byť v takej polohe, kedy je jeho brada tlačaná na jeho hrud, pretože tato pozície môže obmedziť dýchanie. Uistite sa, že medzi bradu a hrudník môžete vložiť aspoň jeden prst. (6)

Blízko k bozku

- Vaše dieťa by malo byť umiestnené na hrudi tak vysoko, aby to bolo pohodlné, a dieťa bolo v správnej pozícii.
- Ak nakloníte hlavu vpred, mali by ste byť schopní pobožkať čelo dieťaťa alebo hornú časť hlavy. (7)

Podoprený chrbát

- Chrbát dieťaťa musí byť podoprený v prirodzenej pozícii. (8)
- Ak chcete skontrolovať, či je chrbát dobre podoprený: položte ruku na chrbát dieťaťa a jemne stlačte. Dieťa by sa nemalo uvoľniť ani sa k vám približovať.

Správna pozície pre bedra dieťaťa

- Ak chcete skontrolovať, či je chrbát dieťaťa dobre podoprený: položte ruku na chrbát a jemne stlačte. Dieťa by sa nemalo uvoľniť ani sa k vám približovať. (9)

Ako nasadiť pás, ako ho dotiahnuť, pripnúť a rozopnúť

1. Umiestite pás kolem oblasti pasu tak, aby rub pasu smeroval k vám.
2. Uzavorte pracku na opasku. Počuteľné cvaknutie vás uistí, že je uzamknutá. (10)
3. Utiahnite ťahom za oba popruhy.
4. Otočte pás s prackou smerom dozadu. (11)
5. Ak je to nutné, utiahnite ho čo najviac, aby bol dostatočne pevný. (12)
6. Ak chcete otvoriť pracku opasku, stlačte súčasne všetky tri tlačidlá a uvoľnite ju. (13)

Ako použiť pracku ramenného popruhu

1. Ak chcete zatvoriť pracku na ramenný popruh, posuňte zo strany hornú časť na spodnú časť. (14)
 2. Pre utiahnutí ramenných popruhov zatiahnite za popruhy z pracky pre ramenné popruhy. (15)
 3. Pre uvoľnenie ramenného popruhu, stlačte tlačidlo na horní časti pracky ramenného popruhu. (16)
 4. Pro odopnutí pracky ramenného popruhu, stlačte tlačidlo na spodnej strane spony a zatlačením spony dopredu odpojte pracku ramenného popruhu. (17)
- Tip! Pro väčšie pohodlie použite extra pohodlné polstrovanie okolo popruhov. (18)

Nosení na bruchu, bábätko je posadené čelom k telu rodiča, pásy v pozícii X > 4 týždne

- Tip! Precvičte si nasledujúce kroky s panenkou alebo medvedíkom, tak aby ste získali istotu, že vše robíte správne.
1. Nosenie vpredu, kedy dieťa sedí čelom k rodičovi funguje bez použitia vzduchového vankúša, takže vzduchový vankúš udržiujte v tejto polohe prázdny.
 2. Umiestite pás kolem pasu. Pripojte sponu pasu vpredu. Keď uslyšíte charakteristické kliknutie, je pás uzamknutý. Otočte pás smerom dozadu aj s prackou. Utiahnite bedrový pás.
 3. Usadte dieťa vopred seba. (19)
 4. Preklopte hlavnú časť nosidla cez chrbát dieťaťa. (20)
 5. Zoberte pravý ramenný popruh, prekrižte ho za chrbtom a spojte ho s prackou na ľavom ramenným pásu. (21)
 6. U ľavého popruhu postupujte opačne. (22)
 7. Obe pracky sú zaistené vo chvíli, kedy počujete cvaknutie.
 8. Pritiahnite ramenné popruhy. (23)
 9. Skontrolujte pozíciu dieťaťa, prípadne ju upravte tak, aby panva dieťaťa bola vo správnej polohe: položte ruky do vnútra detského nosiča nízko na chrbte dieťaťa. Pohybuje rukami dole a smerom k sebe a upravte zadoček dieťaťa tak, aby bol naklonený smerom k vám a kolena bola zdvihnutá. Chrbtica dieťaťa by mala mať prirodzenú krivku „C“. (24)
- Tip! U malých dojčiat môžete mierne otvoriť zipsy na podporu nôh, aby bola zaistená podpora kolena – koleno na koleno. (25)
 - Tip! Použite snečnú clonu, ako prirodzené tienenie, aby ste svoje dieťa upokojili a ľahšie uspali. (26)
 - Pri vybratí dieťaťa postupujte podľa pokynov v opačnom poradí. Vždy istite dieťa pomocou svojej ruky.

Nosení na bruchu, dieťaťa usadené chrbtom k rodičovi. Pozícia popruhov krížom (X), > 5 mesiacov

- Tip! Precvičte si nasledujúce kroky s panenkou alebo medvedíkom, tak aby ste získali istotu, že vše robíte správne.
1. Otvorte oba zipsy pre podporu nohou. (27, 28)
 2. Sklopte opierku hlavy dole a zatvorte oba úchyty pre opierku hlavy. (29)
 3. V tejto pozícii nosení je nutné použiť vzduchový vankúš, takže vzduchový vankúš pre tuto polohu naplňte vzduchom.
 4. Otvorte uzáver vzduchového ventilu. Nafukujte vzduchový vankúš fúkaním vzduchu do ventilu. Zadnú časť vzduchového ventilu udržiujte v dostatočnej vzdialenosti od zadnej strany, aby nedošlo k obmedzeniu prietoku vzduchu. Zatvorte uzáver ventilu. (30, 31)
 5. Pripojte gombíky pre zúženie ramenných popruhov a vytvorte tak ďalší priestor pre hlavu dieťaťa. (32)
 6. Umiestite pás kolem pasu. Pripojte sponu pasu vpredu. Keď uslyšíte charakteristické kliknutie, je pás uzamknutý. Otočte pás smerom dozadu i s prackou.
 7. Usadte svoje dieťa chrbtom k sebe. (33)
 8. Prikryte hlavnou časťou nosidla bruško dieťaťa. (34)
 9. Zoberte pravý ramenný popruh, skrižte ho za svojim chrbtom a spojte ho s prackou na ľavom ramennom pásu. (35)
 10. U ľavého ramenného popruhu to urobte opačne. (36)
 11. Obe pracky sú zaistené vo chvíli, kedy uslyšíte cvaknutie.
 12. Pritiahnite ramenné popruhy. (37)
 13. Skontrolujte a opravte polohu dieťaťa pomocou: položte ruky do vnútra detského nosiča nízko na chrbte dieťaťa. Pohybuje rukami dole a smerom od vás a nastavte zadoček dieťaťa tak, aby rozkrok dieťaťa bol od vás odklonený a kolena bola zdvihnutá. Chrbtica dieťaťa by mala mať prirodzenú krivku „C“. (38)
- Pri vybratí dieťaťa postupujte podľa pokynov v opačnom poradí. Vždy istite svoje dieťa pomocou vašej ruky.

Nosenie na chrbte s umiestnením popruhov v pozícii H, > 9 mesiacov

- Tip! Precvičte si nasledujúce kroky s panenkou alebo medvedíkom, tak aby ste získali istotu, že vše robíte správne.
1. Zatvorte zipsy podpor nohou a u opierky hlavy. (39)
 2. Pozícia nosení na chrbte vyžaduje použitie vzduchového vankúša, preto naplňte vzduchový vankúš pre tuto polohu vzduchom.
 3. Otvorte uzáver vzduchového ventilu. Nafukujte vzduchový vankúš fúkaním vzduchu do ventilu. Zadnú časť vzduchového ventilu udržiujte v dostatočnej vzdialenosti od zadnej strany, aby nedošlo k obmedzeniu prietoku vzduchu. Zatvorte viečko. (40)
 4. Pripojte gombíky pre zúženie ramenných popruhov a vytvorte tak ďalší priestor pre hlavu dieťaťa. (41)
 5. Pripojte pracky ramenného popruhu k hlavnej časti nosiča, bez toho aby ste je prekrižili. Ramenné popruhy zatiaľ neťahajte. (42)
 6. Umiestite pás kolem pasu. Pripojte sponu pasu vpredu. Keď uslyšíte charakteristické kliknutie, je pás uzamknutý. Otočte pás smerom dozadu i s prackou. (43)
 7. Umiestite svoje dieťa k sebe. (43)
 8. Pripevnite hlavnú časť nosiča cez chrbát vášho dieťaťa. (44)
 9. Umiestite ramenné popruhy cez ramena a zatvorte pracku hrudného popruhu na chrbte. (45)
 10. Zasuňte pravú ruku pod pravý ramenný pás a zatlačte ruku nahor. (46, 47)
 11. Položte ľavý lakeť pod ľavý ramenný popruh a ruku vysuňte. (48, 49)
 12. Opatrne obtočte dieťa kolem vášho tela, vždy ho držte jednou rukou. (50, 51, 52)
 13. Posuňte ramenné popruhy cez rameno na každej strane a uistite sa, že ramenné popruhy nie sú prekrútené. (53, 54)
 14. Pohybuje hrudným pásom hore alebo dole až kým je pohodlne na hrudi. Utiahnite hrudný pás. (55, 56)
 15. Pritiahnite ramenné popruhy. (57)
- Pri vybratí dieťaťa postupujte podľa pokynov v opačnom poradí. Vždy istite svoje dieťa pomocou vašej ruky.

Inštrukcie údržby

- Perte na jemný program
- Nebielite
- Nežmýkajte
- Nežehlite
- Nečistite chemicky
- Sušte rozložené
- Perte s podobnými farbami
- Pred práním zatvorte všetky zipsy na nosidle a otvorte všetky pracky. (58, 59)
- Pred práním vyberte vzduchový vankúš. (60-67)
- BeSafe odporúča používať prací vak

Ako vybrať vzduchový vankúš

1. Otvorte zips na vnútornej strane pásu. (60)
2. Otvorte uzáver vzduchového ventilu. (61)
3. Vyberte vzduchový vankúš z pásu. (61)
4. Pretlačte vzduchový ventil otvorom v látke von. (62)
5. Odstráňte vzduchový vankúš úplne. (63)

Ako vložiť vzduchový vankúš do pásu

1. Vložte vzduchový vankúš do pásu. (64)
2. Pretlačte vzduchový ventil otvorom v látke. (65)
3. Uzatvorte ventil uzáverom. (66)
4. Zatvorte zips. (67)

! UPOZORNENIE

- Vašu rovnováhu môžu nepriaznivo ovplyvňovať vaše pohyby a pohyby vášho dieťaťa.
- Dávajte pozor pri ohýbaní a skláňaní sa dopredu.
- Toto nosidlo nie je vhodné na používanie pri športových činnostiach.
- Pri používaní nosiča neustále sledujte svoje dieťa a uistite sa, že nemá blokovanú ústa a nos.
- U dojčiat s nízkou pôrodnou hmotnosťou a detí s ťažkým zdravotným stavom pred použitím produktu vyhľadajte radu pediatra, alebo zdravotníckeho pracovníka.
- Skontrolujte, či je dieťa vo správnej polohe, keď je aktívnejšie
- Dbajte vyššej pozornosti pri pohybu v domácom prostredí, napr. u zdrojov tepla, rozliatí horúcich nápojov.
- Ak časti nosidla chýbajú alebo sú poškodené, prestaňte ho používať.
- Behom používania tohoto detského nosiča skontrolujte, či sa dieťa príliš nezahrieva.
- Pri používaní tohto nosiča pre deti sa uistite, že dieťa príliš nezchladne.
- Vopred nastavením a použitím detského nosiča si riadne preštudujte všetky pokyny.
- Uschovajte si tento návod pro budúce použitie.
- Pred každým použitím skontrolujte, či sú všetky pracky, západky, popruhy a nastavenie funkčné.
- Pred každým použitím skontrolujte, či nie sú roztrhnuté švy, roztrhané pásky alebo látky a poškodené upevňovacie prvky.
- Zaisťte správne umiestnenie dieťaťa do nosidla vrátane správneho umiestnení nôh.
- Predčasne narodené deti, deti s dýchacími problémami a deti do 4 mesiacov sú vystavené najväčšiemu riziku udusení.
- Nikdy nepoužívajte detské nosidlo, ak je narušená rovnováha alebo pohyblivosť dieťaťa z dôvodu cvičení, ospalosti alebo zdravotného stavu.
- Nikdy nepoužívajte detské nosidlo, keď sa venujete činnostiam, ako je varenie a čistenie, ktoré zahŕňujú pohyb u zdroja tepla alebo pôsobení chemikálií.
- Nikdy nenoste detské nosidlo, keď šoférujete motorové vozidlo alebo ste cestujúcim.
- Ak nosidlo nepoužívate, držte ho mimo dosahu detí.
- Výrobok používajte iba pre jedno dieťa.

! NEBEZPEČÍ PÁDU

- VAROVANIE: Aby ste predišli pádu nebezpečenstva, uistite sa, že je vaše dieťa bezpečne umiestnené v nosiči / popruhu.
- Dojča môže vypadnúť cez široký otvor nohou alebo z nosidla.
- Upravte otvory nohou tak, aby pohodlne objímali detské nohy.
- Pred každým použitím sa uistite, že sú všetky upevňovacie prvky funkčné.
- Buďte zvlášť opatrní pri nakláňaní alebo chôdze.
- Nikdy sa neohýbajte v pase, iba sa uvoľnite v kolenách.

! NEBEZPEČÍ UDUSENÍ

- UPOZORNENIE: Zaisťte, aby brada vášho dieťaťa nespočívala na jeho hrudi, pretože by jeho dýchanie mohlo byť obmedzené, to by mohlo spôsobiť udusenie.
- Dojča mladšie ako 4 mesiace by sa mohlo dusiť, ak by bola jeho tvár pritlačená tesne k vášmu telu.
- Nepripúťajte dieťa príliš tesne k vášmu telu.
- Nechte priestor pro pohyb hlavy.
- Udržujte obličaj dieťaťa vždy prístupný.
- Dieťa musí byť vždy v polohe čelom k vám, až kým nebude moci vedieť držať hlavu vzpriamene.

Záruka

- Dodávateľ poskytuje záručnú lehotu 24 mesiacov odo dňa predaja. Behom tejto doby odstráni servisná opraváreň bezplatne všetky poruchy výrobu spôsobené výrobnou vadou či chybným materiálom tak, aby mohol byť riadne používaný. Nárok na záručnú opravu sa nevzťahuje na vady pôsobené vonkajšími vplyvmi, napr. poruchy zavinené nesprávnym používaním, zaobchádzaním, neodbornými opravami či opotrebením. Záručná doba sa v prípade záručnej opravy predlžuje o dobu, po ktorú bol výrobok v servisne opravárni.
- Reklamačné právo je platné len vtedy, ak vaše sedadlo používate vhodne a so starostlivosťou. Prosím skontaktujte vášho predajcu, ktorý rozhodne o tom, či bude sedadlo vrátené ku výrobcovi alebo na opravu.
- Záruka sa nevzťahuje na poškodení pri normálnom používaní, pri umazaní, blednutí farby, mechanického poškodení a poškodení pri neodborné manipulácii. V týchto prípadoch sa nejedná o výrobnú vadu alebo vadu materiálu.
- Cena náhradných dielov z dôvodov roztrhnutí produktu pri normálnom nosení bude účtované primerane.

! ÁRÍÐANDI! LESIÐ VANDLEGA OG GEYMIÐ UPPLYSINGARNAR.

Til hamingju með nýfædda barnið!

Þakka þér fyrir að velja BeSafe Haven. Við höfum vandað okkur við að þróa vöruna í náinni samvinnu við sérfræðinga um öryggisbúnað ungbarna til að tryggja ánægjulega og örugga upplifun fyrir þig og barnið. Miklu skiptir að þú lesir þessa notendahandbók ÁÐUR EN varan er notuð. Röng notkun gæti stofnað barninu í hættu.

Hlutar burðarpoka fyrir börn

• Axlaólar (2x)	(1a)	• Mittisól	(1l)
• Axlaólasylgja	(1b)	• Sylgja á mittisól	(1m)
• Ólarlykkja	(1c)	• Geymsluvasi	(1n)
• Brjóstkassaól	(1d)	• Loftloki	(1o)
• Brjóstkassaólarsylgja	(1e)	• Loftpúði	(1p)
• Efsta smella á sólskyggi	(1f)	• Neðsta smella á sólskyggi	(1q)
• Smella á höfuðpúða	(1g)	• Sólskyggi	(1r)
• Höfuðpúði	(1h)	• Hersluhnappur og hnappagat fyrir axlaól	(1s)
• Rennilás á höfuðpúða	(1i)	• Stillismella á sólskyggi	(1t)
• Hnappur á axlaólasylgju	(1j)	• Hægindapúði	(1u)
• Rennilás á fótastuðningi	(1k)		

Notkun burðarpoka fyrir ungbörn

- Þessi burðarpoki er ætlaður fyrir 1 barn á aldrinum innan 4 vikna og allt að 15 kg hámarksþunga.
- Framan á og snýr inn á við: 4 vikna til um það bil 3 ára. (2)
- Framan á og snýr frá: 5 mánaða til um það bil 3 ára. (3) Ekki nota burðarpokann fyrir ungbörn í stöðu sem snýr frá fyrr en þau geta haldið höfði. Vaktaðu ávallt hvort barnið verður fyrir of mikilli örvun þegar það snýr frá þér.
- Aftan á: 9 mánaða til um það bil 3 ára. (4)

Öryggisbúnaður barna

Beindu ávallt athyglinni að barninu og öryggi þess í ferðum svo að þær verði ánægjulegar, og kannaðu eftirfarandi atriði.

Þéttur

- Burðarpokinn ætti að vera þægilega hertur með maga og brjóst barnsins þétt við líkama þinn. (5)
- Ef efnid eða sylgjan eru slök gæti barnið hangið, sem gerir því erfitt um öndun.

Ávallt sýnilegt og góð loftun

- Þú átt að geta séð andlit barnsins með því að gjóa augunum niður. (6)
- Gakktu úr skugga um að efnid í burðarpokanum hylji ekki höfðuð eða andlit. (6)
- Barnið á ekki að vera í stöðu þar sem hakan þrýstist að brjóstkassa þess því að það getur hindrað öndun. Gakktu úr skugga um að þú getir komið einum fingri á milli höku og brjóstkassa. (6)

Nógu nálægt fyrir koss

- Barnið á að vera í eins hátt á brjóstkassa þínum og þér finnst þægilegt.
- Ef þú hallar höfðinu fram áttu að geta kysst barnið á ennið eða kollinn. (7)

Stuðningur við bak

- Stuðningur á að vera við bak barnsins í eðlilegri stöðu þess. (8)
- Athugaðu hvort góður stuðningur er við bak barnsins með því að þrýsta létt með höndinni á bak þess. Barnið ætti ekki að rétta sig eða færast nær þér.

Heilbrigð mjaðmarstaða

- Til að stuðla að mjaðmir þroskist rétt er mikilvægt að styðja við mjaðmir barnsins og læri upp að hné. Fótleggir barnsins ættu að vera í M-stöðu með hnén ofan við botninn. (9)

Hvernig mittisól er sett á, hert og losuð

1. Settu mittisólina um mittið með innri hlið ólar í átt að þér.
2. Lokaðu mittisólarsylgju að framan. Hún læsist þegar smellurinn heyrir. (10)
3. Hertu með því að toga í báðar ólar.
4. Snúðu mittisólinni uns mittisólarsylgjan er að aftan. (11)
5. Hertu aukalega eftir þörfum til að hún verði nægilega hert. (12)
6. Til að opna mittisólarsylgju þarf að ýta á alla þrjá hnappa samtímis og sleppa. (13)

Hvernig nota á axlaólasylgjur

1. Til að loka axlaólasylgjum skal renna efri hlutanum á neðri hlutann frá hlið. (14)
2. Til að herða axlaólar skal toga ólarnar í átt frá axlaólasylgju. (15)
3. Til að losa um axlaólar skal þrýsta á hnapp ofan á axlaólasylgju. (16)
4. Til að aftengja axlaólasylgju skal ýta á hnappinn neðan á sylgjuni og toga sylgjuna fram á við til að aftengja axlaólasylgjuna. (17)

- Ráð! Notaðu aukahlíf í kringum ólarnar til að auka þægindi. (18)

Burðarpoki framan á sem snýr inn á við með krossuðum (X) ólum, > 4 vikur

- Ráð! Æfðu eftirfarandi atriði með dúkku eða bangsa þar til þér finnst þú örugg(ur).

1. Bakvísandi staðan að framan virkar án loftpúða þannig að loftpúðinn á að vera tómur í þeirri stöðu.
2. Láttu miðjuólina um mittið á þér. Tengdu mittisólarsylgju að framan. Hún læsist þegar smellurinn heyrir. Snúðu mittisólinni uns mittisólarsylgjan er að aftan. Hertu miðjuólina.
3. Láttu barnið snúa að þér.
4. Láttu aðalhluta barnaburðarpokans leggjast að baki barnsins.
5. Taktu hægri axlarólina á ská aftur fyrir bak á þér og tengdu við vinstri axlaólasylgjuna.
6. Gagnstæð aðferð með vinstri axlaólina. (22)
7. Báðar sylgjur læsast þegar smellurinn heyrir.
8. Hertu axlaólarnar. (23)
9. Athugaðu og lagaðu líkamsstöðu barnsins með mjaðmabeygju: stingdu höndunum inn í burðarpokann neðarlega á baki barnsins. Hreyfðu hendurnar niður og að þér og snúðu sitjanda barnsins þannig að klof barnsins snúi að þér og hnén séu uppi. Hryggur barnsins ætti að vera í náttúrulegum C-boga. (24)

- Ráð! Hægt er að opna fótastuðningsrennilásinn lítið eitt hjá smáum börnum til að tryggja hné-við-hné-stuðning. (25)
- Ráð! Notaðu sólarhlífina þannig að ekki sjáist út þannig að barnið róist og auðveldara verði fyrir það að sofna. (26)
- Þegar barnið er tekið úr skal fylgja fyrri atriðalista í öfugri röð. Slepptu aldrei hendi af barninu.

Burðarpoki framan á sem snýr út á við með krossuðum (X) ólum, > 5 mánaða

- Rád! Æfðu eftirfarandi atriði með dúkku eða bangsa þar til þér finnst þú örugg(ur).
1. Opnaðu stuðningsrennilásana fyrir báða fætur og höfuðið. (27, 28)
 2. Brjóttu höfuðstuðninginn niður og lokaðu stuðningssmellunum tveimur. (29)
 3. Frávísandi staðan að framan virkar með loftpúða, þannig að loftpúðinn á að vera uppblásinn í þeirri stöðu.
 4. Opnaðu fyrir loftlokann. Blástu upp púðann um lokann með munnum. Haltu loftlokanum frá bakhliðinni til að forðast að hindra loftstreymið. Lokaðu fyrir loftlokann. (30, 31)
 5. Tengdu hersluhnappana fyrir axlaólina til að skapa aukarými fyrir höfuð barnsins. (32)
 6. Láttu miðjuólina um mittið á þér. Tengdu mittisólarsylgju að framan. Hún læsist þegar smellurinn heyrir. Snúðu mittisólinni uns mittisólarsylgjan er að aftan.
 7. Láttu barnið snúa frá þér. (33)
 8. Láttu aðalhluta barnaburðarpokans leggjast að maga barnsins. (34)
 9. Taktu hægri axlarólina á ská aftur fyrir bak á þér og tengdu við vinstri axlaólarsylgjuna. (35)
 10. Gagnstæð aðferð með vinstri axlaólina. (36)
 11. Báðar sylgjur læsast þegar smellurinn heyrir.
 12. Hertu axlaólar. (37)
 13. Athugaðu og lagaðu líkamsstöðu barnsins með mjaðmabeygju: stingdu höndunum inn í burðarpokann neðarlega á baki barnsins. Hreyfðu hendurnar niður og frá þér og snúðu sitjanda barnsins þannig að klöf barnsins snúi frá þér og hnén séu uppi. Hryggur barnsins ætti að vera í náttúrulegum C-boga. (38)
- Þegar barnið er tekið úr skal fylgja fyrri atriðalista í öfugri röð. Slepptu aldrei hendi af barninu.

Burðarpoki með samsíðaólum (H), > 9 mánaða

- Rád! Æfðu eftirfarandi atriði með dúkku eða bangsa þar til þér finnst þú örugg(ur).
1. Lokaðu fyrir stuðningsrennilásana fyrir fætur og höfuð. (39)
 2. Burðarpokastaðan að aftan virkar með loftpúða, þannig að loftpúðinn á að vera uppblásinn í þeirri stöðu.
 3. Opnaðu fyrir loftlokann. Blástu upp púðann um lokann með munnum. Haltu loftlokanum frá bakhliðinni til að forðast að hindra loftstreymið. Lokaðu fyrir loftlokann. (40)
 4. Tengdu hersluhnappana fyrir axlaólina til að skapa aukarými fyrir höfuð barnsins. (41)
 5. Tengdu axlaólarsylgjurnar við aðalhlutann án þess að láta þær krossast. Ekki herða axlaólar. (42)
 6. Láttu miðjuólina um mittið á þér. Tengdu mittisólarsylgju að framan. Hún læsist þegar smellurinn heyrir. Snúðu mittisólinni uns mittisólarsylgjan er að aftan. (43)
 7. Láttu barnið snúa að þér. (43)
 8. Láttu aðalhluta barnaburðarpokans leggjast að baki barnsins. (44)
 9. Láttu axlaólar yfir axlirnar á þér og lokaðu ólasylgju brjóstkassans á bakinu. (45)
 10. Renndu hægri hönd undir hægri axlaól og ýttu handleggnum út að ofan. (46, 47)
 11. Láttu vinstri olnbogann undir vinstri axlaól og renndu handleggnum út. (48, 49)
 12. Snúðu barninu varlega í kringum líkama þinn, en haltu ætíð barninu með annarri höndinni. (50, 51, 52)
 13. Renndu axlaólunum yfir öxlina hvoru megin og gakktu úr skugga um að axlaólar séu ekki snúnar. (53, 54)
 14. Færðu ólina á brjóstkassanum upp eða niður uns hún situr þægilega á brjóstkassanum. Hertu ólar á brjóstkassanum. (55, 56)
 15. Hertu axlaólar. (57)
- Þegar barnið er tekið úr skal fylgja fyrri atriðalista í öfugri röð. Slepptu aldrei hendi af barninu.

Fyrirmæli um umhirðu

- Þvoðu varlega
- Ekki nota klór
- Ekki nota þurrkara
- Ekki strauja
- Ekki þurrhreinsa
- Þurrkaðu á sléttum fleti
- Þvoðu með sams konar litum.
- Fyrir þvott skal loka öllum rennilásnum og opna allar sylgjur. (58, 59)
- Fjarlægðu loftpúða fyrir þvott. (60–67)
- BeSafe mælir með að nota taupoka um þvottinn.

Hvernig fjarlægja á loftpúða

1. Opnaðu rennilásinn innan á mittisólinni. (60)
2. Opnaðu fyrir loftlokann. (61)
3. Taktu loftpúðann úr mittisólinni. (61)
4. Ýttu loftlokanum í gegnum opið á efninu. (62)
5. Fjarlægðu loftpúðann alveg. (63)

Hvernig setja á loftpúða í

1. Láttu loftpúðann í til þess gerðan vasa á mittisólinni. (64)
2. Ýttu loftlokanum í gegnum opið á efninu. (65)
3. Lokaðu fyrir loftlokann. (66)
4. Lokaðu rennilásnum. (67)

! VIÐVÖRUN

- Hreyfingar þínar og barnsins geta haft áhrif á jafnvægi þitt.
- Gættu varúðar þegar þú beygir þig fram eða til hliðar.
- Barnaburðarpokar henta ekki til notkunar í íþróttum.
- Fylgstu vel með barninu og tryggðu að munnur og nef séu óhúlin þegar burðarpokinn er notaður.
- Fyrir börn í lítilli fæðingarþyngd og börn með sjúkdómsástand skal leita til starfsfólks í heilsugæslu áður en varan er notuð.
- Gakktu úr skugga um að barnið detti ekki út þegar það fer að hreyfa sig
- Vertu vakandi fyrir hættum á heimili, t.d. hitagjöfum og þegar heitir drykkir hellast niður.
- Hætta skal notkun burðarpokans ef það vantar hluta í hann eða hann skemmdur.
- Gættu þess að barninu verði ekki of heitt þegar burðarpokinn er notaður.
- Gættu þess að barninu verði ekki of kalt þegar burðarpokinn er notaður.
- Lestu allar leiðbeiningar áður en samsetning og notkun á burðarpokanum hefst.
- Geymdu leiðbeiningarnar. Þær geta komið sér vel síðar.
- Gakktu úr skugga um að allar sylgjur, smellur, ólar og stillingar séu í lagi fyrir notkun.
- Gakktu úr skugga um að hvergi séu saumsprettur, trosnaðar ólar eða efni eða skemmdar festingar fyrir notkun.
- Tryggðu að barnið sitji rétt í burðarpokanum og þar með talin fótastaðan.
- Fyrirburar, börn með öndunarerfiðleika og börn undir 4 mánaða aldri eiga helst á hættu að kafna.
- Aldrei skal nota burðarpoka fyrir börn þegar skortir jafnvægi eða hreyfanleika vegna þjálfunar, syfju eða sjúkdómsástands.
- Notaðu aldrei burðarpoka fyrir börn þegar verið er við athafnir svo sem eldamennsku og þrif sem hafa í för með sér hita og útsetningu fyrir kemiskum efnum.
- Vertu aldrei með burðarpokann fyrir börn við akstur eða sem farþegi í vélknúnu farartæki.
- Haltu þessum burðarpoka frá börnum þegar hann er ekki í notkun.
- Notaðu vöruna aðeins fyrir eitt barn.

! FALLHÆTTA

- VIÐVÖRUN: Til að koma í veg fyrir að hættur falli skaltu ganga úr skugga um að barnið þitt sé öruggt staðsett í burðinum / lykkjunni
- Lítil börn geta fallið niður um við fótaop eða úr burðarpokanum.
- Láttu fótaop passa vel um fætur barnsins.
- Tryggðu ávallt að allar festingar séu öruggar fyrir notkun.
- Sérstaka aðgát þarf við að halla sér eða ganga.
- Ekki beygja við mitti; beygðu hnén.

! KÖFNUNARHÆTTA

- VIÐVÖRUN: Gættu þess að barnið liggja ekki á brjóstkasnanum því að það getur hindrað öndun sem getur leitt til köfnunar.
- Barn undir 4 mánaða aldri getur kafnað í burðarpokanum ef andlit þess er þétt upp að líkama þínum.
- Ekki herða barnið of þétt að líkama þínum.
- Láttu vera rými fyrir höfuðhreyfingar.
- Forðastu ávallt allar hindranir við andlit barnsins.
- Barnið verður að snúa að þér uns það getur haldið höfði.

Ábyrgð

- Ef burðarpokinn reynist gallaður innan 2 ára frá því að hann var keyptur vegna galla í efni eða framleiðslu, skal skila honum þangað sem hann var keyptur.
- Ef lagfæra þarf stólinn sem þú leigir, hafðu þá samband við barnabílstóla VÍS í síma 560-5365 eða komdu við á næstu þjónustuskrifstofu VÍS. Ekki reyna að lagfæra stólinn upp á eigin spýtur.
- Stól sem lent hefur í umferðarslysi skal skila strax til VÍS og fá annan í staðinn.
- Ábyrgðin gildir ekki ef um er að ræða venjulegt slit, óhreinindi, aflitun vegna daglegrar notkunar, skemmdir vegna rangrar notkunar eða aðra galla sem ekki eru framleiðslu- eða efnisgallar.
- Ef kaupa þarf varahluti vegna venjulegs slits verður innheimt sanngjarnt gjald fyrir.

! 중요 사항! 자세히 읽으신 후 잘 보관해서 나중에 다시 참고하세요.

아기 탄생을 축하드립니다!

BeSafe Haven을 선택해주셔서 감사합니다. 본 제품은 착용자와 아기가 편하고 안전하게 이용할 수 있도록, 베이비 캐리어 전문가와 신중하게 논의하며 개발했습니다. 제품 사용 전에 반드시 이 사용 설명서를 읽으셔야 합니다. 잘못 사용하면 아기에게 위험할 수 있습니다.

베이비 캐리어 구성품

• 어깨끈	(1a)	• 허리 벨트	(1l)
• 어깨끈 버클	(1b)	• 허리 벨트 버클	(1m)
• 끈 루프	(1c)	• 주머니	(1n)
• 가슴 끈	(1d)	• 에어 밸브	(1o)
• 가슴 끈 버클	(1e)	• 에어 쿠션	(1p)
• 햇빛 가리개 위쪽 스냅	(1f)	• 햇빛 가리개 아래쪽 스냅	(1q)
• 머리 지지대 스냅	(1g)	• 햇빛 가리개	(1r)
• 머리 지지대	(1h)	• 어깨끈 줄임 버튼 & 버튼 홀	(1s)
• 머리 지지대 지퍼	(1i)	• 햇빛 가리개 조절 스냅	(1t)
• 어깨끈 버클 버튼	(1j)	• 컴포트 패드	(1u)
• 다리 지지대 지퍼	(1k)		

베이비 캐리어 사용법

- 이 캐리어는 생후 4주 후부터 몸무게 최대 15kg의 아기 1명에게 사용하도록 고안되었습니다.
- 마주보기 자세 (마주보며 앞으로 안기): 생후 4주부터 약 만 3세까지. (2)
- 앞보기 자세 (바깥보며 앞으로 안기): 생후 5개월부터 약 만 3세까지. (3) 아직 아기가 머리를 똑바로 들 수 없으면, 앞보기 자세로 캐리어를 사용하지 마세요. 앞보기 자세로 안을 경우, 아기가 지나친 자극을 받지 않도록 늘 주의하세요.
- 뒤로 안기 자세: 생후 9개월부터 약 만 3세까지. (4)

베이비 캐리어 안전하게 사용하기

베이비 캐리어 사용 중에는 항상 아기의 상태를 확인하며, 특히 다음 사항에 대하여 체크하시기 바랍니다.

꼭 맞게 착용

- 베이비 캐리어는 편안하지만 꼭 맞게 착용해서, 아기의 배와 가슴이 착용자 몸에 바싹 붙도록 해주세요. (5)
- 옷감이나 버클이 느슨하면 아기가 내려갈 수 있어 숨쉬기 힘들 수 있습니다.

아기가 항상 보이도록 & 숨쉬기 편하도록

- 착용자가 아래로 내려다 보았을 때 아기 얼굴이 항상 보여야 합니다. (6)
- 베이비 캐리어의 옷감이 아기의 머리나 얼굴을 가리지 않는지 늘 확인하세요. (6)
- 아기 턱이 아기 가슴을 누르는 자세는 숨쉬기 힘들 수 있으니 주의하세요. 아기 턱과 가슴 사이에 손가락 하나 정도 들어갈 공간은 있어야 합니다. (6)

아기와 가깝게 착용

- 아기는 착용자 가슴 높이에 있어야 합니다 (단, 착용자가 불편하지 않은 정도로).
- 착용자가 고개를 살짝 숙였을 때 아기의 이마나 머리에 뽀뽀할 수 있는 위치여야 합니다. (7)

등 받침

- 캐리어는 자연스러운 자세로 아기의 등을 받쳐주어야 합니다. (8)
- 아기의 등이 제대로 지지되는지 확인하려면, 아기 등에 손을 대고 가볍게 눌러보세요. 이때 아기가 몸을 펴거나 착용자 쪽으로 다가온다면 제대로 지지되는 것이 아닙니다.

올바른 엉덩이 위치

- 아기 엉덩이가 건강하게 발달하도록, 아기 다리를 벌려 엉덩이와 넓적다리간 무릎 위치 정도로 올라오게 하는 것이 중요합니다. 아기 다리는 알파벳 M자 모양이 되도록하여 무릎 위치가 엉덩이보다 높아야 합니다. (9)

허리 벨트 착용하기, 조이기 & 풀기

1. 허리 벨트 안쪽이 착용자에게 보이도록 한 채로 허리 벨트를 허리에 감으세요.
2. 앞쪽 허리 벨트 버클을 잠그세요. ‘딸깍’ 소리가 나면 잠긴 것입니다. (10)
3. 양쪽 끈을 잡아당겨 타이트하게 조여주세요.
4. 허리 벨트 버클이 뒤로 갈 때까지 허리 벨트를 돌리세요. (11)
5. 필요하면 더 타이트하게 조이세요. (12)
6. 허리 벨트 버클을 풀려면, 세 개 버튼을 동시에 눌러 열어주세요. (13)

어깨끈 버클 사용 방법

1. 어깨끈 버클을 잠그려면, 어깨끈 버클 버튼에 버클을 측면에서 밀어 넣어 잠가주세요. (14)
2. 어깨끈을 타이트하게 조이려면, 끈을 어깨끈 버클로부터 잡아당기세요. (15)
3. 어깨끈을 느슨하게 풀려면, 어깨끈 버클 위의 버튼을 누른 후 풀어주세요. (16)
4. 어깨끈 버클을 풀려면, 버클의 옆쪽에 있는 버튼을 누르고 버클을 앞쪽으로 당겨서 풀어주세요. (17)

- 유용한 팁! 어깨끈에 컴포트 패드를 추가로 장착하면 한층 더 편안하게 사용할 수 있습니다. (18)

마주보며 앞으로 안기, 크로스 (X자) 끈, 생후 4주 이상

- 유용한 팁! 아기 인형 또는 곰 인형 등으로 자신 있을 때까지 연습한 후 사용하면 더욱 수월하게 사용할 수 있습니다.

1. 마주보며 앞으로 안을 때에는 에어 쿠션 없이 사용하므로, 에어 쿠션을 비워주세요.
2. 허리 벨트를 착용자 허리에 두르세요. 앞쪽 허리 벨트 버클을 연결하세요. ‘딸깍’ 소리가 나면 잠긴 것입니다. 허리 벨트 버클이 뒤로 갈 때까지 허리 벨트를 돌려준 후 허리 벨트를 타이트하게 조이세요.
3. 아기를 마주보도록 놓으세요. (19)
4. 베이비 캐리어 몸체를 아기 등 위에 적절하게 맞추세요. (20)
5. 오른쪽 어깨 끈을 잡은 다음, 착용자 등 뒤로 돌려 왼쪽 어깨 벨트 버클과 연결하세요. (21)
6. 이번에는 왼쪽 어깨끈을 착용자 등 뒤로 돌려 오른쪽 벨트 버클과 연결하세요. (22)
7. ‘딸깍’ 소리가 나면 양쪽 버클이 잠긴 것입니다.
8. 어깨끈을 타이트하게 조이세요. (23)
9. 아기 자세가 올바르지 확인하고 필요하면 안정적인 M 자 자세로 교정하세요. 베이비 캐리어 안에 손을 넣어 아기 등 아래를 만지세요. 손을 아래로 내리면서 동시에 착용자 쪽으로 당긴 후 아기 엉덩이를 돌려주세요. 그러면 아기 가랑이가 착용자 쪽으로 움직이며 아기 무릎이 올라가게 됩니다. 아기 척추는 자연스러운 C 커브 모양이 되어야 합니다. (24)

- 유용한 팁! 체구가 작은 영아는 다리 지지대 지퍼를 살짝 열어 양쪽 무릎을 제대로 받쳐주세요. (25)
- 유용한 팁! 햇빛 가리개를 시각 자극 차단기로 활용하면, 아기가 차분해져 쉽게 잠들 수 있습니다. (26)
- 아기를 내려 놓으려면 위에 나온 단계를 반대 순서대로 하면 됩니다. 단, 모든 단계에서 착용자는 아기를 항상 잡고 있어야 합니다.

바깥보며 앞으로 안기, 크로스 (X자) 끈, 5개월 이상

- 유용한 팁! 아기 인형 또는 곰 인형 등으로 자신 있을 때까지 연습한 후 사용하면 더욱 수월하게 사용할 수 있습니다.

1. 양쪽 다리 지지대 지퍼와 머리 지지대 지퍼를 여세요. (27, 28)
2. 머리 지지대를 아래로 잡고 머리 지지대 스냅 두 개를 모두 잠그세요. (29)
3. 바깥보며 앞으로 안기를 할 때는 에어 쿠션이 필요하므로, 에어 쿠션에 공기를 채워주세요.
4. 에어 밸브 뚜껑을 여세요. 입으로 밸브에 공기를 불어넣어 에어 쿠션을 부풀리세요. 에어 밸브 뒤쪽에 아무 장애물이 없도록 해서 공기 흐름이 자유롭도록 해주세요. 에어 밸브 뚜껑을 닫으세요. (30, 31)
5. 어깨끈 줄임 버튼을 어깨끈 줄임 버튼홀에 채워 아기머리를 위해 여유 공간을 확보하세요. (32)
6. 허리 벨트를 착용자 허리에 두르세요. 앞쪽 허리 벨트 버클을 연결하세요. ‘딸깍’ 소리가 나면 잠긴 것입니다. 허리 벨트 버클이 뒤로 갈 때까지 허리 벨트를 돌리세요.
7. 아기가 바깥을 보도록 놓으세요. (33)
8. 베이비 캐리어 몸체를 아기 배 위에 적절하게 맞추세요. (34)
9. 오른쪽 어깨 끈을 잡은 다음, 착용자 등 뒤로 돌려 왼쪽 어깨 벨트 버클과 연결하세요. (35)
10. 이번에는 왼쪽 어깨끈을 착용자 등 뒤로 돌려 오른쪽 벨트 버클과 연결하세요. (36)
11. ‘딸깍’ 소리가 나면 양쪽 버클이 잠긴 것입니다.
12. 어깨끈을 타이트하게 조이세요. (37)
13. 아기 자세가 올바르지 확인하고 필요하면 안정적인 M 자세로 교정하세요. 베이비 캐리어 안에 손을 넣어 아기 등 아래를 만지세요. 손을 아래로 내리면서 동시에 착용자 몸 바깥쪽으로 민 후 아기 엉덩이를 돌려주세요. 그러면 아기 가랑이가 착용자 바깥 쪽으로 움직이며 아기 무릎이 올라가게 됩니다. 아기 척추는 자연스러운 C 커브 모양이 되어야 합니다. (38)

- 아기를 내려 놓으려면 위에 나온 단계를 반대 순서로 하면 됩니다. 단, 모든 단계에서 착용자는 아기를 항상 잡고 있어야 합니다.

뒤로 안기, 일자 (H) 끈, 9개월 이상

- 유용한 팁! 아기 인형 또는 곰 인형 등으로 자신 있을 때까지 연습한 후 사용하면 더욱 수월하게 사용할 수 있습니다.

1. 다리 지지대 지퍼와 머리 지지대 지퍼를 잠그세요. (39)
2. 뒤로 안기를 할 때는 에어 쿠션이 필요하므로, 에어 쿠션에 공기를 채워주세요.
3. 에어 밸브 뚜껑을 여세요. 입으로 밸브에 공기를 불어넣어 에어 쿠션을 부풀리세요. 에어 밸브 뒤쪽에 아무 장애물이 없도록 해서 공기 흐름이 자유롭도록 해주세요. 에어 밸브 뚜껑을 닫으세요. (40)
4. 어깨끈 줄임 버튼을 어깨끈 줄임 버튼홀에 채워 아기머리를 위해 여유 공간을 확보하세요. (41)
5. 어깨끈 버클을 몸체에 연결하세요. 단, 크로스 (X자) 아닌 일자로 연결하세요. 어깨끈을 아직 타이트하게 조이지 마세요. (42)
6. 허리 벨트를 착용자 허리에 두르세요. 앞쪽 허리 벨트 버클을 연결하세요. 클릭 소리가 나면 잠긴 것입니다. 허리 벨트 버클이 뒤로 갈 때까지 허리 벨트를 돌리세요. (43)
7. 아기를 마주보도록 놓으세요. (43)
8. 베이비 캐리어 몸체를 아기 등 위에 적절하게 맞추세요. (44)
9. 어깨끈을 어깨에 놓고 등에 위치한 가슴 끈 버클을 잠그세요. (45)
10. 오른쪽 손을 오른쪽 어깨끈 아래 넣고 팔을 맨 위로 올리세요. (46, 47)
11. 왼쪽 팔꿈치를 왼쪽 어깨끈 밑에 넣고 팔을 빼내세요. (48, 49)
12. 아기를 조심스럽게 뒤로 돌리세요. 단, 한 팔로 아기를 받드시 잡고 돌리세요. (50, 51, 52)
13. 어깨끈을 어깨 위로 각각 넘기세요. 이때, 끈이 꼬이지 않아야 합니다. (53, 54)
14. 가슴 끈을 위 아래로 옮기며 가장 편안한 위치로 조정하세요. 가슴 끈을 타이트하게 조이세요. (55, 56)
15. 어깨끈을 타이트하게 조이세요. (57)

- 아기를 내려 놓으려면 위에 나온 단계를 반대 순서대로 하면 됩니다. 단, 모든 단계에서 착용자는 아기를 항상 잡고 있어야 합니다.

취급 시 주의 사항

- 부드럽게 세탁하십시오.
- 표백하지 마십시오.
- 건조기의 사용을 금합니다.
- 다리미의 사용을 금합니다.
- 드라이 클리닝 하지 마십시오.
- 평평한 곳에서 건조해 주십시오.
- 비슷한 색상의 옷과 함께 세탁하십시오.
- 세탁 전 지퍼는 모두 잠그고 버클은 모두 열어준 후 탁하십시오. (58,59)
- 세탁 전 에어 쿠션을 분리하십시오. (60-67)
- BeSafe는 가급적 세탁망 사용을 추천합니다.

에어 쿠션 제거 방법

1. 허리 벨트 안쪽에 있는 지퍼를 여세요. (60)
2. 에어 밸브 뚜껑을 여세요. (61)
3. 허리 벨트에서 에어 쿠션을 분리하세요. (61)
4. 옷감에 있는 입구를 통해 에어 밸브를 누르세요. (62)
5. 에어 쿠션을 완전히 떼어 내세요. (63)

에어 쿠션 부착 방법

1. 허리 벨트에 있는 포켓안으로 에어 쿠션을 넣으세요. (64)
2. 옷감에 있는 입구를 통해 에어 밸브를 누르세요. (65)
3. 에어 밸브 뚜껑을 닫으세요. (66)
4. 허리 벨트 안쪽에 있는 지퍼를 잠그세요. (67)

! 경고

- 착용자와 아기의 움직임으로 인해 착용자 몸의 중심이 흔들릴 수도 있습니다.
- 구부리거나 앞쪽 또는 옆으로 기댈 때 특히 조심하세요.
- 스포츠 활동용으로 사용하는 캐리어가 아닙니다.
- 캐리어 사용 중에는 항상 아이를 살펴보고, 입과 코가 묻히거나 놀리지 않고 숨쉬기 좋으니 확인하세요.
- 체중 미달로 태어난 아이 또는 기타 건강 문제가 있는 아이는 이 제품을 사용하기 전에 전문가와 먼저 상담하세요.
- 아이가 활동량이 많아질 경우, 캐리어에서 빠지지 않도록 주의하세요.
- 위험한 실내 상황 (예를 들어 발열 제품이 가까이 있거나 뜨거운 음료를 쏟는 등) 을 조심하세요.
- 부품이 없거나 손상되었을 경우, 캐리어 사용을 중지하세요.
- 베이비 캐리어 사용 중 아이가 너무 더워하지는 않는 지 확인하세요.
- 베이비 캐리어를 사용하는 동안 아이가 너무 추워하지 않는 지 확인하십시오.
- 베이비 캐리어 조립 및 사용 전에 먼저 사용 설명서 전체를 읽으십시오.
- 본 사용 설명서를 잘 보관하시기 바랍니다.
- 캐리어 사용 전 모든 버클, 스냅, 끈, 조절 장치가 제대로 되어 있는 지 확인하십시오.
- 옷감 이음새가 터지거나, 끈 또는 옷감이 찢어지거나, 조임 부분이 손상되었는지 캐리어 사용 전 항상 확인하세요.
- 아이의 다리 위치 포함하여 제품에 아이의 위치가 제대로 되어있는지 확인하세요.
- 조기 출산 한 아기, 호흡기 문제가 있는 아기, 생후 4개월 미만 아기는 캐리어 사용 중 질식 위험이 매우 높으므로 사용하지 마십시오.
- 운동, 줄리, 기타 건강 조건 등으로 균형 감각이나 움직임에 어려움이 있을 경우, 베이비 캐리어를 절대 사용하지 마십시오.
- 요리, 청소 등 발열 장치나 화학 약품을 가까이 하는 작업 시에는 절대 사용하지 마십시오.
- 자동차에 탑승하거나 운전할 때에 캐리어에 아기를 안고 있으면 절대 안됩니다.
- 캐리어를 사용하지 않을 때는 아기 주변에 두지 마십시오.
- 반드시 한 아이에게만 제품을 사용하십시오.

! 추락 위험

- 경고 : 아이가 떨어지는 위험을 방지하기 위해 아이가 캐리어/슬링에 안전하게 위치하고 있는지 확인하십시오.
- 캐리어 다리 입구로 아기가 빠지거나 캐리어 밖으로 떨어질 수 있습니다.
- 다리 입구를 조절하여 아기 다리가 편안하고 꼭 맞도록 해주십시오.
- 사용하기 전 매번 모든 잠금 장치가 제대로 되어 있는지 확인하세요.
- 몸을 기울이거나 걸을 때 특히 조심하세요.
- 몸을 낮춰야 할 경우, 절대 허리를 숙이지는 말고 무릎을 굽혀서 낮추십시오.

! 질식 위험

- 아기의 턱이 아기 가슴에 닿아 있으면 숨쉬기 어려워 질식할 위험이 있으니 잘 확인하세요.
- 4개월 미만 아기에게 제품 사용 시, 아기 얼굴이 착용자 몸에 꼭 눌릴 경우 질식할 위험이 있습니다.
- 끈을 지나치게 꼭 조이지 마십시오..
- 아기 머리가 움질일 수 있도록 여유 공간을 두십시오.
- 아기 얼굴이 눌리거나 숨쉬는 데 지장이 있는지 항상 확인하세요.
- 아기가 스스로 머리를 지탱할 수 있을 때까지는, 마주보기 자세로 사용하십시오.

품질 보증

- 제품 구매 후 24개월 이내에 제품 하자 또는 제조 상의 결함이 발견될 경우에는 교환 또는 환불이 가능합니다.
- 제품을 부적절하거나 부주의하게 사용했을 경우에는 품질 보증이 적용되지 않습니다. 수리가 필요한 경우 판매처에 연락 주시면 제품을 제조업체에 보내야 하는지의 여부를 판단해서 알려드리며, 교환이나 환불은 불가능합니다. 수리 기간은 품질 보증기간에 추가되지 않습니다.
- 다음의 경우에는 품질 보증이 적용되지 않습니다. 잘못되고 부적절한 사용으로 인한 결함일 경우 남용, 오용 또는 부주의에 의한 결함일 경우.
- 일상적인 사용으로 인한 정상적인 마모, 먼지, 변색 및 부적절한 사용으로 인한 손상, 제조 또는 재료 결함이 아닌 기타 결함의 경우에는 보증이 유효하지 않습니다. 정상적인 마모로 인한 부품 구매의 경우 합리적인 비용이 청구될 수 있습니다.

！重要！注意深くお読みになり、将来参考にするために保管してください

赤ちゃんのお誕生、おめでとうございます！

BeSafe Havenをお選びいただきありがとうございます。私たちは本製品の開発にあたっては細心の注意を払い、赤ちゃん抱っこ専門家と緊密に相談・話し合っており、お客様と赤ちゃんの楽しく安全な体験を確保できるようにしています。本製品をご使用になる前には、このユーザーマニュアルを読むことが重要です。誤った使用はお子さま危険にさらす可能性があります。

ベビーキャリアの部品

・ショルダーストラップ(2個)	(1a)	・ウエストベルト	(1l)
・ショルダーストラップバックル	(1b)	・ウエストベルトバックル	(1m)
・ストラップループ	(1c)	・収納ポケット	(1n)
・チェスト(胸)ストラップ	(1d)	・エアー弁	(1o)
・胸ストラップバックル	(1e)	・エアークッション	(1p)
・サンキャノピー(日よけ)トップスナップ	(1f)	・サンキャノピーボトムスナップ	(1q)
・ヘッドサポートスナップ	(1g)	・サンキャノピー	(1r)
・ヘッドサポート	(1h)	・ショルダーストラップの幅を狭めるボタンとボタン穴	(1s)
・ヘッドサポートジッパー	(1i)	・サンキャノピー調整スナップ	(1t)
・ショルダーストラップバックルボタン	(1j)	・快適パッド	(1u)
・レッグサポートジッパー	(1k)		

ベビーキャリアのご使用

- ・このキャリアは、4週齢以上で最大体重15kgまでのお子さま1人が使用することを目的としています。
- ・フロントキャリア内向き:4週齢から約3歳まで。(2)
- ・フロントキャリア外側向き:5月齢から約3歳まで。(3) 赤ちゃんの首が座るまで、ベビーキャリアを外向きで使用しないでください。外向きで運ぶときは、赤ちゃんに過剰刺激がないか常に監視してください。
- ・バックキャリア:9月齢から約3歳まで。(4)

安全な赤ちゃんの抱っこ

赤ちゃんを抱っこして安全な旅を楽しむには、常に赤ちゃんに注意を払い、次の点を確認してください。

きつさ

- ・ベビーキャリアは、抱っこする大人の体に赤ちゃんのおなかと胸を密着させた状態で、快適なきつさで締める必要があります。(5)
- ・生地やバックルがゆるんでいると、赤ちゃんが下がり、呼吸が困難になる場合があります。

常に視界を確保し、気道を開く

- ・ちらっと視線を落とせば赤ちゃんの顔が見えるのが正しい状態です。(6)
- ・ベビーキャリアの生地が赤ちゃんの頭や顔に当たって邪魔にならないようにしてください。(6)
- ・赤ちゃんは、呼吸を制限する危険性があるため、赤ちゃんのあごが胸に押し付けられるような位置にくる姿勢にしないでください。あごと胸の間に少なくとも指を1本の置くことができることを確認してください。(6)

キスできるくらいに近くに

- ・赤ちゃんは、あなたが快適であると感じられる範囲で、あなたの胸の高い位置に置かれる必要があります。
- ・あなたが頭を前に傾けると、赤ちゃんの額や頭の上部にキスできる位置にあるはずです。(7)

背中のサポート

- ・赤ちゃんの背中は自然な姿勢で支えてください。(8)
- ・背中がしっかり支えられているかどうかを確認するには、背中に手を置き、軽く押します。赤ちゃんが体を伸ばしたり、あなたに近づくように移動したりできないようにしてください。

健康的な腰の位置

- ・股関節が健康に発達するよう促進するためには、赤ちゃんの腰と太ももを膝まで支えることが重要です。赤ちゃんの足は、膝がお尻よりも高い「M」の位置になってはなりません。(9)

ウエストベルトの着け方、締め方、開き方

1. ウエストベルトの内側があなたに向かって面するように、ウエストエリアの周りにウエストベルトを置きます。
2. 前部のウエストベルトバックルを締めます。クリック音が聞こえたらロックされています。(10)
3. 両方のストラップを引っ張ってきつくします。
4. ウエストベルトのバックルが後ろに来るまでウエストベルトを回します。(11)
5. 必要に応じてさらに余分に締め、きつさを十分にします。(12)
6. ウエストベルトバックルは、3つのボタンを全部同時に押して離すと開きます。(13)

ショルダーストラップバックルの使い方

1. ショルダーストラップのバックルを締めるには、上部を側面から下部にスライドさせます。(14)
 2. ショルダーストラップをきつくするには、ショルダーストラップをバックルから引き離します。(15)
 3. ショルダーストラップを緩めるには、ショルダーストラップバックルの上のボタンを押します。(16)
 4. ショルダーストラップバックルを取り外すには、バックルの下部にあるボタンを押し、バックルを前方に引いてショルダーストラップバックルを取り外します。(17)
- ・ ヒント! ストラップの周りに追加の快適パッドを使うと、さらに快適になります。(18)

クロス(X)ストラップ付き内向きフロントキャリア、4週齢以上

- ・ ヒント! 自信が持てるようになるまで、人形やぬいぐるみで次の手順を練習してください。

1. フロントキャリアの内向き位置はエアクッションなしで機能するため、この位置で使用する際にはエアクッションは空のままにしておいてください。
2. ウエストベルトをご自分のウエストに巻き付けます。ウエストベルトバックルを前で接続します。クリック音が聞こえたらロックされています。ウエストベルトのバックルが後ろに来るまでウエストベルトを回します。ウエストベルトを締めます。
3. 赤ちゃんをあなたに向けて置きます(目が合う状態)。(19)
4. ベビーキャリアの本体を赤ちゃんの背中にフィットさせます。(20)
5. 右のショルダーストラップを取って、背中の後方で交差させ、左のショルダーベルトバックルに接続します。(21)
6. 左のショルダーストラップはこの反対を行います。(22)
7. クリック音が聞こえたら、両方のバックルがロックされています。
8. ショルダーストラップを締めます。(23)
9. 骨盤の下に手をやり赤ちゃんの姿勢を確認して直します。これは、ベビーキャリア内の赤ちゃんの背中の低い位置に手を差し入れて行います。手を下に、手前に動かして赤ちゃんのお尻を触り、赤ちゃんの股があなたの方を向き赤ちゃんの膝が上がっているようにします。赤ちゃんの背骨は自然な「C」のようなカーブになっていることが必要です。(24)

- ・ ヒント! 小さな幼児の場合、膝から膝のサポートを確保するために、脚サポートジッパーを少しだけ開くことができます。(25)
- ・ ヒント! 日よけのサンキャノピーを目隠し的に使用すると、赤ちゃんを落ち着かせ、寝かしつけられやすくなります。(26)
- ・ 赤ちゃんを取り出すには、逆の手順を行います。常に赤ちゃんに手を添えてください。

クロス(X)ストラップ付き外向きフロントキャリア、5月齢以上!

- ヒント!自信が持てるようになるまで、人形やぬいぐるみで次の手順を練習してください。
1. レッグサポートジッパーとヘッドサポートジッパーの両方を開きます。(27, 28)
 2. ヘッドサポートを折り下げ、2つのヘッドサポートスナップを締めます。(29)
 3. フロントキャリアの外向きの位置はエアクッションと連動しているため、この位置で使用する際にはエアクッションに空気を入れてください。
 4. エアバルブのキャップを開きます。バルブに口で空気を吹き込み、エアクッションを膨らませます。空気の流れが妨げられないよう、背面からエアバルブの背面を離してください。キャップを閉じます。(30, 31)
 5. ショルダーストラップの幅を狭めるボタンを接続して、赤ちゃんの頭部が来れるスペースを作ります。(32)
 6. ウエストベルトをご自分のウエストに巻き付けます。ウエストベルトバックルを前で接続します。クリック音が聞こえたらロックされています。ウエストベルトのバックルが後ろに来るまでウエストベルトを回します。
 7. 赤ちゃんをあなたの反対側に置きます(目が合わない状態)。(33)
 8. ベビーキャリアの本体を赤ちゃんの腹部にフィットさせます。(34)
 9. 右のショルダーストラップを取って、背中の後ろで交差させ、左のショルダーベルトバックルに接続します。(35)
 10. 左のショルダーストラップはこの反対を行います。(36)
 11. クリック音が聞こえたら、両方のバックルがロックされています。
 12. ショルダーストラップを締めます。(37)
 13. 骨盤の下に手をやり赤ちゃんの姿勢を確認して直します。これは、ベビーキャリア内の赤ちゃんの背中の低い位置に手を差し入れて行います。手を下に、前から後に動かして赤ちゃんのお尻を触り、赤ちゃんの股があなたから離れる方を向き赤ちゃんの膝が上がっているようにします。赤ちゃんの背骨は自然な「C」のようなカーブになっていることが必要です。(38)
- 赤ちゃんを取り出すには、逆の手順を行います。常に赤ちゃんに手を添えていてください。

パラレル(H)ストラップ付きバックキャリア、9月齢以上

- ヒント!自信が持てるようになるまで、人形やぬいぐるみで次の手順を練習してください。
1. レッグサポートジッパーとヘッドサポートジッパーを締めます。
 2. バックキャリアの位置はエアクッションと連動しているため、この位置で使用する際にはエアクッションに空気を入れてください。
 3. エアバルブのキャップを開きます。バルブに口で空気を吹き込み、エアクッションを膨らませます。空気の流れが妨げられないよう、背面からエアバルブの背面を離してください。キャップを閉じます。(40)
 4. ショルダーストラップの幅を狭めるボタンを接続して、赤ちゃんの頭部が来れるスペースを作ります。(41)
 5. ショルダーストラップバックルを交差させずに、本体に接続してください。ショルダーストラップはまだ締めないでください。(42)
 6. ウエストベルトをご自分のウエストに巻き付けます。ウエストベルトバックルを前で接続します。クリック音が聞こえたらロックされています。ウエストベルトのバックルが後ろに来るまでウエストベルトを回します。(43)
 7. 赤ちゃんをあなたに向けて置きます(目が合う状態)。(43)
 8. ベビーキャリアの本体を赤ちゃんの背中にフィットさせます。(44)
 9. ショルダーストラップをあなたの肩にかけ、胸ストラップバックルを背中で締めます。(45)
 10. 右手を右のショルダーストラップの下に差し入れ、上部から腕を押し出します。(46, 47)
 11. 左肘を左肩ストラップの下に置くようにし、腕を引き出します。(48, 49)
 12. お子様を体の周りで慎重に回して向きをかえてください。常に片方の腕でお子様を抱くようにしてください。(50, 51, 52)
 13. 両サイドで肩ストラップを肩の上にスライドさせるように載せてください。肩ストラップがねじれていないことを確認します。(53, 54)
 14. 胸ストラップを上下に少し動かすと、胸に快適に収まります。胸ストラップを締めます。(55, 56)
 15. ショルダーストラップを締めます。(57)

- 赤ちゃんを取り出すには、逆の手順を行います。常に赤ちゃんに手を添えていてください。

お手入れの方法

- 優しく洗浄
- 漂白剤は使用しないでください
- タンブラー乾燥はしないでください
- アイロンは掛けしないでください
- ドライクリーニングしないでください
- 平たく広げて自然乾燥してください
- 同系色のもの以外とはいっしょに洗わないでください。
- 洗濯する前に、すべてのジッパーを閉じて、すべてのバックルを開いてください。(58, 59)
- 洗う前にエアクッションを取り外してください。(60-67)
- BeSafe では、デリケートな衣類用のネットの使用を推奨しています。

エアクッションの取り外し方法

1. ウエストベルトの内側にあるジッパーを開きます。(60)
2. エアバルブのキャップを開きます。(61)
3. ウエストベルトからエアクッションを取り出します。(61)
4. ファブリックの開口部からエアバルブを押し込みます。(62)
5. エアクッションを完全に取り外します。(63)

エアクッションの挿入方法

1. ウエストベルトのポケットにエアクッションを挿入します。(64)
2. ファブリックの開口部からエアバルブを押し込みます。(65)
3. エアバルブのキャップを閉じます。(66)
4. ジッパーを締めます。(67)

! 警告

- あなたご自身の動きとお子様の動きによって、ご自身のバランスが悪影響を受ける可能性があります。
- 前や横に体を曲げたり傾けたりするときにはご注意ください。
- このキャリアは、スポーツ活動中の使用には適していません。
- お子様から目を放さず常に監視し、キャリアを使用するとき口と鼻が塞がれないようにしてください。
- 低出生体重児や病状のあるお子様に本製品を使用する前には、医療専門家のアドバイスを求めてください。
- お子様より活発になったときには、脱落しないように気をつけてください。
- 熱源、温かい飲み物がこぼれるなど、家庭環境にある危険に注意してください。
- 部品が不足しているか破損している場合は、キャリアの使用を中止してください。
- このベビーキャリアを使用している間、お子様が熱くなりすぎないように気をつけてください。
- このベビーキャリアを使用している間、子供が寒すぎないようにしてください。
- ベビーキャリアを組み立てて使用する前に、すべての指示をお読みください。
- 将来の使用できるように指示書を保管しておいてください。
- 使用する前に、すべてのバックル、スナップ、ストラップと調整が確実に固定されていることを確認してください。
- 使用する前に、縫い目が破れていないか、ストラップや布地が引き裂かれていないか、ファスナーが破損していないか確認してください。
- 脚の配置を含めて、お子さまが製品内に適切に置かれていることを確認してください。
- 未熟児、呼吸障害のある乳児、および4か月未満の乳児は、窒息のリスクが最も高くなります。
- 運動時や眠気、または病状のためにバランスや運動性が損なわれているときは、ベビーキャリアを使用しないでください。
- 熱源や化学物質に触れたり取り扱ったりする調理や掃除などの活動を行っている間は、ベビーキャリアを使用しないでください。
- 自動車の運転中または乗車中は、ベビーキャリアを着用しないでください。
- 使用していないときは、このキャリアをお子様から遠ざけてください。
- 子供一人にのみ使用してください。

! 脱落・転落の危険

- 警告: 落下による危険を防ぐために、お様がキャリア/スリングにしっかりと配置されていることを確認してください
- 乳児は、広い脚の開口部から脱落したり、キャリアから転落したりすることがあります。
- 赤ちゃんの足にぴったり合うよう、脚の開口部を調整してください。
- 使用する前に、すべての留め具・締め具が固定されていることを確認してください。
- 体を傾けたり歩いたりするときは特に注意してください。
- 屈むときなど、絶対に腰を曲げないでください。曲げるのは膝です。

! 窒息の危険

- 警告: 呼吸が制限され窒息につながる可能性があるため、お子様の顎が胸に当たらないようにしてください。
- 本製品使用時に、顔が体にしっかりと押し付けられていると、4か月未満の乳児は窒息する可能性があります。
- 赤ちゃんをあなたの体に強く縛り付けしないでください。
- 頭が動けるように少し余裕を持たせてください。
- 乳児の顔に障害物がないよう、顔をふさぐものがないようにしてください。
- お子様は首が座るまでは、あなたの方を向いていなければなりません。

保証

- この製品が購入後24か月以内に材料または製造上の欠陥により不良であることが判明した場合は、購入元に返送してください。
- 本保証は、製品が適切な方法で使用された場合にのみ適用されます。販売店にご連絡ください。シートをメーカーに返却して修理するか否かは、販売店が決定いたします。交換または返品には応じられません。一旦修理された製品に対するクレームは認められません。
- 次の場合、保証は無効になります: 領収書を紛失した場合。不適切な使用によって破損が生じた場合。乱用、誤用、怠慢によって破損が生じた場合。
- 日常の使用による通常の磨耗、汚れ、色あせ、不適切な使用による損傷、または製造時以外の故障または材料の故障の場合、保証は無効です。
- 通常の消耗によるスペアパーツの購入には、妥当な費用を課金させていただきます。

! 重要! 请仔细阅读并保存以备日后查阅。

祝贺您喜得新生宝宝。

感谢您选择BeSafe Haven婴儿背带。我们用心打造这款产品并不断咨询背抱宝宝专家的意见，务求给您和您的宝宝快乐和安全的体验。在使用这款产品之前，请务必阅读该用户使用手册。误用有可能导致危险。

宝宝背带的部件

• 肩带 (2x)	(1a)	• 腰带	(1l)
• 肩带插扣	(1b)	• 腰带插扣	(1m)
• 带圈	(1c)	• 储物口袋	(1n)
• 胸带	(1d)	• 充气阀门	(1o)
• 胸带插扣	(1e)	• 气袋	(1p)
• 遮阳布顶部按扣	(1f)	• 遮阳罩底部按扣	(1q)
• 头部支撑按扣	(1g)	• 遮阳罩	(1r)
• 头部支撑	(1h)	• 肩带调窄纽扣以及纽扣孔	(1s)
• 头部支撑拉链	(1i)	• 遮阳罩调节按扣	(1t)
• 肩带扣按钮	(1j)	• 舒适垫	(1u)
• 腿部支撑拉链	(1k)		

宝宝背带的使用方法

- 宝宝背带专为4周以上的宝宝而设，最大适用体重为15公斤。
- 前背式面朝内: 从4周到大约3岁。(2)
- 前背式面朝外: 从5个月到大约3岁。(3) 在小孩子头部能够自行直立之前，请勿使用面朝外的背法。当使用面朝外的背法，请总是看好宝宝防止宝宝过度刺激。
- 后背式: 从9个月到大约3岁。(4)

安全的背抱宝宝方式

享受一个安全的背抱宝宝的旅程，时刻关注您的宝宝，请查看以下重点：

拉紧

- 宝宝背带应该被舒适地拉紧，让宝宝的腹部和胸部贴近您的身体。(5)
- 过于宽松的背带布料和插扣会让您的宝宝身体往下沉，有可能导致他们呼吸困难。

总在视线内以及气流通畅

- 您应该稍微往下看就能看到您宝宝的脸蛋。(6)
- 确保背带的布料不能妨碍到宝宝的头部和脸蛋。(6)
- 宝宝所处的位置，他们的下巴不能顶着他们自己的胸前，这样有可能阻碍他们的呼吸。确保宝宝下巴和胸前之间预留至少一个指头的空间。(6)

够亲近可亲吻

- 只要您觉得舒适，应该把宝宝固定在您胸前靠上的位置。
- 如果您的头稍微往前倾，您应该可以亲吻他们的额头或头顶。(7)

背部支撑

- 您宝宝的背部应该被支撑到最自然的位置。(8)
- 检查宝宝背部是否正确支撑: 把手轻轻按压他们的背部, 宝宝不应该挺直或者更靠近您。

健康的髌部位置

- 为了促进健康的髌部发育, 将宝宝的髌部和大腿支撑到膝盖高度, 非常重要。宝宝的腿部应该呈“M”字型, 膝盖比臀部高。

如何系上, 拉紧以及打开腰带

1. 将腰带绕着腰部, 腰带的内侧面对着您。
2. 锁上前面的腰带插扣, 当您听到“咔哒”一声那就是锁上了。(10)
3. 拉紧两侧织带。
4. 转动腰带直到腰带插扣在背后。(11)
5. 如需将腰带调节得更紧请再拉织带。(12)
6. 打开腰带插扣, 同时按下插扣的三个按钮便可松开插扣。(13)

如何使用肩带插扣

1. 锁上肩带插扣, 将插扣的上部件滑入侧边的插扣下部件。(14)
2. 拉紧肩带, 将织带往肩带插扣相反方向拉。(15)
3. 松开肩带, 按下肩带插扣上面的按钮。(16)
4. 打开肩带插扣, 按下肩带插扣侧边的按钮然后再将插扣往前拉即可打开肩带插扣。(17)

- 温馨提示! 在肩部织带上使用舒适垫提高舒适度。(18)

前背面朝内, 肩带交叉 (X), >大于4周

- 温馨提示! 在您完全熟悉以下步骤之前, 先用洋娃娃或者泰迪熊练习。

1. 前背面朝内背法不需要气袋, 所以使用这种背法时请保持气袋无充气。
2. 将腰带绕在您的腰部上。在前面将腰带插扣锁上。当您听到“咔哒”一声代表插扣已经锁上。转动腰带直到腰带插扣在背后。拉紧腰带。
3. 将宝宝放上来面对着您。(19)
4. 将宝宝背带的主体盖过您宝宝的背部。(20)
5. 将右边的肩带, 绕过您的背后并将它滑入左边的肩带插扣。(21)
6. 左边肩带亦是如此, 滑入右边的肩带插扣。(22)
7. 当您听到“咔哒”一声代表两边的插扣都锁上了。
8. 拉紧肩带。(23)
9. 用骨盆收缩的方法检查以及更正宝宝的姿势: 将您的手放在背带里面, 摸着宝宝背部下面然后朝着您自己的方向往下移动您的手, 转动宝宝的臀部, 让宝宝的胯部角度面对着您, 然后膝盖往上抬。宝宝的脊椎应该处于自然的“C”字型弧形。(24)

- 温馨提示! 对于小宝宝, 您可以稍微拉开腿部支撑的拉链, 确保有膝盖对膝盖的支撑。(25)
- 温馨提示! 使用遮阳罩遮挡宝宝视线, 可以安抚您的宝宝并让他更容易进入睡眠。(26)
- 将宝宝抱出来, 将以上步骤反过来操作。总是用手扶着宝宝。

前背面朝外, 肩带交叉 (X), >大于5个月

- 温馨提示! 在您完全熟悉以下步骤之前, 先用洋娃娃或者泰迪熊练习。

1. 拉开两侧的腿部支撑拉链和头部支撑拉链。(27, 28)
2. 将头部支撑往下折叠并扣上头部支撑的按扣。(29)
3. 前背面朝外的背法需要使用气袋, 所以使用这种背法时请给气袋充气。
4. 打开充气阀门的盖子, 用嘴对准阀门吹气即可给气袋充气。保持充气阀门的背面不要贴着腰带背面, 防止气流受到阻碍。盖上盖子。(30, 31)
5. 扣上肩带调窄纽扣, 让您宝宝的头部有更多空间(32)。
6. 将腰带绕在您的腰部上。在前面将腰带插扣锁上。当您听到“咔哒”一声代表插扣已经锁上。转动腰带直到腰带插扣在背后。拉紧腰带。
7. 将您的宝宝放置到背对着您的位置。(33)
8. 将宝宝背带的主体盖过您宝宝的腹部。(34)
9. 将右边的肩带, 绕过您的背后并将它滑入左边的肩带插扣。(35)
10. 左边肩带亦是如此, 滑入右边的肩带插扣。(36)
11. 当您听到“咔哒”一声代表两边的插扣都锁上了。
12. 拉紧肩带。(37)
13. 用骨盆收缩的方法检查以及更正宝宝的姿势: 将您的手放在背带里面, 摸着宝宝背部下面然后朝着您自己的相反方向往下移动您的手, 转动宝宝的臀部, 让宝宝的胯部角度背对着您, 然后膝盖往上抬。宝宝的脊椎应该处于自然的“C”字型弧形。(38)

- 将宝宝抱出来, 将以上步骤反过来操作。总是用手扶着宝宝。

后背, 肩带平行 (H), >大于9个月

- 温馨提示! 在您完全熟悉以下步骤之前, 先用洋娃娃或者泰迪熊练习。

1. 拉上腿部支撑拉链和头部支撑拉链。
2. 后背的背法需要使用气袋, 所以使用这种背法时请给气袋充气。
3. 打开充气阀门的盖子, 用嘴对准阀门吹气即可给气袋充气。保持充气阀门的背面不要贴着腰带背面, 防止气流受到阻碍。盖上盖子。(40)
4. 扣上肩带调窄纽扣, 让您宝宝的头部有更多空间。(41)
5. 将肩带插扣连接到背带主体, 但不要将他们交叉连接。不要拉紧肩带。(42)
6. 将腰带绕在您的腰部上。在前面将腰带插扣锁上。当您听到“咔哒”一声代表插扣已经锁上。转动腰带直到腰带插扣在背后。(43)
7. 将宝宝放上来面对着您。(43)
8. 将宝宝背带的主体盖过您宝宝的背部。(44)
9. 将已经扣好的肩带绕过您的肩膀, 然后锁上您背后的胸带插扣。(45)
10. 将您的右手穿过右边肩带, 让手臂从上面穿出来。(46, 47)
11. 将您的左手肘从左边肩带下面穿过, 让手臂从下面穿出来。(48, 49)
12. 慢慢地将宝宝绕着您的身体转动, 确保肩带无扭曲。(50, 51, 52)
13. 将两侧肩带分别绕过您左右肩膀, 确保肩带无扭曲。(53, 54)
14. 将胸带上下移动, 直到您感到舒适为止。拉紧胸带。(55, 56)
15. 拉紧肩带。(57)

- 将宝宝抱出来, 将以上步骤反过来操作。总是用手扶着宝宝。

洗涤说明

- 轻柔洗涤
- 不能漂白
- 不能烘干
- 不能熨烫
- 不能干洗
- 平铺晾干
- 与同色系衣物一起洗。
- 洗涤之前请拉开所有拉链并解开所有插扣。(58, 59)
- 洗涤之前请移除气袋。(60-67)
- BeSafe建议使用洗衣袋。

如何移除气袋

1. 拉开腰带里面的拉链。(60)
2. 打开充气阀门的盖子。(61)
3. 将气袋从腰带里面拿出来。(61)
4. 将充气阀门从布料开口处推出来。(62)
5. 完全将气袋移除。(63)

如何安装气袋

1. 将气袋塞入腰带上的气袋口袋。(64)
2. 将充气阀门从布料开口处穿出来。(65)
3. 盖上充气阀门盖子。(66)
4. 拉上拉链。(67)

! 警告

- 您和您宝宝的移动会给您的身体平衡造成不利影响。
- 当弯腰或者前倾和侧倾时请注意。
- 当做体育运动时, 不宜使用该宝宝背带。
- 时刻关注您的宝宝, 当使用该宝宝背带时确保宝宝的口鼻呼吸顺畅。
- 对于需要治疗的体重过轻的宝宝和小孩, 在使用该宝宝背带之前请寻求健康专家的意见。
- 当小孩更加好动时, 请检查小孩不会掉出来。
- 请关注内部环境的危险, 例如热源, 热饮外溢等。
- 如有部件遗漏或损坏, 请勿使用宝宝背带。
- 使用宝宝背带时, 请检查小孩体温不会过高。
- 使用婴儿背带时, 请检查孩子的体温不要太高。
- 安装或者使用宝宝背带之前, 请阅读所有说明。
- 保留用户说明以备日后使用。
- 每次使用之前必须要检查确保所有插扣, 按扣, 安全带和调节都是扣紧的。
- 每次使用之前请检查是否有断线, 磨损的安全带或者布料, 以及破损的紧固件。
- 确保小孩在产品上的正确放置位置, 包括腿部的放置位置。
- 早产宝宝, 有呼吸问题的宝宝, 以及月龄在4个月以下的宝宝有最大的窒息风险。
- 当因为运动, 疲劳或者疾病而导致身体平衡或者行走能力被削弱时, 请勿使用宝宝背带。
- 当从事有可能涉及到热源或者化学品的事情时, 例如做饭或者打扫, 请勿使用宝宝背带。
- 当在驾驶机动车或者作为机动车乘客时, 请勿使用宝宝背带。
- 当不使用宝宝背带时, 请让小孩远离宝宝背带。
- 本产品每次仅供一位小孩使用。

! 跌落危险

- 警告: 为防止跌落危险, 请确保您的小孩正确固定在背带里。
- 宝宝有可能穿过过宽的腿部空间而跌落或者直接从背带跌落。
- 调节腿部开口让开口紧贴宝宝腿部。
- 每次使用之前, 确保所有紧固件都扣紧。
- 当侧身或者走路时请特别注意。
- 请勿弯腰或者弯曲膝盖。

! 窒息危险

- 警告: 确保宝宝的下巴不能抵着他/她的胸前, 因为这有可能阻碍他/她的呼吸, 从而导致窒息。
- 4个月以下的宝宝有可能在该产品内窒息, 如果他/她的脸紧紧地压在您的身体上。
- 请勿将宝宝绑在您身上太紧。
- 请为头部预留活动空间。
- 无论何时请保持宝宝脸部不受阻碍。
- 在宝宝能够自行直立他/她的头部之前, 请让宝宝面朝您。

担保

- 在购买该产品24个月以内, 如因材料或者制造错误而引起的品质问题, 请退回到原购买处。
- 只有在您正确使用并妥善照顾该产品时, 该担保才有效。请联系您的零售商, 他将决定您的产品是否需要退回原厂接受维修。换货或退货不能索赔。保修无法通过维修延期。
- 出现下列情况, 则保修自动失效: 没有收据、因使用不当所造成的损坏、因滥用、误用或过失所造成的损坏。
- 因日常使用而产生的正常磨损, 脏污以及褪色, 因不当使用而造成的损毁或因其它非制造或原装材料而造成的瑕疵, 不在此保修服务范围内。
- 如需选购因正常使用而造成磨损的零件, 需收取合理的零件费。

！重要！請妥善保留說明書以便未來參考用

衷心祝賀新生兒的誕生！

感謝您選擇BeSafe Haven嬰兒背帶。我們用心開發這款產品，並諮詢嬰兒背帶專家的意見，只為給您和寶寶安全舒適的體驗。在使用此款背帶之前，請務必閱讀使用說明手冊。未遵守操作說明使用可能導致危險。

嬰兒背帶零件表

• 肩帶 (2X)	(1a)	• 腰帶	(1l)
• 肩帶扣環	(1b)	• 腰帶扣環	(1m)
• 束帶圈	(1c)	• 收納口袋	(1n)
• 胸前扣帶	(1d)	• 充氣閥門	(1o)
• 胸前扣帶環	(1e)	• 充氣袋	(1p)
• 寶寶遮陽帽兜頂部按扣	(1f)	• 寶寶遮陽帽兜底部按扣	(1q)
• 頭部支撐按扣	(1g)	• 寶寶遮陽帽兜	(1r)
• 頭部支撐	(1h)	• 肩帶調窄鈕扣及鈕扣孔	(1s)
• 頭部支撐拉鍊	(1i)	• 寶寶遮陽帽兜調整按扣	(1t)
• 肩帶扣環	(1j)	• 織帶舒適墊	(1u)
• 腿部支撐拉鍊	(1k)		

嬰兒背帶的使用方法

- 適用年齡：1個月以上嬰兒，背帶最大載重為15公斤以下
- 前背面朝內：1個月以上嬰兒至約3歲 (2)
- 前背面朝外：5個月以上嬰兒至約3歲。(3) 在嬰兒頸部能自行支撐頭部直立之前，請勿使用面朝外的背法。使用此背法時，需特別注意寶寶的狀態，避免受外界過度刺激。
- 後背面朝內：9個月以上嬰兒至約3歲 (4)

安全的背寶寶方式

享受安全背寶寶體驗，請隨時注意寶寶的狀態，並參考以下使用建議。

拉緊

- 背帶應舒適地拉緊，讓寶寶的腹部和胸部貼近大人的身體。(5)
- 過於寬鬆的背帶和扣環會讓寶寶身體往下沉，有可能導致寶寶呼吸困難。

保持在視線內&氣流暢通

- 大人使用背帶時，稍微低下頭就能看到寶寶的臉。(6)
- 確保背帶零件不遮蔽到寶寶的頭部和臉。(6)
- 寶寶的下巴不頂到其胸前，避免阻礙呼吸。確保寶寶下巴和胸前之間預留至少一個指頭的空間。(6)

夠親近，可親吻

- 在舒適的狀況下，將寶寶固定在胸前靠上的位置。
- 大人稍微往前傾時，可以親吻到寶寶的額頭或頭頂。(7)

背部支撐

- 寶寶的背部獲得支撐且調整至最舒適的位置。(8)
- 檢查寶寶背部是否正確支撐：用手輕輕撫壓寶寶背部時，寶寶背部不應該挺直或身體往大人貼近。

健康的髖部位置

- 為了健康的髖關節發育，將寶寶的髖部和大腿支撐到膝蓋高度。寶寶的腿部呈現M字型，膝蓋比臀部高。(9)

繫上、拉緊及解開腰帶

1. 將腰帶內側朝向自己，將腰帶繞著腰部。
2. 將腰帶扣環扣上，發出喀噠聲即可。(10)
3. 拉緊兩側織帶。
4. 轉動腰帶直至扣環在背後。(11)
5. 如有需要，請再拉緊織帶，調整腰帶至足夠的緊度。(12)
6. 解開腰帶扣環：同時按下扣環的三個按鈕便可鬆開扣環。(13)

使用肩帶扣環

1. 扣上肩帶扣環：將肩帶扣環扣住背帶側邊的肩帶固定扣。(14)
2. 拉緊肩帶：將織帶往肩帶扣環相反方向拉。(15)
3. 調鬆肩帶：按下肩帶扣環上方的按鈕，即可調鬆。(16)
4. 解開肩帶扣環：按下肩帶扣環側邊的按鈕，然後扣環往前拉即可解開肩帶。(17)

- 貼心提醒：在肩帶織帶上使用舒適墊增加舒適度。(18)

前背面朝內，肩帶交叉 (X)，建議適用年齡：1個月以上嬰兒

- 貼心提醒：在完全熟悉以下步驟之前，請先用洋娃娃或泰迪熊練習。

1. 前背面朝內背法不需使用充氣袋，使用此背法請保持充氣袋無充氣狀態。
2. 將腰帶繞在腰部上，將腰帶扣環扣上，聽到喀噠聲代表腰帶扣環已鎖上。轉動腰帶直至扣環在背後，拉緊腰帶。
3. 將寶寶抱起與寶寶面對面。(19)
4. 將背帶主體蓋過寶寶的背部。(20)
5. 將右邊的肩帶繞過背後，並將扣環扣住左邊肩帶固定扣。(21)
6. 左邊肩帶重複右邊肩帶操作，將扣環扣住右邊肩帶固定扣。(22)
7. 聽到喀噠聲，代表兩邊肩帶扣已鎖上。
8. 拉緊肩帶。(23)
9. 用骨盆收縮的方法檢查及更正寶寶的姿勢：將手放在背帶內，扶著寶寶背部下方，朝自己的方向往下移動，調整寶寶臀部位置，讓寶寶的胯部朝內，膝蓋往上抬。寶寶的脊椎應處於自然的C字型弧形。(24)

- 貼心提醒：體型較小的寶寶，可以稍微拉開腿部支撐拉鍊，確保膝蓋有足夠的支撐。(25)
- 貼心提醒！使用遮陽帽兜遮住寶寶的視線，可以安撫寶寶，更容易進入睡眠狀態。(26)
- 將寶寶抱出背帶：將以上步驟倒過來執行，確保隨時用手扶著寶寶。

前背面朝外, 肩帶交叉 (X), 建議寶寶適用年齡: 5個月以上嬰兒

- 貼心提醒: 在完全熟悉以下步驟之前, 請先用洋娃娃或泰迪熊練習。
 - 1. 將兩側腿部支撐拉鏈及頭部支撐拉鏈拉開。(27, 28)
 - 2. 將頭部支撐向下摺疊並扣上頭部支撐按扣。(29)
 - 3. 前背面朝外的背法需使用充氣袋, 使用此背法請將充氣袋充氣。
 - 4. 打開充氣閥門的蓋子, 用嘴對準閥門吹氣。保持充氣閥門背面與腰帶背面留有空隙, 防止氣流受阻礙, 並蓋上蓋子。(30, 31)
 - 5. 扣上肩帶調窄鈕扣, 讓寶寶頭部有更足夠的活動空間。(32)
 - 6. 將腰帶繞在腰部上, 將腰帶扣環扣上, 聽到喀噠聲代表腰帶扣環已扣上。轉動腰帶直至扣環在背後, 拉緊腰帶。
 - 7. 將寶寶抱起面朝外。(33)
 - 8. 將背帶主體蓋過寶寶的腹部。(34)
 - 9. 將右邊肩帶繞過背後, 並將扣環扣住左邊肩帶固定扣。(35)
 - 10. 左邊肩帶重複右邊肩帶的操作, 將扣環扣住右邊肩帶固定扣。(36)
 - 11. 聽到喀噠聲, 代表兩邊肩帶扣已鎖上。
 - 12. 拉緊肩帶。(37)
 - 13. 用骨盆收縮的方法檢查及更正寶寶的姿勢: 將手放在背帶內, 扶著寶寶背部下方, 朝自己的反方向往上下移動, 調整寶寶臀部位置, 讓寶寶的胯部朝外, 膝蓋往上抬。寶寶的脊椎應處於自然的C字型弧形。(38)
- 將寶寶抱出背帶: 將以上步驟倒過來執行, 確保隨時用手扶著寶寶。

後背面朝內, 肩帶平行 (H), 建議適用年齡: 9個月以上嬰兒

- 貼心提醒: 在完全熟悉以下步驟之前, 請先用洋娃娃或泰迪熊練習。
 - 1. 確認兩側腿部支撐拉鏈及頭部支撐拉鏈為關閉狀態。(39)
 - 2. 後背面朝內的背法需要適用充氣袋, 使用此背法請將充氣袋充氣。
 - 3. 打開充氣閥門的蓋子, 用嘴對準閥門吹氣。保持充氣閥門背面與腰帶背面留有空隙, 防止氣流受阻礙, 並蓋上蓋子。(40)
 - 4. 扣上肩帶調窄鈕扣, 讓寶寶頭部有更足夠的活動空間。(41)
 - 5. 將肩帶扣環扣上背帶主體, 不需交叉扣上, 不需拉緊肩帶。(42)
 - 6. 將腰帶繞在腰部上, 將腰帶扣環扣上, 聽到喀噠聲代表腰帶扣環已扣上。轉動腰帶直至扣環在背後, 拉緊腰帶。(43)
 - 7. 將寶寶抱起與寶寶面對面。(43)
 - 8. 將背帶主體蓋過寶寶的背部。(44)
 - 9. 將已扣好的肩帶繞過肩膀, 並扣上背後的胸前扣帶。(45)
 - 10. 右手穿過右邊肩帶, 讓手臂從上方穿出來。(46, 47)
 - 11. 左手肘從左邊肩帶下穿過, 讓手臂從下方穿出來。(48, 49)
 - 12. 慢慢地將寶寶繞過身體轉動, 保持單手抱住寶寶動作。(50, 51, 52)
 - 13. 將兩側肩帶分別繞過肩膀, 並確保肩帶保持平整狀態。(53, 54)
 - 14. 調整胸前扣帶至舒適位置, 拉緊織帶。(55, 56)
 - 15. 拉緊肩帶 (57)
- 將寶寶抱出背帶: 將以上步驟倒過來執行, 確保隨時用手扶著寶寶。

洗滌說明

- 30°C以下溫和洗滌
- 不可漂白
- 不可烘乾
- 不可熨燙
- 不可乾洗
- 清洗後, 請平鋪晾乾
- 深淺色衣物請分開洗滌, 避免互相移染
- 洗滌前, 請拉上所有拉鏈並解開所有鈕扣 (58, 59)
- 洗滌前, 請取出充氣袋 (60-67)
- BeSafe建議使用洗衣袋

如何移除充氣袋

1. 拉開腰帶內側拉鏈 (60)
2. 打開充氣閥門蓋 (61)
3. 將充氣袋從腰帶內取出 (61)
4. 將充氣閥門從布料開口推出 (62)
5. 將充氣袋完全取出 (63)

如何安裝充氣袋

1. 將充氣袋放入腰帶內側口袋 (64)
2. 將充氣閥門從布料開口推出 (65)
3. 蓋上充氣閥門蓋子 (66)
4. 拉上腰帶拉鏈 (67)

! 警告

- 隨時注意寶寶與大人的動作, 避免造成重心不穩。
- 特別注意彎腰、前傾或側傾時的重心。
- 請勿在從事運動活動時使用背帶。
- 隨時注意寶寶狀態, 確保寶寶的口鼻呼吸順暢。
- 若寶寶體重過輕或是有特殊醫療疾病, 使用背帶前, 請尋求醫師專業建議。
- 當寶寶活動力增加時, 請隨時注意寶寶狀態, 避免寶寶從背帶滑出。
- 使用背帶時, 請注意周遭環境是否安全。例如: 遠離火源、熱飲溢灑。
- 如背帶有零件缺失或損壞, 請立即停止使用。
- 使用背帶時, 請隨時注意寶寶體溫是否過熱。
- 使用背帶時, 請隨時注意寶寶體溫是否過冷。
- 安裝或使用背帶前, 請詳細閱讀所有說明。
- 請妥善保留說明書以便未來參考用。
- 每次使用背帶前, 務必檢查所有扣環、按扣、安全帶和調節扣皆扣緊。
- 每次使用背帶前, 務必檢查背帶縫線、織帶是否有磨損撕裂或損壞。
- 使用背帶時, 務必確保寶寶的身體及腿部在正確位置。
- 早產兒、呼吸困難症狀的嬰兒以及4個月以下之嬰兒, 有最大的窒息風險。
- 請勿在運動過後, 疲勞或者疾病導致身體平衡或行走能力減低時使用背帶。
- 請勿在有可能接觸到熱源或是化學品時使用背帶。例如: 煮飯或打掃時。
- 請勿在駕駛或乘坐汽車時使用背帶。
- 未使用背帶時, 請讓孩童遠離背帶。
- 此產品每次僅供一位寶寶使用。

! 跌落危險

- 警告! 為防止跌落危險, 請確保您的小孩正確固定在嬰兒背帶裡。
- 寶寶有可能穿過過寬的腿部空間跌落或者直接從背帶跌落。
- 調整腿部開口, 讓開口緊貼寶寶腿部。
- 每次使用前, 務必確認所有固定配件皆為扣緊狀態。
- 側身或行走時請特別注意背行安全。
- 使用背帶時, 請勿彎腰或彎曲膝蓋。

! 窒息危險

- 警告! 請務必確保寶寶的下巴不能抵住其胸前, 避免造成呼吸阻礙導致窒息危險。
- 4個月以下之嬰兒若使用背帶, 臉頰緊壓在大人身體上時有窒息危險。
- 請勿將寶寶綁在身上過緊。
- 請預留寶寶頭部活動空間。
- 請隨時保持寶寶臉部不受遮蔽。
- 在嬰兒頸部能自行支撐頭部直立之前, 請使用前背面朝內背法。

保固服務

- 產品保固12個月, 於保固時間範圍內因原料或製造而引起的品質問題, 請退回原購買處。
- 產品保固服務僅在正確使用並妥善保存產品的情況下有效。請聯繫您就近的零售商, 產品保固時間範圍內所產生故障或損壞, 經代理商認定後, 針對有問題的產品提供維修或更換服務。換貨或退貨不得要求賠償, 更新修復後恕無法展延保固效期。
- 保固服務不適用於產品發票遺失、使用方法有誤、保存失當、自行拆除或修補產品而造成的毀損。
- 因日常使用而產生之磨損、髒污、褪色或因其他不當使用而產生之毀損, 及其他非原廠產品本身瑕疵者不提供保固。正常使用下自然磨耗的零件選購, 如織品、帶扣等, 須酌收零件費用。
- 正常使用下自然磨耗的零件選購, 須酌收零件費用。

! УВАГА! НАСТУПНУ ІНСТРУКЦІЮ НЕОБХІДНО УВАЖНО ПРОЧИТАТИ ТА ЗБЕРЕГТИ ДЛЯ ВИКОРИСТАННЯ В МАЙБУТНЬОМУ

Вітаємо Вас з народженням дитини!

Дякуємо, що Ви вибрали наш продукт BeSafe Haven. Ми надзвичайно ретельно розробляли цей продукт. Для того, щоб Ви та Ваша дитина змогли насолоджуватися безпечним та приємним застосуванням продукту, ми під час його розробки тісно співпрацювали з експертами у сфері транспортування немовлят. Необхідно прочитати цю інструкцію користувача ПЕРЕД першим використанням виробу. Це надзвичайно важливо! Через неправильне використання виробу Ви можете наразити Вашу дитину на небезпеку.

Складові частини рюкзака-кенгуру

- | | | | |
|--------------------------------------------------------|------|----------------------------------------------------------------|------|
| • Плечовий ремінь (2 штуки) | (1a) | що підтримує ніжку | (1k) |
| • Пряжка плечевого ременя | (1b) | • Поясний ремінь | (1l) |
| • Шлевка на ремені | (1c) | • Пряжка поясного ременя | (1m) |
| • Нагрудний ремінь | (1d) | • Кишеня для зберігання корисних дрібничок | (1n) |
| • Пряжка нагрудного ременя | (1e) | • Повітряний клапан | (1o) |
| • Верхня застібка на сонцезахисному капорі | (1f) | • Повітряна подушка | (1p) |
| • Застібка на елементі, що підтримує голівку | (1g) | • Нижня застібка на сонцезахисному капорі | (1q) |
| • Елемент, що підтримує голівку | (1h) | • Сонцезахисний капор | (1r) |
| • Застібка-блискавка на елементі, що підтримує голівку | (1i) | • Гудзик для звуження плечевого ременя та петелька для гудзика | (1s) |
| • Кнопка на пряжці плечевого ременя | (1j) | • Застібка для регулювання сонцезахисного капору | (1t) |
| • Застібка-блискавка на елементі, | | • Накладка для зручності | (1u) |

Використання рюкзака-кенгуру

- Цей вид переноски призначений для однієї дитини віком від 4-х тижнів і вагою до 15 кг.
- Перенесення дитини спереду обличчям до опікуна: віком від 4-х тижнів до приблизно 3-х років. (2)
- Перенесення дитини спереду спиною до опікуна: віком від 5-ти місяців до приблизно 3-х років. (3) Використовуйте цей вид переноски для перенесення дитини спиною до опікуна тільки після того, як дитина навчилася самостійно тримати голівку. При перенесенні дитини спиною до опікуна регулярно перевіряйте, чи розміття вражень не призвело до перезбудження дитини.
- Перенесення дитини на спині: віком від 9-ти місяців до приблизно 3-х років. (4)

Безпечне перенесення дитини

Для того, щоб насолоджуватися безпечним перенесенням дитини, завжди уважно спостерігайте за станом дитини та кожного разу перевіряйте наступні пункти при розміщенні дитини у рюкзака-кенгуру.

Щільність прилягання

- Рюкзак-кенгуру повинен прилягати до дитини щільно і водночас бути зручним, притискаючи животик та грудну клітину дитини тісно до Вашого тіла. (5)
- Незакріплені частини тканини чи пряжки можуть призвести до сповзання дитини, через що у неї можуть виникнути труднощі з диханням.

Дитина завжди в полі зору та може вільно дихати

- Дитина повинна бути розташована так, щоб дивлячись вниз, Ви бачили її обличчя. (6)
- Переконайтеся, що тканина рюкзака-кенгуру не затуляє обличчя дитини і не заважає їй повертати голівку. (6)
- Дитина повинна бути розташована так, щоб її підборіддя не було притиснуте до грудної клітини, бо через це у дитини можуть виникнути труднощі з диханням. Ви повинні бути в змозі розмістити принаймні один палець між підборіддям дитини і її грудною клітиною. (6)

На відстані поцілунку

- Дитина має бути розташована на Ваших грудях на тій висоті, яка Вам видається найзручнішою.
- При цьому Ви маєте бути в змозі поцілувати дитину в маківку або лобик, просто схиливши голову вниз. (7)

Підтримка для спини

- При розміщенні у рюкзака-кенгуру спина Вашої дитини повинна підтримуватися у природній формі. (8)
- Для перевірки того, чи достатньо наявної підтримки, натисніть легенько рукою на спину дитини. Якщо спина підтримана достатньо, округла форма спини Вашої дитини не випрямиться і Ваша дитина не притиснеться до Вас іще щільніше.

Здорове розташування стегон

- Для підтримки здорового розвитку тазу необхідно слідкувати за правильним розташуванням кульшових суглобів та стегон при розміщенні дитини у рюкзака-кенгуру. Ноги дитини мають розташовуватися під таким кутом, щоб нагадувати літеру «М», тобто коліна мають знаходитися вище тазу. (9)

Закріплення, затягування та знімання поясного ременя

1. Розташуйте поясний ремінь на рівні талії таким чином, щоб внутрішня сторона ременя була повернута до Вас.
2. Застебніть пряжку поясного ременя спереду. Якщо Ви почули характерне клацання, ремінь застебнувся. (10)
3. Затягніть ремінь. Для цього необхідно потягнути за обидва вільні кінці ременя.
4. Прокрутіть поясний ремінь навколо себе так, щоб пряжка опинилася позаду. (11)
5. За необхідності затягніть ремінь так, щоб він сидів якомога щільніше. (12)
6. Для того, щоб зняти поясний ремінь, натисніть та відпустіть усі три кнопки водночас. (13)

Використання пряжки плечевого ременя

1. Для того, щоб застебнути пряжку плечевого ременя, введіть збоку верхню частину пряжки у нижню. (14)
 2. Для того, щоб затягнути плечовий ремінь, потягніть його кінець у бік, протилежний пряжці. (15)
 3. Для того, щоб послабити плечовий ремінь, натисніть кнопку на верхній частині пряжки плечевого ременя. (16)
 4. Для того, щоб розстебнути пряжку плечевого ременя, натисніть на кнопку на нижній частині пряжки та потягніть пряжку вперед. (17)
- Візьміть до уваги! Для більш зручного носіння використовуйте спеціальну накладку на ремінь. (18)

Перенесення дитини спереду обличчям до опікуна зі схрещеними ременями (x), > 4-х тижнів

- Візьміть до уваги! Потренуйтеся виконувати наступні інструкції з лялькою або іграшковим ведмедиком, поки Ви не впевнитесь, що виконуєте їх правильно.
1. Переносити дитину спереду обличчям до опікуна слід без повітряної подушки, тож у цьому разі не надувайте її.
 2. Розташуйте поясний ремінь на рівні талії. Застебніть пряжку поясного ременя спереду. Якщо Ви почули характерне клацання, ремінь застебнувся. Прокрутіть поясний ремінь навколо себе так, щоб пряжка опинилася позаду. Щільно затягніть ремінь.
 3. Підніміть дитину обличчям до себе і розмістіть у рюкзака-кенгуру. (19)
 4. Підніміть основне полотно рюкзака-кенгуру та притуліть до спинки дитини. (20)
 5. Одягніть правий плечовий ремінь і, протягнувши його навкоси через спину, пристебніть до пряжки лівого плечевого ременя. (21)
 6. Одягніть лівий плечовий ремінь у протилежному напрямку. (22)
 7. Якщо Ви в обох випадках почули характерне клацання, обидва ремені застебнулися.
 8. Щільно затягніть обидва плечові ремені. (23)
 9. Перевірте та за необхідністю виправте розташування дитини в рюкзака-кенгуру за допомогою техніки «нахил тазу». Для цього покладіть долоні на нижню частину спинки дитини всередині рюкзака-кенгуру. Пересуньте долоні вниз і на себе, при цьому повертаючи таз дитини так, щоб її промежина знаходилася під кутом по відношенню до Вас, а коліна були підняті. Хребет дитини має бути природної форми і нагадувати літеру «С». (24)
- Візьміть до уваги! Для зовсім маленьких немовлят можна трохи розстебнути застібку-блискавку на елементі, що підтримує ніжки, щоб гарантовано досягти необхідної підтримки від коліна до коліна. (25)
 - Візьміть до уваги! Використовуйте сонцезахисний капор у тому числі і як ширму від візуальних подразників, для заспокоєння дитини, щоб полегшити їй процес засинання. (26)
 - Для того, щоб виїняти дитину із рюкзака-кенгуру, повторіть описані вище дії у зворотному порядку. Завжди підтримуйте дитину однією рукою.

Перенесення дитини спереду спиною до опікуна зі схрещеними ремнями (х), > 5-ти місяців

- Візьміть до уваги! Потренуйтеся виконувати наступні інструкції з лялькою або іграшковим ведмедиком, поки Ви не впевнитесь, що виконуєте їх правильно.
- Розстебніть обидві застібки-блискавки на елементі, що підтримує ніжки, та застібку-блискавку на елементі, що підтримує голівку. (27, 28)
 - Згорніть елемент, що підтримує голівку та зафіксуйте його за допомогою двох застібок. (29)
 - Переносити дитину спереду спиною до опікуна слід з повітряною подушкою, тож у цьому разі надуйте її.
 - Відкрийте кришку повітряного клапана. Надуйте повітряну подушку. Для цього необхідно ротом вдувати повітря в подушку через повітряний клапан. Простежте за тим, щоб клапан не прилягав до задньої стінки подушки, бо це може завадити вільному доступу повітря. Закрийте кришку. (30, 31)
 - З'єднайте гудзики для звуження плечового ремня, щоб створити додатковий простір для голівки дитини. (32)
 - Розташуйте поясний ремінь на рівні талії. Застебніть пряжку поясного ремня спереду. Якщо Ви почули характерне клацання, ремінь застебнувся. Прокрутіть поясний ремінь навколо себе так, щоб пряжка опинилася позаду.
 - Підніміть дитину обличчям від себе і розмістіть у рюкзаку-кенгуру. (33)
 - Підніміть основне полотно рюкзака-кенгуру та притуліть до животика дитини. (34)
 - Одягніть правий плечовий ремінь і, протягнувши його навкоси через спину, пристебніть до пряжки лівого плечового ремня. (35)
 - Одягніть лівий плечовий ремінь у протилежному напрямку. (36)
 - Якщо Ви в обох випадках почули характерне клацання, обидва ремені застебнулися.
 - Щільно затягніть обидва плечові ремені. (37)
 - Перевірте та за необхідністю виправте розташування дитини в рюкзаку-кенгуру за допомогою техніки «нахил тазу». Для цього покладіть долоні на нижню частину спинки дитини всередині рюкзака-кенгуру. Пересуньте долоні вниз і від себе, при цьому повертаючи таз дитини так, щоб її промежина знаходилася під кутом по відношенню до Вас, а коліна були підняті. Хребет дитини має бути природної форми і нагадувати літеру «С». (38)
- Для того, щоб вийняти дитину із рюкзака-кенгуру, повторіть описані вище дії у зворотному порядку. Завжди підтримуйте дитину однією рукою.

Перенесення дитини на спині з паралельними ремнями (Н), > 9-ти місяців

- Візьміть до уваги! Потренуйтеся виконувати наступні інструкції з лялькою або іграшковим ведмедиком, поки Ви не впевнитесь, що виконуєте їх правильно.
- Застебніть обидві застібки-блискавки на елементі, що підтримує ніжки та застібку-блискавку на елементі, що підтримує голівку. (39)
 - Переносити дитину на спині слід з повітряною подушкою, тож у цьому разі надуйте її.
 - Відкрийте кришку повітряного клапана. Надуйте повітряну подушку. Для цього необхідно ротом вдувати повітря в подушку через повітряний клапан. Простежте за тим, щоб клапан не прилягав до задньої стінки подушки, бо це може завадити вільному доступу повітря. Закрийте кришку. (40)
 - З'єднайте гудзики для звуження плечового ремня, щоб створити додатковий простір для голівки дитини. (41)
 - Застебніть пряжки плечових ремнів, не схрещуючи їх. Поки що не затягуйте плечові ремені.
 - Розташуйте поясний ремінь на рівні талії. Застебніть пряжку поясного ремня спереду. Якщо Ви почули характерне клацання, ремінь застебнувся. Прокрутіть поясний ремінь навколо себе так, щоб пряжка опинилася позаду. (43)
 - Підніміть дитину обличчям до себе і розмістіть у рюкзаку-кенгуру. (43)
 - Підніміть основне полотно рюкзака-кенгуру та притуліть до спинки дитини. (44)
 - Вставте руки в застебнуті плечові ремені і розташуйте плечові ремені на плечах. Застебніть пряжку нагрудного ремня на спині. (45)
 - Просуньте праву долоню під передню частину правого плечового ремня і вистроміть руку повністю одним рухом у напрямку вперед. (46, 47)
 - Просуньте лівий лікоть під задню частину лівого плечового ремня та вистроміть руку повністю одним рухом у напрямку назад. (48, 49)
 - Обережно поверніть дитину навколо свого тулуба. Завжди притримуйте дитину однією рукою. (50, 51, 52)
 - Знову надіньте плечові ремені на плечі, перевірте, щоб ремені не перекрутилися. (53, 54)
 - Пересуньте нагрудний ремінь вниз чи вгору, щоб він сів якнайзручніше. Щільно затягніть нагрудний ремінь. (55, 56)

15. Щільно затягніть обидва плечові ремені. (57)

- Для того, щоб вийняти дитину із рюкзака-кенгуру, повторіть описані вище дії у зворотному порядку. Завжди підтримуйте дитину однією рукою.

Рекомендації щодо догляду

- Делікатне прання
- Не відбілювати
- Не сушити в сушильній машині
- Не прасувати
- Хімчистка заборонена
- Сушити на горизонтальній поверхні
- Прати з речами подібних кольорів.
- Перед пранням необхідно застебнути всі застібки-блискавки та розстебнути всі пряжки. (57, 58)
- Перед пранням необхідно видалити повітряну подушку. (60-67)
- Компанія BeSafe рекомендує використовувати під час прання спеціальну сумку для прання.

Видалення повітряної подушки

- Розстебніть застібку-блискавку на внутрішній стороні поясного ремня. (60)
- Відкрийте кришку повітряного клапана. (61)
- Вийміть повітряну подушку з поясного ремня. (61)
- Протягніть повітряний клапан через отвір у тканині. (62)
- Видаліть повітряну подушку повністю. (63)

Вставлення повітряної подушки

- Вкладіть повітряну подушку у відповідну кишеню на поясному ремні. (64)
- Протягніть повітряний клапан через отвір у тканині. (65)
- Закрийте кришку повітряного клапана. (66)
- Застебніть застібку-блискавку. (67)

! УВАГА

- Ваші рухи та рухи дитини можуть негативно вплинути на Ваше відчуття рівноваги.
- Майте це на увазі та будьте обережними, нахилившись вперед або в сторони.
- Рюкзак-кенгуру не розрахований на використання під час занять спортом.
- Користуючись рюкзаком-кенгуру, весь час слідкуйте за дитиною та перевіряйте, щоб рот та ніс дитини не були затулені.
- Не використовуйте рюкзак-кенгуру для перенесення новонароджених з низькою вагою та хворих дітей, не порадившись з лікарем.
- Переконайтеся, що дитина, коли стане більш активною, не зможе випасти з рюкзака-кенгуру.
- Не забувайте про ризики та небезпеки, які чатують у домашньому оточенні, наприклад, джерела тепла або гарячі напої.
- Не використовуйте рюкзак-кенгуру, якщо його було пошкоджено або не вистачає складових частин.
- Переконайтеся, що дитина не перегрівається у рюкзаку-кенгуру.
- Переконайтеся, що дитині не стає занадто холодно, користуючись цим дитячим носієм.
- Перед тим як зібрати та використовувати рюкзак-кенгуру, прочитайте всі необхідні інструкції.
- Збережіть інструкції для використання в майбутньому.
- Кожного разу перед використанням переконайтеся, що всі пряжки, застібки та облаштування надійно функціонують.
- Кожного разу перед використанням переконайтеся, що в рюкзаку-кенгуру немає розірваних швів, порваних ремнів, дірок у тканині та всі застібки функціонують.
- Переконайтеся, що дитина правильно розміщена у рюкзаку-кенгуру, зверніть особливу увагу на розміщення ніжок.
- Для недоношених дітей, дітей з проблемами дихання та дітей віком менше 4-х місяців існує ризик задихнутися.
- Забороняється використовувати рюкзак-кенгуру, якщо Ваше відчуття рівноваги або рухливість погіршилися внаслідок занять спортом, сонливості або хвороби.
- Забороняється використовувати рюкзак-кенгуру під час приготування їжі або прибирання, якщо ці дії вимагають застосування джерела тепла або сильних хімічних речовин.
- Забороняється використовувати рюкзак-кенгуру під час керування автомобілем або перебування в автомобілі у якості пасажера.
- Зберігайте рюкзак-кенгуру у недоступному для дітей місці окрім періодів використання.
- Використовуйте продукт лише для однієї дитини.

! НЕБЕЗПЕКА ВИПАДАННЯ

- УВАГА: для попередження травмування від падіння, переконайтеся, що ваша дитина безпечно розташована в переносці/слінгу.
- Дитина може випасти з рюкзака-кенгуру через занадто широкий отвір для ніжок.
- Відрегулюйте отвори для ніжок таким чином, щоб вони щільно прилягали до ніжок дитини.
- Кожного разу перед використанням переконайтеся, що застібки надійно функціонують.
- Будьте особливо обережними, рухаючись та нахилиючись.
- Не нахиліться вперед, замість цього присідайте.

! НЕБЕЗПЕКА ЗАДУШЕННЯ

- УВАГА: Переконайтеся, що підборіддя дитини не притиснуто до грудної клітини, бо через це у дитини можуть виникнути труднощі з диханням, внаслідок чого вона може задихнутися.
- Діти віком менше 4-х місяців можуть задихнутися у цьому рюкзаку-кенгуру, якщо обличчя дитини буде щільно притиснуто до Вашого тіла.
- Не прив'язуйте дитину до себе занадто щільно.
- Повинно залишатися достатньо простору для повертання голови.
- Ніколи не затуляйте обличчя дитини. Обличчя дитини обов'язково має бути вільним.
- Дитину потрібно розміщати у переносці обличчям до опікуна доти, доки вона навчиться самостійно тримати голівку.

Гарантія

- У тому випадку, якщо протягом 24 місяців після придбання виявиться, що цей виріб є бракованим через дефект матеріалу або ваду при виготовленні, необхідно повернути виріб за місцем придбання.
- Покупець має право на гарантію лише за умови дбайливого та належного використання крісла. Будь ласка, зверніться до продавця. Продавець визначає, чи слід повернути крісло виробникові для виправлення дефектів. Претензії відносно замінених або повернених виробів не приймаються. Після усунення дефектів гарантійний термін не продовжується.
- Гарантія на виріб втрачає чинність в наступних випадках: якщо відсутній чек на придбання виробу; якщо дефекти спричинено неналежним використанням; якщо дефекти є наслідком неправильного використання або недбалості.
- Гарантія не поширюється на випадки коштавання та затирання, забруднення, зміни кольору від повсякденного використання; на випадки пошкодження через неправильне використання чи на випадки пошкоджень, що не пов'язані з дефектами виробництва чи дефектами матеріалів.
- Заміна запасних деталей з причин природнього зносу буде проводитись за оплату.

! סכנת נפילה

- אזהרה: כדי למנוע מפגעי נפילה יש לוודא שילדכם ממוקם היטב במנשא / במתלה
- תינוקות עלולים ליפול דרך פתח רגל רחב או אל מחוץ למנשא.
- יש לכוון את פתחי הרגליים כך שיחבקו את רגלי התינוק בנוחות.
- לפני כל שימוש יש לוודא כי המהדקים מאובטחים.
- יש להיזהר במיוחד בעת הישענות או הליכה.
- לעולם אין להתכופף באמצעות המותניים; יש להתכופף באמצעות הברכיים.

! סכנת חנק

- אזהרה: ודאו כי הסנטר של ילדכם אינו נח על חזהו, שכן הדבר עלול להגביל את נשימתו ולגרום לחנק.
- תינוקות אשר גילם פחות מ-4 חודשים עלולים להיחנק בתוך מוצר זה אם פניהם לחוצים בחוזקה כלפי גופכם.
- הימנעו מלרתום את הילד בצורה הדוקה מדי לגופכם.
- יש להותיר מרווח על מנת לאפשר תנועה של הראש.
- יש להרחיק את פניו של התינוק ממכשולים בכל עת.
- יש להחזיק את הילד כאשר הוא פונה לכיוונכם עד אשר הוא מסוגל להחזיק את ראשו במצב זקוף.

אחריות

- אם יתגלה פגם במוצר זה בתוך 24 חודשים ממועד הרכישה עקב כשל בחומרים או בייצור, נא השיבו אותו למקום ממנו רכשתם אותו.
- האחריות תקפה אך ורק כאשר השימוש במוצר נעשה כהלכה ובזהירות. אנו פנו למשווק שלכם, אשר יחליט האם יש להחזיר את המוצר ליצרן לצורך תיקון. אין אפשרות לדרוש החזרה או החלפה. אין בתיקון כדי להאריך את תקופת האחריות.
- תוקף האחריות יפוג: בהעדר קבלה, עקב פגמים כתוצאה משימוש שגוי או בלתי הולם, עקב פגמים כתוצאה מפגיעה מכוונת, שימוש לרעה או רשלנות.
- האחריות אינה תקפה במקרה של בלאי רגיל, לכלוך, דהייית צבע כתוצאה משימוש יומיומי, במקרה של נזקים בגלל שימוש לא נכון או במקרה של תקלות אחרות שאינן תקלות ייצור או תקלות בחומרים.
- לרכישת חלקי חילוף בגלל בלאי רגיל, תחויב בעלות סבירה.

מנשא קדמי הפונה כלפי חוץ עם (X) רצועות צולבות, < 5 שבועות

- טיפ! תרגלו את השלבים הבאים עם בובה או דובון צעצוע עד שתרגישו בטוחים.

1. פתחו את שני הרוכסנים של משענת הרגליים ואת הרוכסן של משענת הראש. (27, 28)
2. קפלו את משענת הראש כלפי מטה וסגרו את שני התפסים של משענת הראש. (29)
3. המנשא הקדמי הפונה כלפי חוץ פועל עם כרית האוויר, ולכן יש למלא את הכרית באוויר במצב זה.
4. פתחו את הפקק של שסתום האוויר. נפחו את כרית האוויר באמצעות נשיפת אוויר לתוך השסתום בפיכם. הרחיקו את גב שסתום האוויר מן החלק האחורי כדי למנוע הפרעה לזרם האוויר. סגרו את הפקק. (30, 31)
5. חברו את כפתורי הצרת רצועות הכתפיים כדי ליצור יותר מקום עבור ראשו של התינוק. (32)
6. חגרו את חגורת המותניים מסיב למומתיים. חברו את האבזם של חגורת המותניים מלפנים. כאשר הוא יינעל יישמע צליל נקישה. סובבו את חגורת המותניים עד שהאבזם של חגורת המותניים יהיה מאחור.
7. הניחו את התינוק כאשר פניו מופנות הרחק מכם. (33)
8. התאימו את החלק הראשי של המנשא מעל לגבו של התינוק. (34)
9. קחו את רצועת הכתפיים הימנית, הצליבו אותה מאחורי גבכם וחברו אותה לאבזם של רצועת הכתפיים השמאלית. (35)
10. בצעו את הפעולה הפוכה עם רצועת הכתפיים השמאלית. (36)
11. כאשר שני האבזמים יינעלו יישמע צליל נקישה.
12. הדקו את רצועת הכתפיים. (37)
13. בדקו ותקנו את תנוחת התינוק באמצעות תחיבת האגן: הניחו את ידיכם על חלקו התחתון של גב התינוק כאשר הן בתוך המנשא. הזיזו את ידיכם כלפי מטה והרחק מכם וסובבו את ישבנו של התינוק כך שמפשעתו של התינוק תפנה הרחק מכם וברכיו תהיינה מורמות. גבו של התינוק אמור להיות בצורת 'C' טבעית. (38)

- כדי להוציא את התינוק בצעו את הפעולות בסדר הפוך. הקפידו לאחוז בתינוק כל העת.

מנשא תינוק עם רצועות מקבילות (H), < 9 חודשים

- טיפ! תרגלו את השלבים הבאים עם בובה או דובון צעצוע עד שתרגישו בטוחים.

1. פתחו את שני הרוכסנים של משענת הרגליים ואת הרוכסן של משענת הראש. (39)
2. המנשא הקדמי הפונה כלפי חוץ פועל עם כרית האוויר, ולכן יש למלא את הכרית באוויר במצב זה.
3. פתחו את הפקק של שסתום האוויר. נפחו את כרית האוויר באמצעות נשיפת אוויר לתוך השסתום בפיכם. הרחיקו את גב שסתום האוויר מן החלק האחורי כדי למנוע הפרעה לזרם האוויר. סגרו את הפקק. (40)
4. חברו את כפתורי הצרת רצועות הכתפיים כדי ליצור יותר מקום עבור ראשו של התינוק. (41)
5. חברו את האבזמים של רצועת הכתפיים לחלק הראשי, מבלי להצליב אותן. אל תהדקו עדיין את רצועות הכתפיים. (42)
6. חגרו את חגורת המותניים מסיב למומתיים. חברו את האבזם של חגורת המותניים מלפנים. כאשר הוא יינעל יישמע צליל נקישה. סובבו את חגורת המותניים עד שהאבזם של חגורת המותניים יהיה מאחור. (43)
7. הניחו את התינוק כאשר הוא פונה כלפיהם. (43)
8. התאימו את החלק הראשי של המנשא מעל לגבו של התינוק. (44)
9. הניחו את רצועות הכתפיים על כתפיהם וסגרו את האבזם של רצועת החזה על גבכם. (45)
10. החליקו את ידכם הימנית מתחת לרצועת הכתפיים הימנית ודחפו את הזרוע שלכם החוצה בקצה העליון. (46, 47)
11. הניחו את המרפק השמאלי שלכם מתחת לרצועת הכתפיים השמאלית והחליקו את הזרוע שלכם החוצה. (48, 49)
12. סובבו בזוויות את ילדכם מסביב לגופכם, תוך שאתם מחזיקים אותו תמיד עם זרוע אחת. (50, 51, 52)
13. החליקו את רצועת הכתפיים מעל לכתף שלכם בכל צד וודאו שרצועות הכתפיים אינן מסובבות. (53, 54)
14. הזיזו את רצועת החזה כלפי מעלה או מטה עד שתשב בצורה נוחה על החזה שלכם. הדקו את רצועת החזה. (55, 56)
15. הדקו את רצועת הכתפיים. (57)

- כדי להוציא את התינוק בצעו את הפעולות בסדר הפוך. הקפידו לאחוז בתינוק כל העת.

הוראות לטיפול

- כביסה עדינה
- אין להלבין
- אין לייבש במייבש
- אין לגהץ
- אין לנקות בניקוי יבש
- יש לייבש על משטח ישר
- יש לכבס עם צבעים דומים.
- לפני הכביסה יש לסגור את כל הרוכסנים ולפתוח את כל האבזמים. (58, 59)
- יש להסיר את כרית האוויר לפני הכביסה. (67-60)
- BeSafe ממליצה להשתמש בשק כביסה.

כיצד להסיר את כרית האוויר

1. פתחו את הרוכסן שבצדה הפנימי של חגורת המותניים. (60)
2. פתחו את הפקק של שסתום האוויר. (61)
3. הוציאו את כרית האוויר מחגורת הכתפיים. (61)
4. דחפו את שסתום האוויר דרך הפתח בבד. (62)
5. הסירו את כרית האוויר לגמרי. (63)

כיצד להכניס את כרית האוויר

1. הכניסו את כרית האוויר לתוך הכיס שלה בחגורת המותניים. (64)
2. דחפו את שסתום האוויר דרך הפתח בבד. (65)
3. סגרו את הפקק של שסתום האוויר. (66)
4. סגרו את הרוכסן. (67)

! אזהרה

- האיזון שלכם עלול להיות מושפע לרעה מן התנועה שלכם ושל ילדכם.
- היזהרו כאשר אתם מתכופפים או נשענים קדימה או לצדדים.
- מנשא זה אינו מתאים לשימוש במהלך פעילויות ספורטיביות.
- השגיחו כל העת על ילדכם וודאו כי פיו ואפו אינם חסומים במהלך השימוש במנשא.
- אם ילדכם נולד במשקל נמוך או סובל מבעיה רפואית, התייעצו עם רופא טרם השימוש במוצר.
- ודאו כי הילד אינו נופל החוצה כאשר הוא הופך לפעיל יותר.
- שימו לב לסיכונים בסביבה הביתית, כגון מקורות חום או שפיה של משקאות חמים.
- יש להפסיק את השימוש במנשא אם יש בו חלקים חסרים או פגומים.
- במהלך השימוש במנשא זה יש לוודא כי הילד אינו מתחמם יתר על המידה.
- במהלך השימוש במנשא זה, וודאו שהילד לא יתקרר מדי.
- יש לקרוא את כל ההוראות לפני הרכבת המנשא והשימוש בו.
- יש לשמור על ההוראות לשימוש עתידי.
- לפני כל שימוש יש לוודא כי כל האבזמים, התפסים, הרצועות והחלקים המתכווננים מאובטחים.
- לפני כל שימוש יש לבדוק האם ישנם תפרים שנפרמו, רצועות או חלקי בד שנקרעו ומהדקים שניזקו.
- יש לוודא כי הילד מונח בצורה נכונה בתוך המוצר, לרבות הרגליים.
- פגים, תינוקות הסובלים מבעיות נשימה ותינוקות אשר גילם פחות מ-4 חודשים חשופים לסיכון הגבוה ביותר לחנק.
- לעולם אין להשתמש במנשא לתינוקות במקרים בהם קיימת פגיעה באיזון או בניידות כתוצאה מפעילות גופנית, ישנוניות או בעיות רפואיות.
- לעולם אין להשתמש במנשא לתינוק בעת עיסוק בפעילויות כגון בישול וניקוי הכרוכות במקור חום או בחשיפה לכימיקלים.
- לעולם אין ללבוש מנשא לתינוקות בעת נהיגה או נסיעה ברכב ממונע.
- יש להרחיק מנשא זה מן הילד כאשר אינו בשימוש.
- השתמש במוצר רק לילד אחד.

! חשוב! יש לקרוא בקפדנות ולשמור לצורך עיון עתידי.

מזל טוב על הולדת תינוקכם!

סיחמום מע קודה הלועפ פוטישבו הבר בל תמושתב ונידי לע חתופ הז רצומ! BeSafe Haven-ב סתרחשב הדות. מכקונית רובעו מכרובע החוטבו תחמשמ היווח חיטבהל הרטמב תוקונית יאשנמל. סכדלי תא נכסל לולע יוגש שומיש. רצומב שומישה ינפל הז קירדמ אורקל בושח

חלקי המנשא

• הרוכסן של משענת הרגליים	(1k)	• רצועת כתפיים (2x)	(1a)
• חגורת מותניים	(1l)	• אבזם רצועת הכתפיים	(1b)
• אבזם רצועת המותניים	(1m)	• לולאת הרצועה	(1c)
• כיס אחסון	(1n)	• רצועת חזה	(1d)
• שסתום אוויר	(1o)	• אבזם רצועת החזה	(1e)
• כרית אוויר	(1p)	• תפס עליון לגגון השמש	(1f)
• תפס תחתון לגגון השמש	(1q)	• תפס למשענת הראש	(1g)
• גגון שמש	(1r)	• משענת ראש	(1h)
• כפתור הצרת רצועת הכתפיים וחור לכפתור	(1s)	• הרוכסן של משענת הראש	(1i)
• תפס לכוננון גגון השמש	(1t)	• כפתור אבזם רצועת הכתפיים	(1j)
• כרית נוחות	(1u)		

השימוש במנשא

- מנשא זה מיועד לשימוש ע"י ילד אחד בגיל 4 שבועות ומעלה ובמשקל מרבי של 15 ק"ג.
- מנשא קדמי פונה כלפי פנים: 4 שבועות עד 3 שנים לערך. (2)
- מנשא קדמי פונה כלפי חוץ: 3 חודשים עד 3 שנים לערך. (3). אין להשתמש במנשא כאשר הוא פונה כלפי חוץ לפני שהתינוק מסוד גל להחזיק את ראשו במצב זקוף. בעת נשיאת התינוק כאשר הוא פונה כלפי חוץ, יש לוודא בכל עת כי הוא אינו סובל מגירוי יתר.
- מנשא אחורי: 9 חודשים עד 3 שנים לערך. (4)

נשיאה בטיחותית של התינוק

תואבה תיוגוסה תא קודבלו תעה לכ קוניתל בל מישל שי, החוטב האישינמ תונהיל תנמ לע

הידוק

- על המנשא להיות הדוק בצורה נוחה, כאשר בטנו וחזהו של התינוק צמודים לגופכם. (5)
- בד או אבזמים רופפים עלולים לגרום לתינוקכם להחליק כלפי מטה ולהקשות עליו לנשום.

שמירה על טווח ראייה וקנה נשימה פתוח

- עליכם להיות מסוגלים לראות את פניו של תינוקכם כאשר אתם מתבוננים כלפי מטה. (6)
- ודאו כי הבד של המנשא אינו מסתיר את ראשו ופניו. (6)
- הקפידו כי התינוק לא יימצא בתנוחה בה סנטרו מוצמד לחזהו, שכן הדבר עלול להגביל את נשימתו. ודאו כי אתם מצליחים להחדיר לפחות אצבע אחת ביו הסנטר לבין החזה. (6)

קרוב מספיק לנשיקה

- על התינוק להיות מונח על החזה שלכם בגובה אשר יגרום לכם לחוש בנוח.
- אם אתם מטים ראשכם קדימה, עליכם להיות מסוגלים לנשק את מצחו או את הקצה העליון של ראשו. (7)

גב נתמך

- על גבו של התינוק להיות נתמך בתנוחתו הטבעית. (8)
- כדי לוודא שהגב נתמך היטב: הניחו יד על גבו של התינוק ולחצו בעדינות. התינוק אינו אמור להתיישר או להתקרב אליכם.

תנוחת מותניים בריאה

- כדי לעודד התפתחות בריאה של המותניים, חשוב לתמוך במותניים ובירכיים של התינוק עד לגובה הברך. על רגליו של התינוק להיות מונחות בצורת האות 'M', כאשר הברכיים גבוהות מן הישבן. (9)

כיצד ללבוש, להדק ולפתוח את חגורת המותניים

1. הניחו את חגרות המותניים סביב למותניים, כאשר חלקה הפנימי מופנה כלפיכם.
2. סגרו את האבזם של חגורת המותניים מלפנים. כאשר היא תינעל יישמע צליל נקישה. (10)
3. הדקו באמצעות משיכה בשתי הרצועות.
4. סובבו את חגורת המותניים עד שחגורת המותניים תהיה מאחור. (11)
5. המשיכו להדק במידת הצורך כדי שהחגורה תהיה הדוקה דיה. (12)
6. כדי לפתוח את האבזם של חגורת המותניים, לחצו על שלושת הכפתורים ב-זמנית ושחררו. (13)

כיצד להשתמש באבזמים של רצועת הכתפיים

1. כדי לסגור את האבזמים של רצועת הכתפיים, החליקו את החלק העליון על החלק התחתון מן הצד. (14)
2. כדי להדק את רצועות הכתפיים, משכו את הרצועות כדי להרחיקן מן האבזם של רצועות הכתפיים. (15)
3. כדי לשחרר את רצועות הכתפיים, לחצו על הכפתור הנמצא על האבזם של רצועת הכתפיים. (16)
4. כדי לנתק את האבזם של רצועת הכתפיים, לחצו על הכפתור שבחלקו התחתון של האבזם ומשכו את האבזם קדימה כדי לנתק אותו. (17)

- טיפ! השתמשו בכרית הנוחות הנוספת מסביב לרצועות לנוחות מוגברת. (18)

מנשא קדמי הפונה כלפי פנים עם (X) רצועות צולבות, < 4 שבועות

- טיפ! תרגלו את השלבים הבאים עם בובה או דובון צעצוע עד שתרגישו בטוחים.

1. המנשא הקדמי הפונה כלפי פנים, פועל ללא כרית האוויר, ולכן יש להקפיד שכרית האוויר תהיה ריקה במצב זה.
2. חגרו את חגורת המותניים מסביב למותניכם. חברו את האבזם של חגורת המותניים מלפנים. כאשר הוא יינעל יישמע צליל נקישה. סובבו את חגורת המותניים עד שהאבזם של חגורת המותניים יימצא מאחור. הדקו את חגורת המותניים.
3. הניחו את התינוק כאשר הוא פונה כלפיכם. (19)
4. התאימו את החלק הראשי של המנשא מעל לגבו של התינוק. (20)
5. קחו את רצועת הכתפיים הימנית, הצליבו אותה מאחורי גבכם וחברו אותה לאבזם של רצועת הכתפיים השמאלית. (21)
6. בצעו את הפעולה ההפוכה עם רצועת הכתפיים השמאלית. (22)
7. כאשר שני האבזמים יינעלו יישמע צליל נקישה.
8. הדקו את רצועת הכתפיים. (23)
9. בדקו ותקנו את תנוחת התינוק באמצעות תחיבת האגן: הניחו את ידיכם על חלקו התחתון של גב התינוק כאשר הן בתוך המנשא. הזיזו את ידיכם כלפי מטה ולכיוונכם וסובבו את ישבנו של התינוק כך שמפשעתו של התינוק תפנה כלפיכם ובכיוו תהיינה מורמות. גבו של התינוק אמור להיות בצורת 'C' טבעית. (24)

- טיפ! עבור פשוטות קטנים ניתן לפתוח מעט את הרוכסנים של משענת הרגליים על מנת להבטיח תמיכה של ברך לברך. (25)
- טיפ! השתמשו בגגון השמש כדי להגן על עיני התינוק, להרגיע אותו ולהרדים אותו בקלות רבה יותר. (26)
- כדי להוציא את התינוק בצעו את הפעולות בסדר הפוך. הקפידו לאחוז בתינוק כל העת.

تعليمات العناية

- الغسيل الخفيف
- لا تستعملي المبيضات
- لا تجففيها في عصابة الملابس
- لا تستخدمي التنظيف الجاف
- تجفف مفردة
- يجب الغسيل مع الملابس ذات الألوان المتشابهة.
- اغلقي كل السوست وافتحي كل الأباريم قبل الغسيل. (58, 59)
- قومي بإزالة الوسادة الهوائية قبل الغسيل. (60-67)
- توصي BeSafe باستخدام كيس غسيل.

طريقة إزالة الوسادة الهوائية

1. افتحي الوسة الواقعة في الجانب الداخلي من حزام الوسط. (60)
2. افتحي غطاء صمام الهواء. (61)
3. اخرجي الوسادة الهوائية من حزام الوسط. (61)
4. ادفعي صمام الهواء عبر فتحة قماش الحماله. (62)
5. وقومي بإزالة الوسادة الهوائية بشكل كامل. (63)

طريقة إدخال الوسادة الهوائية

1. ادخلي الوسادة الهوائية في الجيب الخاص بها في حزام الوسط. (64)
2. ادفعي صمام الهواء عبر فتحة قماش الحماله. (65)
3. اغلقي غطاء صمام الهواء. (66)
4. اغلقي السوستة. (67)

تحذير !

- يمكن أن يتأثر توازنك عكسيًا بركتك وحركة طفلك.
- انتبه عند الانحناء أو الاتكاء إلى الأمام أو على الجانبين.
- هذه الحماله ليست مناسبة للاستخدام أثناء ممارسة الأنشطة الرياضية.
- راقبي طفلك باستمرار وتأكد من عدم وجود أي عائق أمام الفم والأنف أثناء استخدام الحماله.
- بالنسبة للأطفال المنخفضي الوزن عند الولادة والأطفال الذين يعانون من حالات طبية خاصة، استشيري أحد محترفي الرعاية الصحية قبل استخدام المنتج.
- تحقق من عدم وجود أي احتمالات لسقوط الطفل عندما يصبح أكثر نشاطًا
- انتبه للمخاطر في البيئة المنزلية، مثل مصادر الحرارة وانسكاب المشروبات الساخنة.
- توقفي عن استخدام الحماله في حالة وجود أي أجزاء ناقصة أو تالفة.
- تحقق من عدم تعرض الطفل للسخونة الزائدة أثناء استخدام حماله الأطفال هذه.
- تأكد من أن الطفل ليس باردًا جدًا أثناء استخدام حماله الأطفال هذه.
- اقرئي كل التعليمات قبل تجميع واستخدام حماله الأطفال.
- احتفظي بالتعليمات للرجوع إليها في المستقبل.
- افحصي قبل كل استخدام للتأكد من تأمين كل الإبزيمات والمشابك والأحزمة وأجزاء الضبط.
- افحصي قبل كل استخدام للتأكد من عدم وجود أي طبقات متشققة أو مشابك أو أقمشة ممزقة أو أدوات تثبيت تالفة.
- تأكدي من الوضعية المناسبة للطفل في المنتج، بما في ذلك وضعية الساقين.
- الأطفال المبتسرين والرضع الذين يعانون من مشاكل في الجهاز التنفسي والرضع الأصغر من 4 شهور يكونوا أكثر عرضة لمخاطر الاختناق.
- لا تستخدم حماله الأطفال مطلقًا في حالة تأثر التوازن أو القدرة على الحركة نتيجة لممارسة التمارين الرياضية أو الغثيان أو الحالات الطبية.
- لا تستخدم حماله الأطفال مطلقًا أثناء المشاركة في أي أنشطة مثل الطهي والتنظيف، وهي الأنشطة التي تشمل التعرض لمصادر الحرارة أو الكيماويات.
- لا تقومي أبدًا بارتداء حماله الأطفال أثناء القيادة أو ركوب السيارة.
- ابعدي هذه الحماله عن متناول الأطفال عندما لا تكون مستخدمة.
- استخدم المنتج لطفل واحد فقط.

! خطر السقوط

- يمكن أن يتعرض الأطفال للرضع للسقوط عبر فتحة الساق الواسعة أو إلى خارج الحماله.
- اضبطي فتحات الساقين بحيث تتناسب بشكل مريح مع الساقين.
- تأكدي من تأمين كل أدوات التثبيت قبل كل استخدام.
- انتبه بشكل خاص عند الاتكاء أو المشي.
- لا تقومي أبدًا بالانحناء على الوسط، لكن يمكنك الانحناء على الركبتين.
- تحذير: لمنع المخاطر من السقوط ، تأكد من وضع طفلك بشكل آمن في الحامل / المقعد

! خطر الاختناق

- تحذير: تأكدي من عدم إرساء ذقن الطفل على صدره حتى لا تتأثر قدرته على التنفس ولا يتعرض للاختناق.
- يمكن أن يتعرض الرضيع في عمر أصغر من 4 شهور للاختناق داخل المنتج في حالة انضغاط وجهه بقوة على جسمك.
- لا تربطي الطفل بقوة زائدة على جسمك.
- اتركي حيزًا لحركة رأس الطفل.
- احرصي في كل الأوقات على إبعاد أي عوائق عن وجه الطفل.
- يجب وضع الطفل في مواجهتك حتى يصبح قادرًا على حفظ توازن رأسه ورفعها بانتصاب.

الضمان

- إذا ثبت وجود عيوب في هذا المنتج خلال 24 شهرًا من تاريخ الشراء بسبب عيب في المواد أو التصنيع، فالرجاء إعادته إلى مكان الشراء الأصلي.
- هذا الضمان غير ساري المفعول إلا عندما تستخدم مقعدك بشكل صحيح وبحرص. الرجاء الاتصال بالبايع، وهو سيقدر ما إذا كان يجب إعادة المقعد إلى المصنع للتصليح أم لا. لا يمكن المطالبة بالاستبدال أو الإعادة. لا يتم تمديد الضمان خلال الإصلاح.
- تنتهي صلاحية الضمان في الحالات التالية: عند عدم وجود إيصال، أو عندما تكون العيوب ناتجة عن الاستخدام الخطأ أو غير المناسب، أو عندما تكون العيوب ناتجة عن الإساءة أو إساءة الاستخدام أو الإهمال.
- لا يسري الضمان في حالة التآكل والاهتراب الطبيعي، أو خفوت الألوان مع الاستعمال اليومي، أو في حالة الأضرار الناتجة عن الاستخدام غير الملائم أو في حالة الأخطاء الأخرى غير الناتجة عن عيوب الصناعة أو المواد.
- يمكن شراء قطع الغيار في حالة التآكل والاهتراب الطبيعي للمنتج بأسعار معقولة.

تدعيم الظهر

- يجب أن يكون ظهر طفلك مدعومًا في وضعه الطبيعي. (8)
- للتحقق مما إذا كان الظهر مدعومًا بشكل جيد: ضع يديك على ظهر الطفل واضغطي برفق. يجب ألا تتسبب هذه الضغطة في قيام الطفل بفرد جسمه أو الاقتراب منك أكثر.

الوضع الصحي للورك

- من الأهمية بمكان أن تتأكد من دعم مناطق الفخذ والورك حتى الركبتين لدى طفلك للتأكد من نمو الورك بشكل صحي. ويجب أن تكون أرجل الطفل في وضع "M" بحيث تكون الركبتان أعلى من المقعدة. (9)

طريقة ارتداء وإحكام ربط وفتح حزام الوسط

1. ضعي حزام الوسط حول منطقة الوسط (أو الخصر)، بحيث يكون الجانب الداخلي لحزام الوسط في مواجهتك.
2. اغلقي الإبزيم الأمامي لحزام الوسط. ستسمعي نغمة عندما يغلق. (10)
3. إربطي بإحكام عن طريق السحب على كلا الحزامين.
4. أديري حزام الوسط حتى يصبح إبزيم حزام الوسط في الجانب الخلفي. (11)
5. اربطي جيدًا مرة في حالة الضرورة للتأكد من إحكام الربط بشكل كافٍ. (12)
6. لفتح إبزيم حزام الوسط، اضغطي على كل الأزرار الثلاثة في نفس الوقت ثم حرريها. (13)

طريقة استخدام إبزيمات حزام الكتف

1. لغلقي إبزيمات حزام الكتف، ازلقي الجزء العلوي على الجزء السفلي من الجانب. (14)
2. ولربط أزرمة الكتفين بإحكام، اسحب الأزرمة بعيدًا عن إبزيم حزام الكتف. (15)
3. ولإرخاء أزرمة الكتفين، اضغطي الزر الواقع على الجزء العلوي من إبزيم حزام الكتف. (16)
4. وللفصل إبزيم حزام الكتف، اضغطي الزر الواقع في الجانب السفلي من الإبزيم واسحب الإبزيم للأمام لفصل إبزيم حزام الكتف. (17)

- تلميح! استخدمي وسادة التبتين الإضافية حول الأزرمة لزيادة مستوى الراحة. (18)

الحمل الأمامي ووجه الطفل إلى الداخل مع أزرمة متقاطعة (4) > (X أسابيع)

- تلميح! تدريبي على الخطوات التالية باستخدام دمية أو دُب لعبة حتى تشعري بالثقة.

1. يمكن استخدام وضع الحمل الأمامي ووجه الطفل إلى الداخل بدون الوسادة الهوائية، احتفظي بالوسادة الهوائية فارغة في هذا الوضع.
2. ضعي حزام الوسط حول وسطك. صلي إبزيم حزام الوسط الأمامي. ستسمعي نغمة عندما يغلق. أديري حزام الوسط حتى يصبح إبزيم حزام الوسط في الجانب الخلفي. اربطي حزام الوسط بإحكام.
3. ضعي طفلك بحيث يكون مواجهًا لك. (19)
4. ركب الهيكل الرئيسي لحاملة الأطفال على ظهر طفلك. (20)
5. امسكي بحزام الكتف الأيمن ومرريه بشكل تقاطعي خلف ظهرك، ثم صلي إبزيم حزام الكتف الأيسر. (21)
6. افعلي العكس مع حزام الكتف الأيسر. (22)
7. ستسمعين صوت نغمة عندما يتم قفل كلا الإبزيمين.
8. اربطي أزرمة الكتفين بإحكام. (23)
9. تحقق من وضعية جسم الطفل وصحتها عن طريق ثني الحوض: ضعي يديك داخل حمالة الأطفال على أسفل ظهر طفلك. حركي يديك للأسفل وفي اتجاهك مع إدارة مقعدة الطفل بحيث يكون فخذه منتنيين في اتجاهك وتكون ركبته مرفوعتين. يجب أن يأخذ العمود الفقري للطفل منحنى "C" الطبيعي. (24)

- تلميح! بالنسبة للأطفال الرضع الصغار، يمكنك أن تفتحي سوستة دعامة الساق قليلًا للتأكد من تحقيق الدعم من الركبة إلى الركبة. (25)
- تلميح! استعملي المظلة الواقية من الشمس كغطاء إدخال بصري لتهديئة طفلك ومساعدته في النوم بشكل أكثر سهولة. (26)
- لإخراج الطفل، كرري الخطوات بترتيب عكسي. احرص دائمًا على مراقبة طفلك.

الحمل الأمامي ووجه الطفل إلى الخارج مع أزرمة متقاطعة (5) > (X شهور)

- تلميح! تدريبي على الخطوات التالية باستخدام دمية أو دُب لعبة حتى تشعري بالثقة.

1. افتحي السوست الخاصة بكلتا دعامتي الساق وسوستة دعامة الرأس. (27, 28)
2. قومي بطي دعامة الرأس لأسفل واغلقي مشبك دعامة الرأس. (29)
3. يمكن استخدام وضع الحمل الأمامي ووجه الطفل إلى الخارج مع الوسادة الهوائية، قومي بتعبئة الوسادة الهوائية بالهواء في هذا الوضع.
4. افتحي غطاء صمام الهواء. قومي بنفخ الوسادة الهوائية عن طريق النفخ بضمك عبر الصمام. ابعد الجانب الخلفي لصمام الهواء عن الجانب الخلفي للوسادة لتجنب انسداد مجرى الهواء. اغلقي الغطاء. (30, 31)
5. صلي أزرار تضيق حزام الكتف لتوفير حيزًا إضافيًا لرأس طفلك. (32)
6. ضعي حزام الوسط حول وسطك. صلي إبزيم حزام الوسط الأمامي. ستسمعي نغمة عندما يغلق. أديري حزام الوسط حتى يصبح إبزيم حزام الوسط في الجانب الخلفي.
7. ضعي طفلك بحيث يكون وجهه إلى الخارج. (33)
8. ركب الهيكل الرئيسي لحاملة الأطفال على بطن طفلك. (34)
9. امسكي بحزام الكتف الأيمن ومرريه بشكل تقاطعي خلف ظهرك، ثم صلي إبزيم حزام الكتف الأيسر. (35)
10. افعلي العكس مع حزام الكتف الأيسر. (36)
11. ستسمعين صوت نغمة عندما يتم قفل كلا الإبزيمين.
12. اربطي أزرمة الكتفين بإحكام. (37)
13. تحقق من وضعية جسم الطفل وصحتها عن طريق ثني الحوض: ضعي يديك داخل حمالة الأطفال على أسفل ظهر طفلك. حركي يديك للأسفل وبعيدًا عنك مع إدارة مقعدة الطفل بحيث يكون فخذه منتنيين بعيدًا عنك وتكون ركبته مرفوعتين. يجب أن يأخذ العمود الفقري للطفل منحنى "C" الطبيعي. (38)

- لإخراج الطفل، كرري الخطوات بترتيب عكسي. احرص دائمًا على مراقبة طفلك.

الحمل على الظهر مع أزرمة متوازية (9) > (H أشهر)

- تلميح! تدريبي على الخطوات التالية باستخدام دمية أو دُب لعبة حتى تشعري بالثقة.

1. اغلقي سوست دعامة الساق وسوستة دعامة الرأس.
2. يمكن استخدام وضع الحمل على الظهر مع الوسادة الهوائية، قومي بتعبئة الوسادة الهوائية بالهواء في هذا الوضع.
3. افتحي غطاء صمام الهواء. قومي بنفخ الوسادة الهوائية عن طريق النفخ بضمك عبر الصمام. ابعد الجانب الخلفي لصمام الهواء عن الجانب الخلفي للوسادة لتجنب انسداد مجرى الهواء. اغلقي الغطاء. (39)
4. صلي أزرار تضيق حزام الكتف لتوفير حيزًا إضافيًا لرأس طفلك. (40, 41)
5. صلي إبزيمات حزام الكتف بالهيكل الرئيسي، بدون تقاطع. لا تقومي بعد بربط أزرمة الكتفين بإحكام. (42)
6. ضعي حزام الوسط حول وسطك. صلي إبزيم حزام الوسط الأمامي. ستسمعي نغمة عندما يغلق. أديري حزام الوسط حتى يصبح إبزيم حزام الوسط في الجانب الخلفي. (43)
7. ضعي طفلك بحيث يكون مواجهًا لك. (43)
8. ركب الهيكل الرئيسي لحاملة الأطفال على ظهر طفلك. (44)
9. ضعي أزرمة الكتف على كتفك واغلقي إبزيم حزام الصدر على ظهرك. (45)
10. ازلقي يدك اليمنى تحت حزام الكتف الأيمن وادفعي ذراعك إلى الخارج في الأعلى. (46, 47)
11. ضعي كوعك الأيسر تحت حزام الكتف الأيسر وازلقي ذراعك إلى الخارج. (48, 49)
12. أديري الطفل برص حول جسمك، مع التأكد من تثبيته بأحد ذراعيك. (50, 51, 52)
13. ازلقي أزرمة الكتف على كل كتفك مع التأكد من عدم تشابك الأزرمة. (53, 54)
14. حركي حزام الصدر لأعلى أو لأسفل حتى تثبت بشكل مريح على صدرك. اربطي حزام الصدر بإحكام. (55, 56)
15. اربطي أزرمة الكتفين بإحكام. (57)

- لإخراج الطفل، كرري الخطوات بترتيب عكسي. احرص دائمًا على مراقبة طفلك.

! خطر افتادن

- هشدار: برای جلوگیری از سقوط خطرات اطمینان حاصل کنید که کودک شما در محل حامل / زنجیر ایمن قرار گرفته است
- نوزادان می‌توانند به داخل دهانه محل عبور رانه‌های کودک افتاده و یا از داخل کریر به بیرون بیافتند.
- دهانه های عبور پا را تنظیم کنید تا دقیقاً اندازه ران کودک باشند.
- پیش از هر استفاده، از ایمن بودن همه بستهای کریر اطمینان حاصل کنید.
- بهنگام خم شدن و راه رفتن بسیار مراقب کودک باشید.
- هرگز از کمر خم نشوید؛ همیشه از زانو خم شوید.

! خطر خفگی

- هشدار: اطمینان یابید که چانه کودک شما بر روی سینه او قرار نگرفته باشد زیرا ممکن است تنفس او را محدود کرده و منجر به خفگی شود.
- نوزادان زیر 4 ماهگی در صورتی که صورتشان بر روی بدن شما فشرده شده باشد می‌توانند دچار خفگی شوند.
- کودک را پیش از اندازه محکم به دور بدن خود نبنید.
- برای حرکت سر کودک جا بگذارید.
- همواره صورت کودک را عاری از هرگونه انسداد نگاه دارید.
- تا زمانی که کودک بتواند سر خود را راست نگاه دارد باید او را در جهت رو به خودتان در کریر قرار دهید.

ضمانت

- در صورت مشاهده و اطمینان از معیوب بودن محصول از بابت مواد بکاررفته، یا خطای در تولید ظرف 24 ماه از زمان خرید، خواهشمند است آن را به محل خرید بازگردانید.
- ضمانت فقط زمانی معتبر است که از صندلی خود به درستی و با دقت استفاده کرده باشید. لطفاً با فروشگاه محل خرید یا نمایندگی شرکت در محل اقامت خود تماس بگیرید، آنها تصمیم می‌گیرند که صندلی برای تعمیر به کارخانه سازنده بازگردانده شود یا خیر. هیچ ادعایی در مورد تعویض یا ارجاع پذیرفته نیست.
- ضمانت از طریق تعمیر، تمدید نمی‌شود.
- ضمانت منقضی می‌شود: اگر رسید خرید وجود نداشته باشد، اگر بروز نقص به دلیل استفاده نادرست و نامناسب باشد، اگر بروز نقص به دلیل استفاده نادرست، سوء استفاده یا سهل انگاری باشد.
- این ضمانت در مورد فرسودگی معمول، پارگی، کثیفی، رنگ پریدگی به دلیل استفاده روزانه، در صورت بروز خسارت به دلیل استفاده نادرست یا در صورت بروز سایر نقص‌هایی که ناشی از نقایص تولید یا مواد نیست، معتبر نخواهد بود.
- برای خرید قطعات یدکی ناشی از فرسودگی معمول، هزینه معقولی مطالبه خواهد شد.

! هام! اقرئي هذه التعليمات جيداً و احفظي بها كمرجع للاستخدام في المستقبل

تهانينا على مولودك الجديد!

شكراً لك على اختيار BeSafe Haven. طوّرنَا هذا المنتج بعناية فائقة ومن خلال التشاور عن قرب مع خبراء تصميم وسائل حمل الأطفال لضمان تجربة ممتعة وآمنة لك ولطفلك. من المهم أن تقرّئي دليل المستخدم هذا قبل استخدام ذلك المنتج. يمكن أن يتسبب الاستخدام بشكل خاطئ في تعريض طفلك للخطر.

أجزاء حمالة الأطفال

(1a)	• حزام الكتف (2x)	(1k)	• سوستة دعامة الساق
(1b)	• إبزيم حزام الكتف	(1l)	• حزام الوسط
(1c)	• حلقة الحزام	(1m)	• مشبك حزام الوسط
(1d)	• حزام الصدر	(1n)	• جيب التخزين
(1e)	• إبزيم حزام الصدر	(1o)	• صمام الهواء
(1f)	• المشبك العلوي للمظلة الواقية من الشمس	(1p)	• الوسادة الهوائية
(1g)	• مشبك دعامة الرأس	(1q)	• المشبك السفلي للمظلة الواقية من الشمس
(1h)	• دعامة الرأس	(1r)	• المشبك
(1i)	• سوستة دعامة الرأس	(1s)	• المظلة الواقية من الشمس
(1j)	• زر مشبك حزام الكتف	(1t)	• زر تقصير حزام الكتف وفتحة الزر
(1j)		(1u)	• مشبك تعديل المظلة الواقية من الشمس ووسادة التبطين

استخدام حمالة الأطفال

- هذه الحمالة مصممة للاستخدام مع طفل واحد عمره في حدود 4 أسابيع ولا يزيد وزنه عن 15 كجم كحد أقصى.
- الحمل الأمامي ووجه الطفل إلى الداخل: من عمر 4 أسابيع إلى 3 سنوات تقريباً. (2)
- الحمل الأمامي ووجه الطفل إلى الخارج: من عمر 5 شهور إلى 3 سنوات تقريباً. (3) ينصح بعدم استعمال حمالة الأطفال في الوضع المواجه إلى الخارج حتى يصبح الطفل قادراً على تثبيت رأسه في وضع منتصب. احرصى على مراقبة طفلك للتأكد من عدم تعرضه للإصابة بالإصابة عند حمله في الوضع المواجه إلى الخارج.
- الحمل على الظهر: من عمر 9 شهور إلى 3 سنوات تقريباً. (4)

حمل الطفل بطريقة آمنة

لحمل الطفل بطريقة آمنة وممتعة، احرصى دائماً على مراقبة الطفل والتحقق من النقاط التالية:

إحكام الربط

- يجب أن تكون حمالة الأطفال مربوطة بإحكام وبشكل مريحة في الوقت ذاته، بحيث يتم تثبيت صدر وبتن الطفل على أقرب مسافة من جسمك. (5)
- يمكن أن يتسبب عدم ربط الأجزاء أو الإبزيمات بإحكام في ارتداء جسم الطفل، مما قد يعرضه لصعوبة في التنفس.

في مجال رؤيتك دائماً ويمكنه التنفس بسهولة

- يجب أن تكوني قادرة على رؤية وجه طفلك عن طريق النظر لأسفل. (6)
- تأكدي من أن قماش الحمالة الخاصة بطفلك لا يغطي رأسه ووجهه. (6)
- ولا يجوز أن يكون طفلك في وضع يتسبب في ضغط ذقنه على صدره، لأن ذلك يمكن أن يفيد قدرته على التنفس. تأكدي من أنه يمكنك وضع إصبعاً واحداً على الأمل بين ذقن الطفل وصدره. (6)

قريباً منك بما يكفي لتقبيله

- يجب وضع الطفل على أعلى مستوى ممكن فوق صدرك، مع الحفاظ في الوقت نفسه على مستوى الراحة المطلوب.
- ويجب أن تكوني قادرة على تقبيل جبهته أو الجزء العلوي من رأسه عن طريق مد رأسك إلى الأمام. (7)

حمل جلو رو به بیرون با بندهای ضربدری (X) : بعد از 5 ماهگی

- توصیه! مراحل زیر را ابتدا با یک عروسک یا خرس پولیشی تمرین کنید تا تسلط پیدا کنید.

- هردو زیپ نگهدارنده پا و نگهدارنده سر را باز کنید. (27, 28)
- نگهدارنده سر را به سمت پایین تا کرده و چفت‌های آن را ببندید. (29)
- وضعیت حمل جلو-رو به بیرون با بالشتک هوا کار می‌کند. بنابراین آن را باد کنید.
- درپوش شیر هوا را باز کنید. با دهان خود به درون بالشتک هوا بدمید. درپوش را ببندید. (30, 31)
- دکمه‌های باریک کننده بند شانه را ببندید تا برای سر کودک فضای بیشتری فراهم کنید. (32)
- کمربند را بر روی دور کمر قرار دهید. قفل کمربند را در جلو ببندید. هر وقت صدای کلیک را شنیدید کمربند قفل شده است. حال کمربند را بچرخانید تا قفل آن در پشت شما قرار گیرد.
- کودک را داخل کریر قرار دهید بطوریکه پشت به شما باشد. (33)
- بدنه اصلی کریر را برروی شکم کودک خود قرار دهید. (34)
- بند رودوشی سمت راست را گرفته و بصورت ضربدری از پشت خود به قفل بند رودوشی بروی شانه چپ متصل کنید. (35)
- عکس عملیات بالا را برای بند رودوشی سمت چپ انجام دهید. (36)
- هردو قفل زمانیکه بسته شوند کلیک می‌کنند
- بندهای رودوشی را محکم کنید. (37)
- وضعیت فرارگیری کودک در کریر را کنترل کرده و بوسیله ضربات لگنی (Pelvic Tuck) اصلاح کنید: دست خود را از داخل کریر بروی پشت کودک قرار دهید. اکنون دست خود را به سمت پایین و به دور از خودتان حرکت داده و باسن کودک را بچرخانید بطوریکه پایین تنه کودک بصورت زاویه‌دار از بدن شما فاصله بگیرد و زانوهاش بلند شوند. ستون فقرات کودک باید یک انحنای طبیعی C شکل داشته باشد. (38)

- برای بیرون آوردن کودک مراحل بالا را به ترتیب وارونه انجام دهید. همیشه یک دست خود را برروی کودک قرار داده و او را نگاه دارید.

حمل به پشت با بندهای موازی (H): بعد از 9 ماهگی

- توصیه! مراحل زیر را ابتدا با یک عروسک یا خرس پولیشی تمرین کنید تا تسلط پیدا کنید.

- هردو زیپ نگهدارنده پا و نگهدارنده سر را ببندید.
- وضعیت حمل جلو-رو به بیرون با بالشتک هوا کار می‌کند. بنابراین آن را باد کنید.
- درپوش شیر هوا را باز کنید. با دهان خود به درون بالشتک هوا بدمید. درپوش را ببندید.
- دکمه‌های باریک کننده بند شانه را ببندید تا برای سر کودک فضای بیشتری فراهم کنید. (38)
- قفلهای بندهای رودوشی را به بدنه اصلی کریر متصل کنید بدون اینکه از روی هم عبور کنند. هنوز بندهای رودوشی را محکم نکنید. (42)
- کمربند را بر روی دور کمر قرار دهید. قفل کمربند را در جلو ببندید. هر وقت صدای کلیک را شنیدید کمربند قفل شده است. حال کمربند را بچرخانید تا قفل آن در پشت شما قرار گیرد. (43)
- کودک را داخل کریر قرار دهید بطوریکه رو به شما باشد. (43)
- بدنه اصلی کریر را بروی پشت کودک خود قرار دهید. (44)
- بندهای رودوشی را برروی شانه‌های خود قرار دهید (به‌صورت موازی) و قفل بند سینه در پشت خود را ببندید. (45)
- دست راست خود را از داخل بند رودوشی سمت راست عبور داده و بازوی خود را به سمت بیرون و بالا ببرید. (46, 47)
- آرنج دست چپ خود را از داخل بند رودوشی سمت چپ عبور داده و بازوی خود را به سمت بیرون ببرید. (48, 49)
- با احتیاط کودک را به دور بدن خود بچرخانید بطوریکه همواره او را با یک دست نگاه داشته‌اید. (50, 51, 52)
- انگشتان خود را به زیر بندهای رودوشی بروی شانه‌های خود در هر دو سمت بکشید و مطمون شوید که بندهای رودوشی در هیچ جا پیچشی نداشته باشند. (53, 54)
- با بالا و پایین بردن بند سینه راحتترین موقعیت را برای آن پیدا و تنظیم کنید. سپس بند سینه را محکم کنید. (55, 56)
- بندهای رودوشی را محکم کنید. (57)

- برای بیرون آوردن کودک مراحل بالا را به ترتیب وارونه انجام دهید. همیشه یک دست خود را برروی کودک قرار داده و او را نگاه دارید.

دستورالعمل مراقبت و نگهداری

- شستشوی ملایم
- بصورت صاف خشک شود.
- از سفیدکننده استفاده نشود.
- همراه با رنگهای مشابه شسته شود.
- از خشک کن استفاده نشود.
- پیش از شستشو همه زیپ‌ها را بسته و قفل‌ها را باز کنید. (58, 59)
- اتو نشود.
- پیش از شستشو بالشتک هوا را جدا کنید. (67–60)
- خشک‌شویی نشود.
- BeSafe استفاده از کیسه لباسشویی را توصیه می‌کند.

روش جداسازی بالشتک هوا

- زیپ قسمت داخلی کمربند را باز کنید. (60)
- درپوش شیر هوا را باز کنید. (6۱)
- بالشتک هوا را از داخل کمربند خارج کنید. (61)
- شیر هوا را از دهانه ایجاد شده بروی پارچه کمربند خارج کنید. (62)
- بالشتک هوا را بطور کامل جدا کنید. (63)

روش جاگذاری بالشتک هوا

- بالشتک هوا را داخل محفظه فراهم شده در داخل کمربند قرار دهید. (64)
- شیر هوا را از دهانه ایجاد شده بروی پارچه کمربند عبور کنید. (65)
- درپوش شیر هوا را ببندید. (66)
- زیپ قسمت داخلی کمربند را ببندید. (67)

! هشدار

- حرکات شما یا کودکان می تواند تعادل را تحت تأثیر قرار دهد.
- هنگام دولا شدن، یا خم شدن به جلو یا طرفین مراقب تعادل و کودک باشید.
- کریر برای استفاده در حین فعالیت ورزشی مناسب نیست.
- بطور مدام کودک خود را تحت نظر داشته باشید و مطمئن شوید که راه تنفس او از راه دهان و بینی باز باشد.
- پیش از استفاده از این محصول برای نوزادانی که وزنشان به هنگام تولد از وزن طبیعی کمتر است و یا کودکان با شرایط پزشکی خاص، با متخصصین پزشکی مشورت کنید.
- زمانی که کودک در اثر رشد، فعالیت بیشتری پیدا می کند، مراقب باشید که از داخل کریر به بیرون نیافتد.
- مراغب مخاطرات محیط منزل نظیر منابع گرمایشی یا ریختن مایعات داغ باشید.
- درصورت فقدان یا آسیب قطعات و اجزا کریر از آن استفاده نکنید.
- مراقب باشید دمای بیش از اندازه بدن کودک هنگام استفاده از کریر باشید.
- ضمن استفاده از این حامل کودک ، بررسی کنید که کودک خیلی سرد نشود.
- پیش از استفاده از این کریر، حتما دفترچه راهنما را کامل و با دقت مطالعه کنید.
- دفترچه راهنما را برای مراجعات بعدی محفوظ نگاه دارید.
- پیش از هربار استفاده کلیه قفل‌ها، چفت‌ها، بندها و تنظیمات را برای اطمینان از صحت و ایمنی آنها بررسی کنید.
- پیش از هربار استفاده هرگونه آسیب وارده به چفت و بستها و یا پارگی و شکافت درزها، بندها یا پارچه را مورد بررسی قرار دهید.
- از قرارگیری صحیح کودک و همچنین پاهای او در داخل کریر اطمینان حاصل کنید.
- نوزادان نارس، نوزادان دارای مشکلات تنفسی، و نوزادان زیر 4 ماه بیشتر در معرض مخاطره خفگی هستند.
- هرگز کریر را در زمانی که تعادل یا تحرک شما بدلیل ورزش، خواب‌آلودگی یا شرایط پزشکی دچار اختلال شده است مورد استفاده قرار ندهید.
- هرگز کریر را در زمانی که مشغول به فعالیت‌هایی نظیر پخت و پز یا نظافت هستید، که با منابع حرارتی یا مواد شیمیایی سروکار دارند، مورد استفاده قرار ندهید.
- هرگز کریر را در زمان رانندگی یا هنگامی که بعنوان مسافر در یک وسیله نقلیه موتوری هستید، مورد استفاده قرار ندهید.
- زمانی که از کریر استفاده نمی‌کنید آن را از دسترس کودکان دور نگاه دارید.
- فقط از یک محصول برای یک کودک استفاده کنید.

! مهم: با دفت مطالعه کرده و برای مراجعه بعدی نگاه دارید.

تولد فرزند جدیدتان را تبریک می‌گوییم!

از اینکه BeSafe Haven را انتخاب کردید از شما ممنونیم. ما این محصول را با دفت بسیار و با همکاری نزدیک با متخصصان کودکپوشی (Babywearing) ایجاد کرده‌ایم تا تجربه ایمن و لذتبخشی را برای شما و کودکان فراهم کنیم. بسیار مهم است که شما پیش از استفاده از محصول، این دفترچه راهنما را بدقت مطالعه کنید.

اجزا کربیر نوزاد

• زیپ نگهدارنده پا	(1k)	• بند شانه	(1a)
• کمربند	(1l)	• قفل بند رودوشی	(1b)
• قفل کمربند	(1m)	• حلقه بند رودوشی	(1c)
• جیب نگهدارنده لوازم	(1n)	• بند سینه	(1d)
• شیر هوا	(1o)	• قفل بند سینه	(1e)
• بالشتک هوا	(1p)	• چفت سایبان آفتاب	(1f)
• چفت زیرین سایبان آفتاب	(1q)	• چفت نگهدارنده سر	(1g)
• سایبان آفتاب	(1r)	• نگهدارنده سر	(1h)
• دکمه و سوراخ دکمه باریک کننده بند شانه	(1s)	• زیپ نگهدارنده سر	(1i)
• چفت تنظیم کننده سایبان آفتاب	(1t)	• دکمه قفل بند رودوشی	(1j)
• پد راحتی	(1u)		

استفاده از کربیر نوزاد

- این کربیر برای استفاده 1 کودک از سن 4 هفتگی تا حداکثر وزن 15 کیلوگرم طراحی شده است.
- حمل جلو رو به داخل: 4 هفتگی تا حدود 3.5 سالگی. (2)
- "حمل جلو رو به بیرون: 5 ماهگی تا حدود 3.5 سالگی. (3) تا زمانی که کودک بتواند سر خود را راست نگهدارد، از این کربیر کودک در حالت رو به بیرون استفاده نکنید. هنگام حمل در حالت رو به بیرون همیشه مراقب بیش تحریکی کودک باشید."
- حمل پشت: 9 ماهگی تا حدود 3/5 سالگی. (4)

کودکپوشی ایمن

برای لذت بردن از کودک پوشی ایمن همواره کودک را زیر نظر داشته و موارد زیر را چک کنید.

تنگ بودن

- کربیر کودک باید بطرز راحتی تنگ باشد بطوریکه شکم و سینه کودک نزدیک به بدن شما نگاه داشته شود. (5)
- گشاد بودن پارچه و قفل‌های کربیر می‌تواند منجر به فوز کردن کودک شود که می‌تواند تنفس را برایش دشوار کند.

راههای تنفسی همواره باز و در دید باشند

- باید همواره بتوانید با نگاه به پایین صورت کودکان را ببینید. (6)
- مطمئن شوید پارچه کربیر کودکان جلو سر و صورت او را نپوشانده باشد. (6)
- کودکان نباید در وضعیتی قرار گیرد که چانه او به داخل سینه فشار داده شود زیرا می‌تواند تنفس را مختل کند.
- مطمئن شوید به اندازه یک انگشت بین چانه و سینه او فاصله باشد. (6)

به اندازه‌های نزدیک به شما باشد تا بتوانید او را ببوسید

- کودک شما باید تا حدی که شما راحت باشید بالای سینه شما قرار گیرد.
- اگر سر خود را به جلو خم کنید باید بتوانید او را ببوسید. (7)

تکیه داشتن پشت

- پشت کودک شما باید در وضعیت طبیعی نگاه داشته شود. (8)
- چک کنید که پشت کودکان به خوبی تکیه داشته باشد: یک دستتان را بر روی پشت کودک قرار داده و به ملایمت فشار دهید. پشت کودک نباید صاف شده یک به بدن شما نزدیک تر شود.

وضعیت سالم برای لگن

- برای کمک به رشد سالم لگن، مهم است که لگن و ران کودک تا زانو تکیه گاه داشته باشد. پاهای کودک باید در وضعیت مشابه حرف M قرار داشته باشند بطوریکه زانوها بالاتر از باسن کودک قرار گیرند. (9)

روش پوشیدن، محکم و باز کردن کمربند

1. کمربند را بر روی دور کمر قرار دهید بطوریکه قسمت داخلی کمربند به سمت شما باشد.
2. قفل کمربند را در جلو ببندید. هر وقت صدای کلیک را شنیدید کمربند قفل شده است. (10)
3. کمربند را با کشیدن هردو بند آن محکم کنید.
4. حال کمربند را بچرخانید تا قفل آن در پشت شما قرار گیرد. (11)
5. درصورت لزوم بندهای آن را بیشتر بکشید تا محکم تر شود. (12)
6. برای باز کردن قفل کمربند، هر سه دکمه آن را همزمان فشار دهید تا رها شود. (13)

روش استفاده از قفلهای بندهای رودوشی

1. برای بستن قفلهای بندهای رودوشی، قسمت بالایی آن را بر روی قسمت زیرین از بغل بلغزانید. (14)
 2. برای محکم کردن بندهای رودوشی، بندهای به جهت مخالف قفل بند رودوشی بکشید. (15)
 3. برای رها کردن بندهای رودوشی، دکمه روی قفل بند رودوشی را فشار دهید. (16)
 4. برای باز کردن قفل بند رودوشی، دکمه قسمت پایین قفل را فشار داده و قفل را به جلو بکشید تا اتصال آن جدا شود. (17)
- توصیه! برای راحتی بیشتر از پد راحتی اضافه فراهم شده برای دور بند رودوشی استفاده کنید. (18)

حمل جلو رو به داخل با بندهای ضربدری (X) : بعد از 4 هفتگی

- توصیه! مراحل زیر را ابتدا با یک عروسک یا خرس پولیشی تمرین کنید تا تسلط پیدا کنید.

1. برای وضعیت حمل جلو-رو به داخل نیازی به بالشتک هوا نیست، بنابراین آن را در برای استفاده در این وضعیت خالی از هوا نگاه دارید.
2. کمربند را بر روی دور کمر قرار دهید. قفل کمربند را در جلو ببندید. هر وقت صدای کلیک را شنیدید کمربند قفل شده است. حال کمربند را بچرخانید تا قفل آن در پشت شما قرار گیرد. کمربند را محکم کنید.
3. کودک را داخل کربیر قرار دهید بطوریکه رو به شما باشد. (19)
4. بدنه اصلی کربیر را بر روی پشت کودک خود قرار دهید. (20)
5. بند روشی سمت راست را گرفته و بصورت ضربدری از پشت خود به قفل بند رودوشی بروی شانه چپ متصل کنید. (21)
6. عکس عملیات بالا را برای بند رودوشی سمت چپ انجام دهید. (22)
7. هردو قفل زمانیکه بسته شوند کلیک می‌کنند
8. بندهای رودوشی را محکم کنید. (23)
9. وضعیت قرارگیری کودک در کربیر را کنترل کرده و بوسیله ضربات لگنی (Pelvic Tuck) اصلاح کنید: دست خود را از داخل کربیر بر روی پشت کودک قرار دهید. اکنون دست خود را به سمت پایین و سوی خودتان حرکت داده و باسن کودک را بچرخانید بطوریکه پایین تنه کودک بصورت زاویه‌دار نسبت به بدن شما قرار گرفته و زانوهایش بلند شوند. ستون فقرات کودک باید یک انحنای طبیعی C شکل داشته باشد. (24)

- توصیه! برای نوزادان کوچک می‌توانید برای اطمینان از تکیه‌گاه داشتن زانو به زانو، زیپهای نگهدارنده پا را قدری باز کنید. (25)
- توصیه! از سایبان آفتاب به‌عنوان یک محدود کننده دید استفاده کنید تا به کودک آرامش داده و کمک کنید تا راحتتر به خواب رود. (26)
- برای بیرون آوردن کودک مراحل بالا را به ترتیب وارونه انجام دهید. همیشه یک دست خود را بر روی کودک قرار داده و او را نگاه دارید.

HTS BeSafe AS
NO-3535 Krøderen
Norway

Visit us: besafe.com

 facebook.com/BeSafe

 @besafeinternational

BeSafe[®]
SCANDINAVIAN
SAFETY